

LOC	DIST	REV.	DATE	DWN	APVD
A1	-	A2	11JUL2002	GF	BL
		A3	09JAN2003	PS	BL
		A4	06AUG2003	PS	BL
		A5	02NOV2017	JU	HS

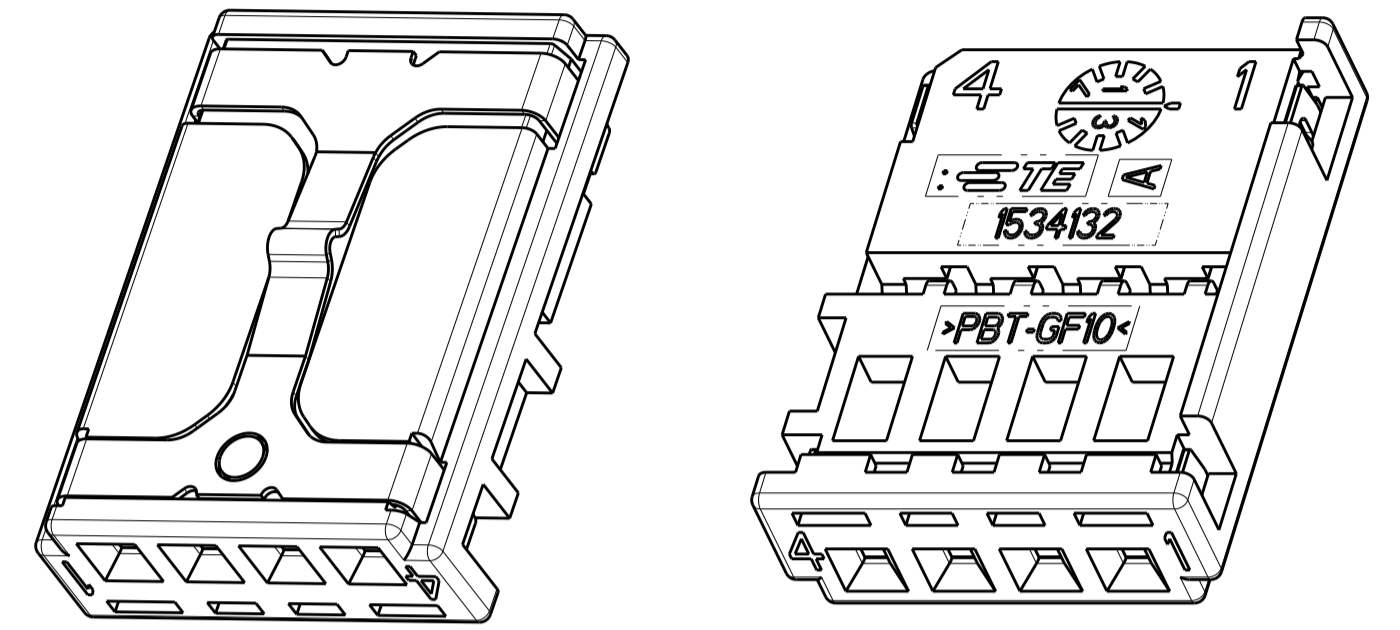

A-A

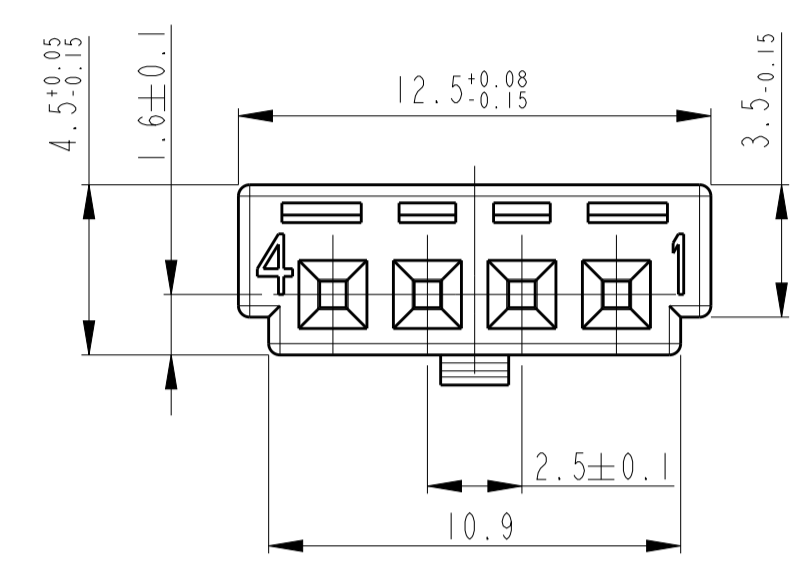
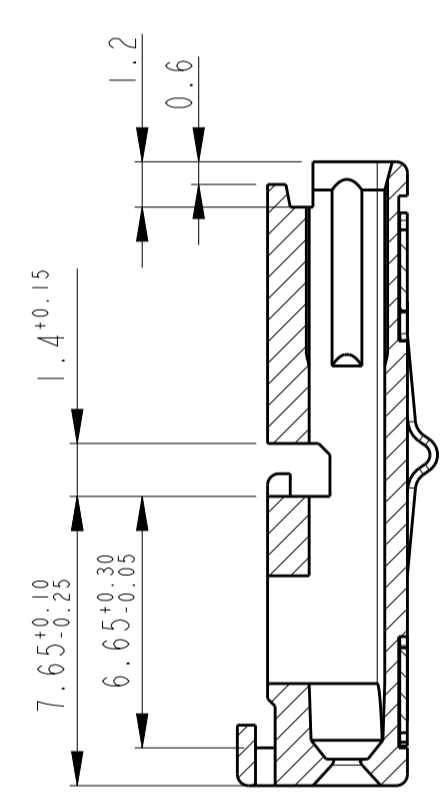
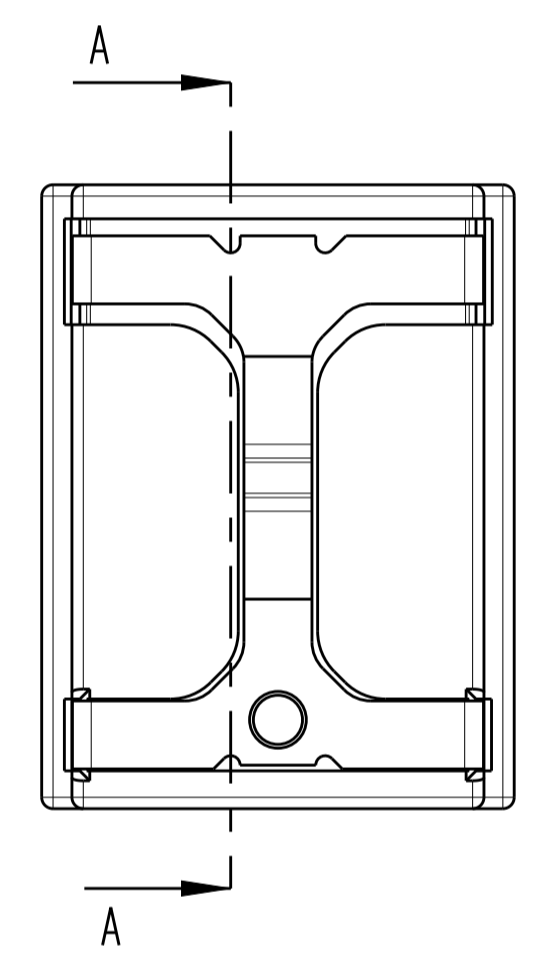
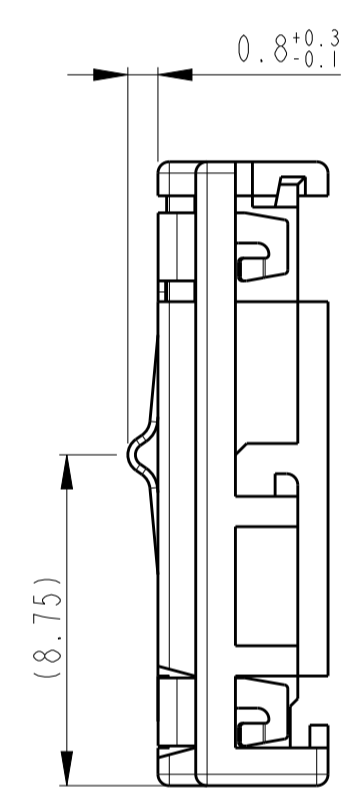
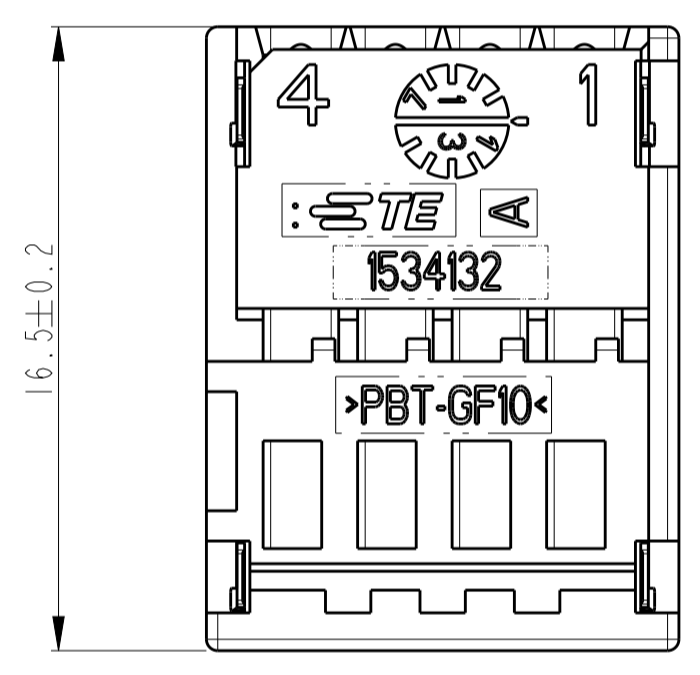
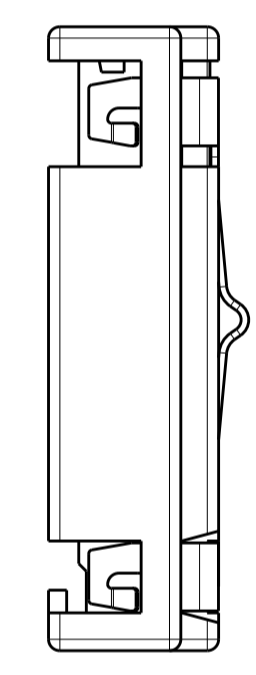

Bemerkungen

- Verwendet mit Verriegelung 1534131 nur fuer Audi
 Passender Gegenstecker 1534167 nur fuer Audi
- Nach dem Bestuecken der Kontaktkammern mit Kontakten werden Buchsengehäuse und Verriegelung zusammengesoben
- Gegenstecker nach Zeichnung 114-18490
- Passende Kontakte 1355717 (DGB 0.14 - 0.22 mm2)
 928999 (DGB 0.20 - 0.50 mm2)
 963715 (DGB 0.75 mm2)

NOTES

- USED WITH RETAINER 1534131 ONLY FOR AUDI
 SUITABLE MATING PART 1534167 ONLY FOR AUDI
- AFTER PROVIDING THE CAVITIES WITH CONTACTS HOUSING AND RETAINER WILL BE PUSHED TOGETHER
- MATING PART EXECUTION ACC. TO DRAWING 114-18490
- SUITABLE CONTACTS 1355717 (WIRE RANGE 0.14 - 0.22 mm2)
 928999 (WIRE RANGE 0.20 - 0.50 mm2)
 963715 (WIRE RANGE 0.75 mm2)

PARTS PROVIDED, BUT TILL NOW NOT ORDERED !
 Teile vorgesehen, aber noch nicht beauftragt !

ASS'Y NO./ORDER-NO. Teil-Nr./Bestell-Nr.	REV.	ITEM NO.	PART NO. Einzelteil-Nr.	REV.	MATERIAL	COLOUR Farbe	DESCRIPTION Benennung
1-1534130-3	A	1	1534133-2	A	X12CrNi177	-	LOCKING LANCE/Rastfeder
1-1534130-1	A	1	1534132-3	A	PBT-GF10	RED/rot	REC.HSG/Bu-Geh.
			1534133-2	A	X12CrNi177	-	LOCKING LANCE/Rastfeder
			1-1534132-1	A	PBT-GF10	BLACK/schwarz	REC.HSG/Bu-Geh.

DWN G. Fischer	08JAN02		tyco Electronics AMP GmbH D - 64625 Bensheim
CHK B. Kirsch	08JAN02		
APVD		NAME	REC.HSG., 4 POSN., MOS, ASSY Buchsengehäuse, 4 pol., MOS, ZSB
		PRODUCT SPEC	
		APPLICATION SPEC	
		SIZE	
		WEIGHT	
		CUSTOMER DRAWING	/KUNDENZEICHNUNG



Компания «ЭлектроПласт» предлагает заключение долгосрочных отношений при поставках импортных электронных компонентов на взаимовыгодных условиях!

Наши преимущества:

- Оперативные поставки широкого спектра электронных компонентов отечественного и импортного производства напрямую от производителей и с крупнейших мировых складов;
- Поставка более 17-ти миллионов наименований электронных компонентов;
- Поставка сложных, дефицитных, либо снятых с производства позиций;
- Оперативные сроки поставки под заказ (от 5 рабочих дней);
- Экспресс доставка в любую точку России;
- Техническая поддержка проекта, помощь в подборе аналогов, поставка прототипов;
- Система менеджмента качества сертифицирована по Международному стандарту ISO 9001;
- Лицензия ФСБ на осуществление работ с использованием сведений, составляющих государственную тайну;
- Поставка специализированных компонентов (Xilinx, Altera, Analog Devices, Intersil, Interpoint, Microsemi, Aeroflex, Peregrine, Syfer, Eurofarad, Texas Instrument, Miteq, Cobham, E2V, MA-COM, Hittite, Mini-Circuits, General Dynamics и др.);

Помимо этого, одним из направлений компании «ЭлектроПласт» является направление «Источники питания». Мы предлагаем Вам помощь Конструкторского отдела:

- Подбор оптимального решения, техническое обоснование при выборе компонента;
- Подбор аналогов;
- Консультации по применению компонента;
- Поставка образцов и прототипов;
- Техническая поддержка проекта;
- Защита от снятия компонента с производства.



Как с нами связаться

Телефон: 8 (812) 309 58 32 (многоканальный)

Факс: 8 (812) 320-02-42

Электронная почта: org@eplast1.ru

Адрес: 198099, г. Санкт-Петербург, ул. Калинина, дом 2, корпус 4, литера А.