

CMKT3920

SURFACE MOUNT SILICON
DUAL, SMALL SIGNAL
NPN SWITCHING TRANSISTOR

ULTRAmⁱⁿⁱ



SOT-363 CASE

Central
Semiconductor Corp.

www.centrasemi.com

DESCRIPTION:

The Central Semiconductor CMKT3920 (two single NPN transistors) is a dual combination in a space saving SOT-363 ULTRAmⁱⁿⁱ™ package, designed for small signal general purpose amplifier and switching applications.

MARKING CODE: K20

APPLICATIONS:

- Load switching
- Small signal amplification
- Lamp and relay drivers
- MOSFET gate drive

FEATURES:

- ULTRAmⁱⁿⁱ™ space saving package containing two 3920 NPN transistors

MAXIMUM RATINGS: (T_A=25°C)

Collector-Base Voltage
Collector-Emitter Voltage
Emitter-Base Voltage
Continuous Collector Current
Power Dissipation
Operating and Storage Junction Temperature
Thermal Resistance

SYMBOL		UNITS
V _{CBO}	60	V
V _{CEO}	50	V
V _{EBO}	7.0	V
I _C	200	mA
P _D	350	mW
T _J , T _{stg}	-65 to +150	°C
θ _{JA}	357	°C/W

ELECTRICAL CHARACTERISTICS PER TRANSISTOR: (T_A=25°C unless otherwise noted)

SYMBOL	TEST CONDITIONS	MIN	MAX	UNITS
I _{CBO}	V _{CB} =60V		100	nA
I _{EBO}	V _{EB} =7.0V		100	nA
BV _{CBO}	I _C =50μA	60		V
BV _{CEO}	I _C =1.0mA	50		V
BV _{EBO}	I _E =50μA	7.0		V
V _{CE(SAT)}	I _C =50mA, I _B =5.0mA		0.4	V
V _{BE(SAT)}	I _C =50mA, I _B =5.0mA		0.95	V
h _{FE}	V _{CE} =6.0V, I _C =1.0mA	120	560	
f _T	V _{CE} =20V, I _C =10mA, f=100MHz	300		MHz
C _{ob}	V _{CB} =12V, I _E =0, f=1.0MHz		3.5	pF

R1 (5-January 2012)

CMKT3920

SURFACE MOUNT SILICON
DUAL, SMALL SIGNAL
NPN SWITCHING TRANSISTOR



SOT-363 CASE - MECHANICAL OUTLINE

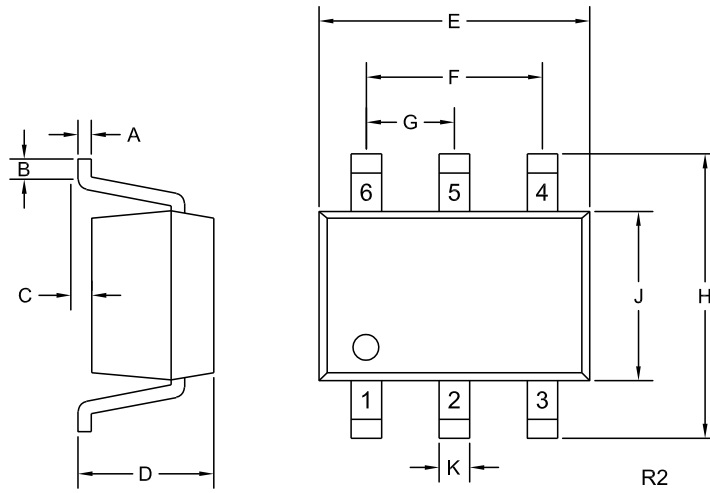

PIN CONFIGURATION

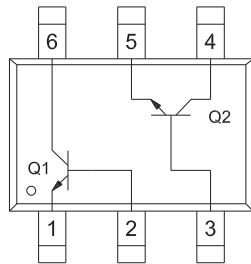

LEAD CODE:

- 1) Emitter Q1
- 2) Base Q1
- 3) Base Q2
- 4) Collector Q2
- 5) Emitter Q2
- 6) Collector Q1

MARKING CODE: K20

DIMENSIONS

SYMBOL	INCHES		MILLIMETERS	
	MIN	MAX	MIN	MAX
A	0.004	0.010	0.10	0.25
B	0.005	-	0.12	-
C	0.000	0.004	0.00	0.10
D	0.031	0.043	0.80	1.10
E	0.071	0.087	1.80	2.20
F	0.051		1.30	
G	0.026		0.65	
H	0.075	0.091	1.90	2.30
J	0.043	0.055	1.10	1.40
K	0.006	0.012	0.15	0.30

SOT-363 (REV: R2)

R1 (5-January 2012)



Компания «ЭлектроПласт» предлагает заключение долгосрочных отношений при поставках импортных электронных компонентов на взаимовыгодных условиях!

Наши преимущества:

- Оперативные поставки широкого спектра электронных компонентов отечественного и импортного производства напрямую от производителей и с крупнейших мировых складов;
- Поставка более 17-ти миллионов наименований электронных компонентов;
- Поставка сложных, дефицитных, либо снятых с производства позиций;
- Оперативные сроки поставки под заказ (от 5 рабочих дней);
- Экспресс доставка в любую точку России;
- Техническая поддержка проекта, помощь в подборе аналогов, поставка прототипов;
- Система менеджмента качества сертифицирована по Международному стандарту ISO 9001;
- Лицензия ФСБ на осуществление работ с использованием сведений, составляющих государственную тайну;
- Поставка специализированных компонентов (Xilinx, Altera, Analog Devices, Intersil, Interpoint, Microsemi, Aeroflex, Peregrine, Syfer, Eurofarad, Texas Instrument, Miteq, Cobham, E2V, MA-COM, Hittite, Mini-Circuits, General Dynamics и др.);

Помимо этого, одним из направлений компании «ЭлектроПласт» является направление «Источники питания». Мы предлагаем Вам помощь Конструкторского отдела:

- Подбор оптимального решения, техническое обоснование при выборе компонента;
- Подбор аналогов;
- Консультации по применению компонента;
- Поставка образцов и прототипов;
- Техническая поддержка проекта;
- Защита от снятия компонента с производства.



Как с нами связаться

Телефон: 8 (812) 309 58 32 (многоканальный)

Факс: 8 (812) 320-02-42

Электронная почта: org@eplast1.ru

Адрес: 198099, г. Санкт-Петербург, ул. Калинина, дом 2, корпус 4, литера А.