

Ø 36 mm 30 Watts 30 W Part number 82740402

- Nominal power 20 W
- Long service life
- High power
- With varistor EMC filtering

Part numbers

	Type	Type	Voltage
82740402	30 W	827404	24 V

Specifications
No-load characteristics

Speed of rotation (rpm)	5800
Absorbed power (W)	2,6
Absorbed current (A)	0,11

Nominal characteristics

Speed (rpm)	4800
Torque (mNm)	40
Usable power (W)	20
Absorbed power (W)	26
Absorbed current (A)	1,1
Gearbox case temperature rise (°C)	40
Efficiency (%)	77

General characteristics

Coil wire insulation class	H
Protection rating	IP 20
Max. output power (W)	30
Start torque (mNm)	200
Starting current (A)	5,7
Resistance (Ω)	4,2
Inductance (mH)	5,2
Torque constant (Nm/A)	0,035
Electrical time constant (ms)	1,24
Mechanical time constant (ms)	19,24
Thermal time constant (mn)	15,5
Inertia (g.cm ²)	45
Weight (g)	200
Number of segments	5
Service life (h)	2000
Sintered bronze bearings	■

Made to order products, available on request

- 1, 5 or 12 pulse encoder
- Characteristics as per specification

Dimensions (mm)

827404

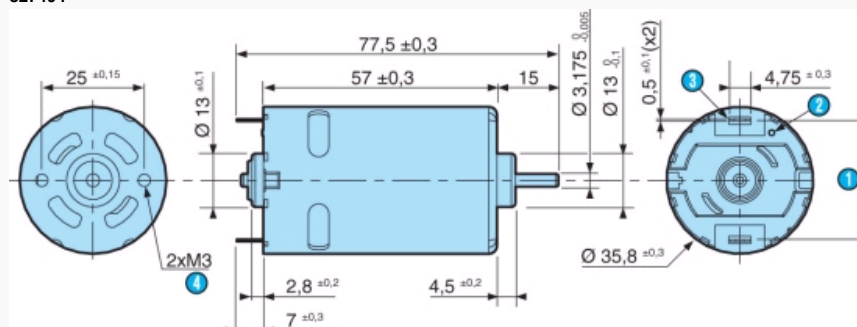

N°	Legend
①	29 REF
②	Red dot
③	Tag
④	2 x M3, depth 3 max.

Curves

Curve : torque/speed 827404

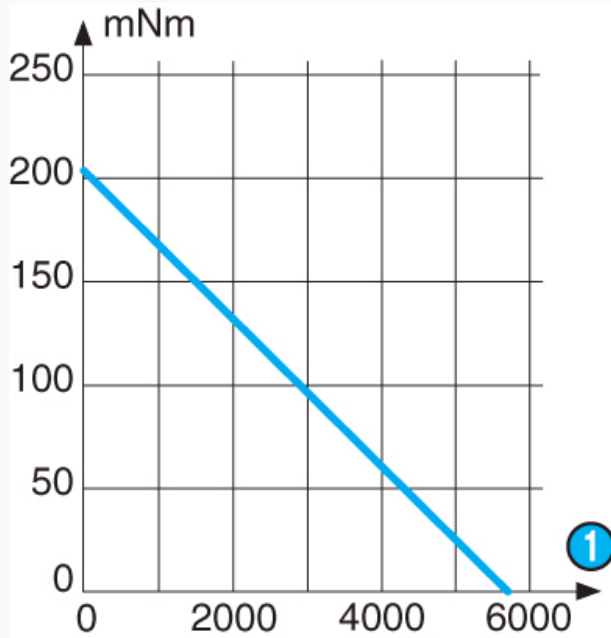

N°	Legend
①	rpm

Curves

Curve : torque/current 827404

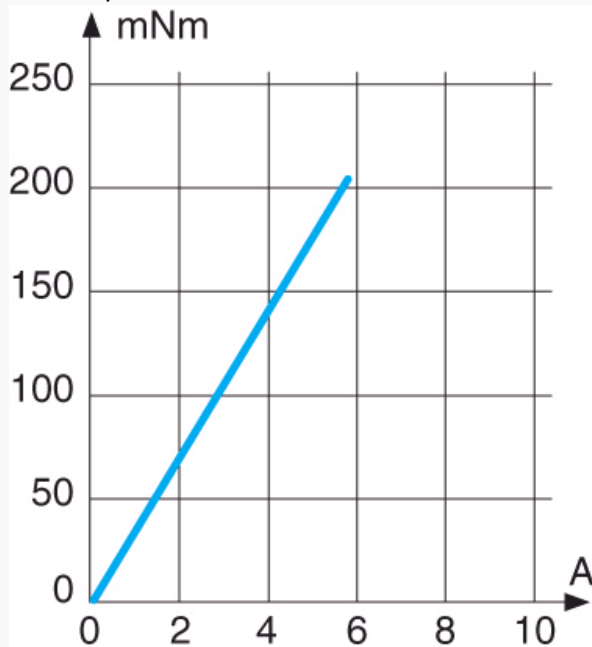

Product adaptations



- Encoder between 1 and 48 pulses/revolution
- Push-fit pinion
- Additional connectors



Компания «ЭлектроПласт» предлагает заключение долгосрочных отношений при поставках импортных электронных компонентов на взаимовыгодных условиях!

Наши преимущества:

- Оперативные поставки широкого спектра электронных компонентов отечественного и импортного производства напрямую от производителей и с крупнейших мировых складов;
- Поставка более 17-ти миллионов наименований электронных компонентов;
- Поставка сложных, дефицитных, либо снятых с производства позиций;
- Оперативные сроки поставки под заказ (от 5 рабочих дней);
- Экспресс доставка в любую точку России;
- Техническая поддержка проекта, помощь в подборе аналогов, поставка прототипов;
- Система менеджмента качества сертифицирована по Международному стандарту ISO 9001;
- Лицензия ФСБ на осуществление работ с использованием сведений, составляющих государственную тайну;
- Поставка специализированных компонентов (Xilinx, Altera, Analog Devices, Intersil, Interpoint, Microsemi, Aeroflex, Peregrine, Syfer, Eurofarad, Texas Instrument, Miteq, Cobham, E2V, MA-COM, Hittite, Mini-Circuits, General Dynamics и др.);

Помимо этого, одним из направлений компании «ЭлектроПласт» является направление «Источники питания». Мы предлагаем Вам помощь Конструкторского отдела:

- Подбор оптимального решения, техническое обоснование при выборе компонента;
- Подбор аналогов;
- Консультации по применению компонента;
- Поставка образцов и прототипов;
- Техническая поддержка проекта;
- Защита от снятия компонента с производства.



Как с нами связаться

Телефон: 8 (812) 309 58 32 (многоканальный)

Факс: 8 (812) 320-02-42

Электронная почта: org@eplast1.ru

Адрес: 198099, г. Санкт-Петербург, ул. Калинина, дом 2, корпус 4, литера А.