

THIS DOCUMENT CONTAINS PROPRIETARY DATA OF POLARIS INDUSTRIAL ENTERPRISES, INC. NO DISCLOSURE, REPRODUCTION, OR USE OF ANY PART THERE OF MAY BE MADE EXCEPT BY WRITTEN PERMISSION.		REV.	BY	DATE	APPRVL.	P/N
C	BT	10-8-98	BT	REVISED CHART	MF46	

SPECIFICATIONS

NUMBER OF TURNS ----- UP TO 20
 NUMBER OF GRADUATIONS ----- 100 PER TURN
 SHAFT MTG. DIA. ----- SEE CHART
 LOCK DEVICE ----- OVER THE CENTER ACTION
 OPERATING TEMPERATURE ----- -30°C TO +60°C

MODEL	MATCHING SHAFT SIZE	COLOR	LOCK
MF46N-1/8	1/8	SATIN (WHITE NUMBERS)	
MF46N-1/4	1/4	SATIN (WHITE NUMBERS)	NO
MF46N-6MM	6MM	SATIN (WHITE NUMBERS)	
MF446N-1/8	1/8	BLACK (WHITE NUMBERS)	NO
MF446N-1/4	1/4	BLACK (WHITE NUMBERS)	
MF446N-6MM	6MM	BLACK (WHITE NUMBERS)	
MF46L-1/8	1/8	SATIN (WHITE NUMBERS)	
MF46L-1/4	1/4	SATIN (WHITE NUMBERS)	YES
MF46L-6MM	6MM	SATIN (WHITE NUMBERS)	
MF446L-1/8	1/8	BLACK (WHITE NUMBERS)	YES
MF446L-1/4	1/4	BLACK (WHITE NUMBERS)	
MF446L-6MM	6MM	BLACK (WHITE NUMBERS)	

TOLERANCES
 XX = +/- .010" FRACT. = +/- 1/64"
 XXX = +/- .005" ANGLES = +/- 1/2"
 ALL SPECIFICATIONS SUBJECT TO CHANGE WITHOUT NOTICE

SCALE	DATE: 8-6-86
NONE	BY
APPRV'D	BT
CODE IDENT: 19477	

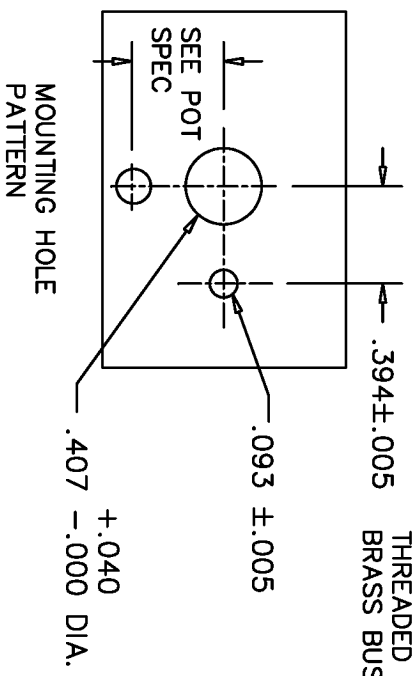
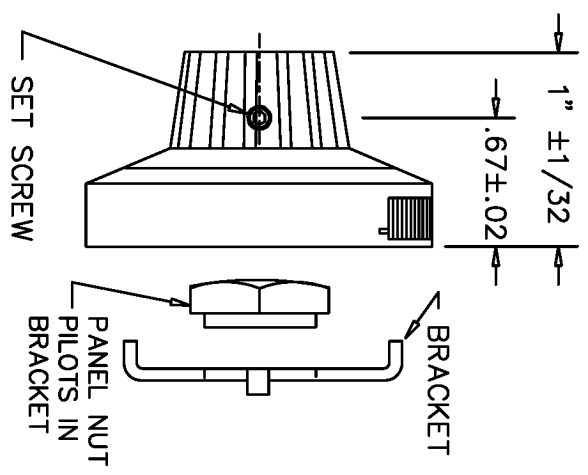
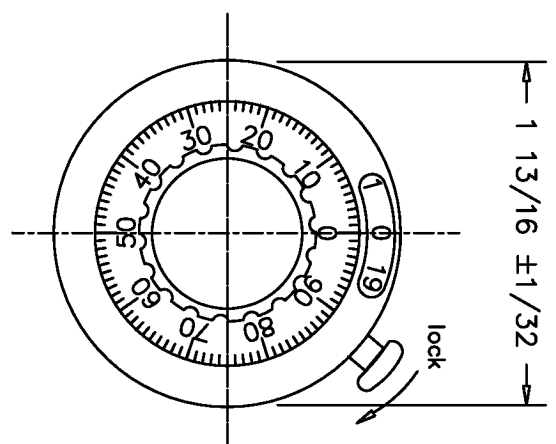

ETI SYSTEMS
 CARLSBAD
 CALIFORNIA

TITLE
 CONCENTRIC
 TURNS
 COUNTING
 DIAL

PART NO.
 MF46



Компания «ЭлектроПласт» предлагает заключение долгосрочных отношений при поставках импортных электронных компонентов на взаимовыгодных условиях!

Наши преимущества:

- Оперативные поставки широкого спектра электронных компонентов отечественного и импортного производства напрямую от производителей и с крупнейших мировых складов;
- Поставка более 17-ти миллионов наименований электронных компонентов;
- Поставка сложных, дефицитных, либо снятых с производства позиций;
- Оперативные сроки поставки под заказ (от 5 рабочих дней);
- Экспресс доставка в любую точку России;
- Техническая поддержка проекта, помощь в подборе аналогов, поставка прототипов;
- Система менеджмента качества сертифицирована по Международному стандарту ISO 9001;
- Лицензия ФСБ на осуществление работ с использованием сведений, составляющих государственную тайну;
- Поставка специализированных компонентов (Xilinx, Altera, Analog Devices, Intersil, Interpoint, Microsemi, Aeroflex, Peregrine, Syfer, Eurofarad, Texas Instrument, Miteq, Cobham, E2V, MA-COM, Hittite, Mini-Circuits, General Dynamics и др.);

Помимо этого, одним из направлений компании «ЭлектроПласт» является направление «Источники питания». Мы предлагаем Вам помощь Конструкторского отдела:

- Подбор оптимального решения, техническое обоснование при выборе компонента;
- Подбор аналогов;
- Консультации по применению компонента;
- Поставка образцов и прототипов;
- Техническая поддержка проекта;
- Защита от снятия компонента с производства.



Как с нами связаться

Телефон: 8 (812) 309 58 32 (многоканальный)

Факс: 8 (812) 320-02-42

Электронная почта: org@eplast1.ru

Адрес: 198099, г. Санкт-Петербург, ул. Калинина, дом 2, корпус 4, литера А.