

PRODUCT NUMBER
10127396-00H1000LF

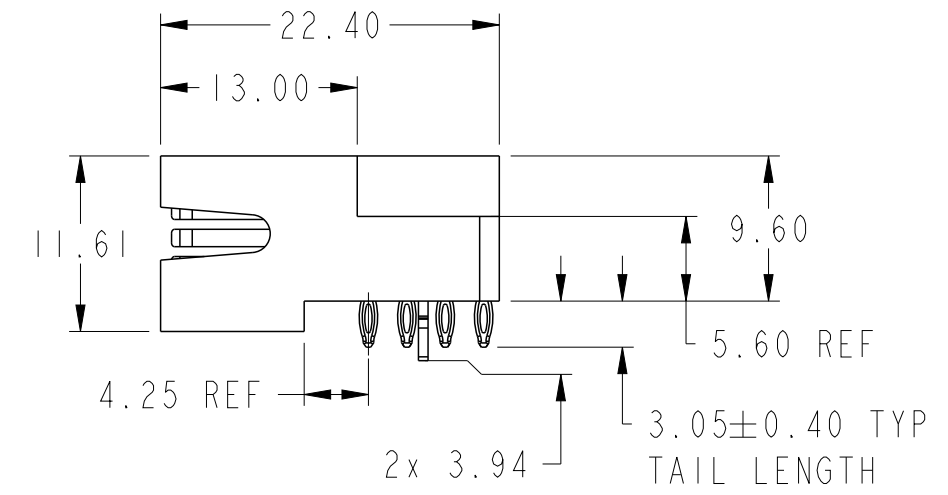
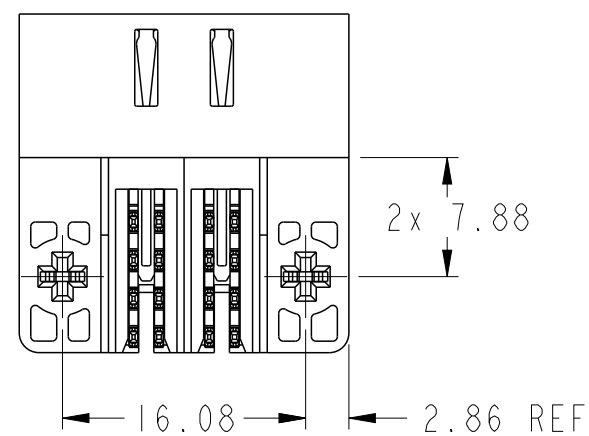
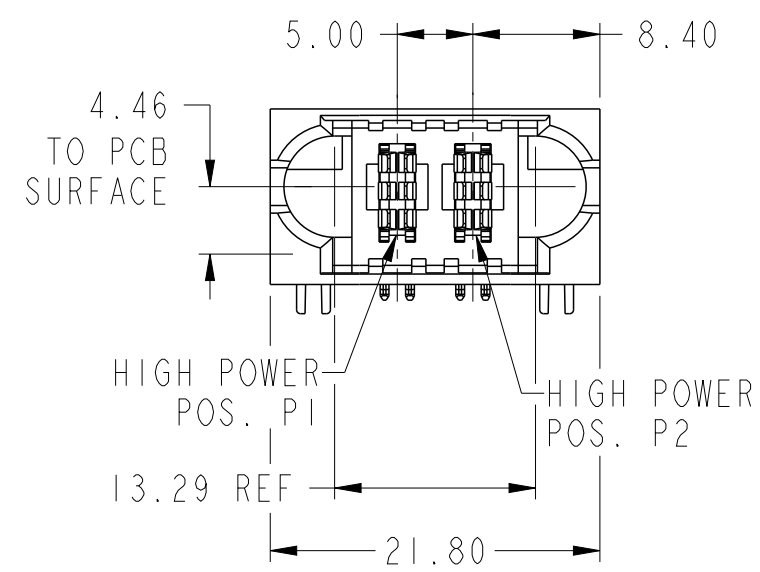
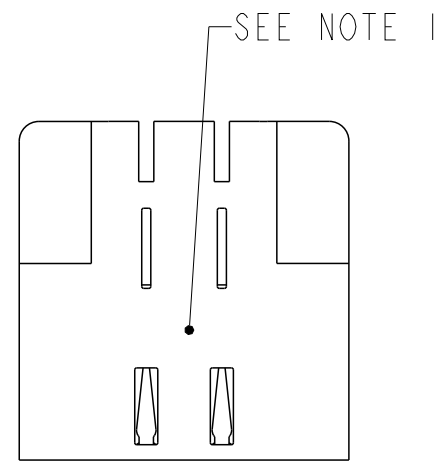

spec ref	-	dr	Daniel Xiao	2014/11/14	projection	mm	size	A2	scale	2:1		
tolerance std	ASME Y14.5	eng	Kaka Zhang	2016/06/16			ecn no	-	rel level		Released	
TOLERANCES UNLESS OTHERWISE SPECIFIED		chr	Fancy Zhang	2016/06/16			product family	PwrBlade ULTRA			rel level	Released
surface	ASME Y14.5	appr	Pei-Ming Zheng	2016/06/16			2HP, PRESS-FIT R/A PLUG, PwrBlade ULTRA		cat. no.	-	Product - Customer Drw	sheet 1 of 3
linear	0.X ±0.5 0.XX ±0.25 0.XXX ±0.130	angular	0° ±2°	Amphenol FCI		title	10127396-00H1000		rev	A		

PDS: Rev :A

STATUS:Released

Printed: Jun 16, 2016

Amphenol FCI

© 2016 AFCI

PRODUCT NO.

ROWS

HIGH POWER

E1 P1 P2 E2

10127396-00H1000LF

C
B
A

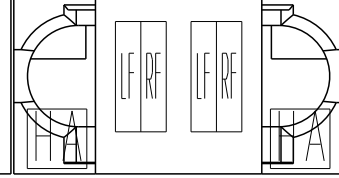

CODE	DESCRIPTION
LF	LEFT POWER CONTACT
RF	RIGHT POWER CONTACT
HA	HOLD DOWN

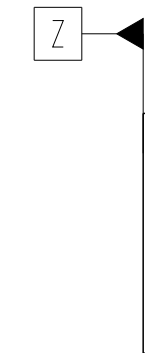
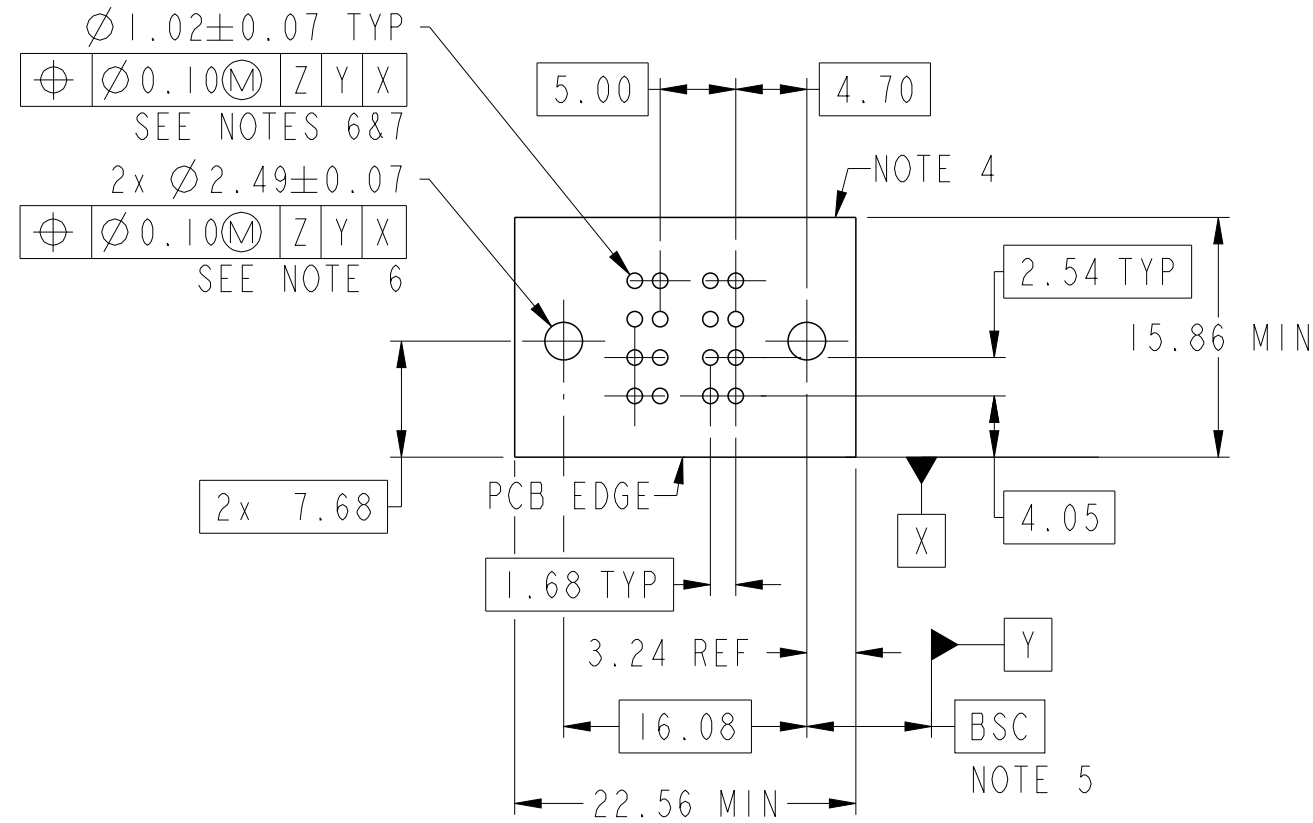

Amphenol
FCi

spec ref	-	dr	Daniel Xiao	2014/11/14	projection	mm	size	A2	scale	2:1
tolerance std	ASME Y14.5	eng	Kaka Zhang	2016/06/16			ecn no	-	rel level	Released
TOLERANCES UNLESS OTHERWISE SPECIFIED		chr	Fancy Zhang	2016/06/16						
		appr	Pei-Ming Zheng	2016/06/16						
surface	ASME Y14.5	linear	0.X	± 0.5	Amphenol FCI		title	2HP, PRESS-FIT		rev A
			0.XX	± 0.25	R/A PLUG, PwrBlade ULTRA		cat. no.	-	Product - Customer Drw	
		angular	0°	$\pm 2^\circ$	PDS: Rev :A		STATUS:Released		Printed: Jun 16, 2016	

PRODUCT NUMBER





10127396-00H1000LF

NOTES:

- ①. "FCI", PART NUMBER AND DATE CODE TO BE MARKED ON THIS SURFACE.
THE P/N CAN BE OMITTED IF THERE IS NOT ENOUGH SPACE ON THIS SURFACE.
2. MATERIALS:
HOUSING: GLASS FILLED WITH HIGH TEMP POLYAMIDE, UL94V-0.
POWER CONTACTS: COPPER ALLOY.
SIGNAL CONTACTS: COPPER ALLOY.
HOLD DOWN: COPPER ALLOY.
3. PLATING SPECIFICATION: FCI 10135186.
- ④. DENOTES CONNECTOR KEEP OUT ZONE.
- ⑤. DATUM AND BASIC DIMENSION ARE ESTABLISHED BY CUSTOMER.
- ⑥. ALL HOLE DIAMETERS ARE FINISHED HOLE SIZES.
- ⑦. 1.150±0.025mm DRILLED HOLE PLATED WITH 7.62µm MIN Sn OVER
25.4µm-76.2µm Cu PLATING TO ACHIEVE A 1.02±0.07mm FINISHED HOLE.
8. PRODUCT SPECIFICATION: FCI GS-12-1176.
APPLICATION SPECIFICATION: FCI GS-20-0389.
PRODUCT PACKAGE SPECIFICATION: FCI GS-14-2354.

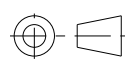
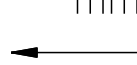
Amphenol
FCI

© 2016 APCI

spec ref	-	dr	Daniel Xiao	2014/11/14	projection	mm	size	A2	scale	2:1									
tolerance std	-	eng	Kaka Zhang	2016/06/16			ecn no	-	rel level	Released									
ASME Y14.5	TOLERANCES UNLESS OTHERWISE SPECIFIED	chr	Fancy Zhang	2016/06/16															
		appr	Pei-Ming Zheng	2016/06/16							product family	PwrBlade ULTRA							
surface	<table border="1"> <tr> <td rowspan="3">  </td> <td>linear</td> <td>0.X</td> <td>±0.5</td> </tr> <tr> <td></td> <td>0.XX</td> <td>±0.25</td> </tr> <tr> <td></td> <td>0.XXX</td> <td>±0.130</td> </tr> <tr> <td>ASME Y14.5</td> <td>angular</td> <td>0°</td> <td>±2°</td> </tr> </table>		linear	0.X	±0.5		0.XX	±0.25		0.XXX	±0.130	ASME Y14.5	angular	0°	±2°		title 2HP, PRESS-FIT R/A PLUG, PwrBlade ULTRA	dwg no 10127396-00H1000	rev A
	linear		0.X	±0.5															
			0.XX	±0.25															
		0.XXX	±0.130																
ASME Y14.5	angular	0°	±2°																
		cat. no.	-		Product - Customer Drw			sheet 3 of 3											

PDS: Rev :A

STATUS:Released

Printed: Jun 16, 2016



Компания «ЭлектроПласт» предлагает заключение долгосрочных отношений при поставках импортных электронных компонентов на взаимовыгодных условиях!

Наши преимущества:

- Оперативные поставки широкого спектра электронных компонентов отечественного и импортного производства напрямую от производителей и с крупнейших мировых складов;
- Поставка более 17-ти миллионов наименований электронных компонентов;
- Поставка сложных, дефицитных, либо снятых с производства позиций;
- Оперативные сроки поставки под заказ (от 5 рабочих дней);
- Экспресс доставка в любую точку России;
- Техническая поддержка проекта, помощь в подборе аналогов, поставка прототипов;
- Система менеджмента качества сертифицирована по Международному стандарту ISO 9001;
- Лицензия ФСБ на осуществление работ с использованием сведений, составляющих государственную тайну;
- Поставка специализированных компонентов (Xilinx, Altera, Analog Devices, Intersil, Interpoint, Microsemi, Aeroflex, Peregrine, Syfer, Eurofarad, Texas Instrument, Miteq, Cobham, E2V, MA-COM, Hittite, Mini-Circuits, General Dynamics и др.);

Помимо этого, одним из направлений компании «ЭлектроПласт» является направление «Источники питания». Мы предлагаем Вам помощь Конструкторского отдела:

- Подбор оптимального решения, техническое обоснование при выборе компонента;
- Подбор аналогов;
- Консультации по применению компонента;
- Поставка образцов и прототипов;
- Техническая поддержка проекта;
- Защита от снятия компонента с производства.



Как с нами связаться

Телефон: 8 (812) 309 58 32 (многоканальный)

Факс: 8 (812) 320-02-42

Электронная почта: org@eplast1.ru

Адрес: 198099, г. Санкт-Петербург, ул. Калинина, дом 2, корпус 4, литера А.