

## Series 48M-EM

### 19MM PANEL SEALED METAL ELECTRO-MECHANICAL

Built on the proven series 48 platform these rugged switches come in stainless steel or chrome plated housings with either momentary or maintained action and lighted or unlighted versions. The variety of options in this compact package size make the 48M ideal for many applications



ACTUAL SIZE

### APPLICATIONS

- Outdoor Controls
- Security Equipment
- Medical Equipment
- Food Processing Equipment
- Military Equipment
- Industrial Machinery
- Transportation: Mass-Transit, Lift Trucks

### KEY FEATURES:

- Momentary or Maintained Action
- Stainless Steel Housing
- Center Spot or Ring Illumination
- Variety of LED colors
- Electro-Mechanical
- Panel Sealed to IP67
- ROHS Compliant
- Gold Plated Contact and Terminals

### ORDERING INFORMATION:



† Lighted switches come with wires on LEDs to protect from solder heat.  
 \* Current limiting resistor is required to limit LED forward current to 20 mA (not included).  
 \*\* 12 and 24 V resistors are available with wirelead versions only.

### STANDARDS / AGENCY / RATINGS:



## PRODUCT DRAWINGS

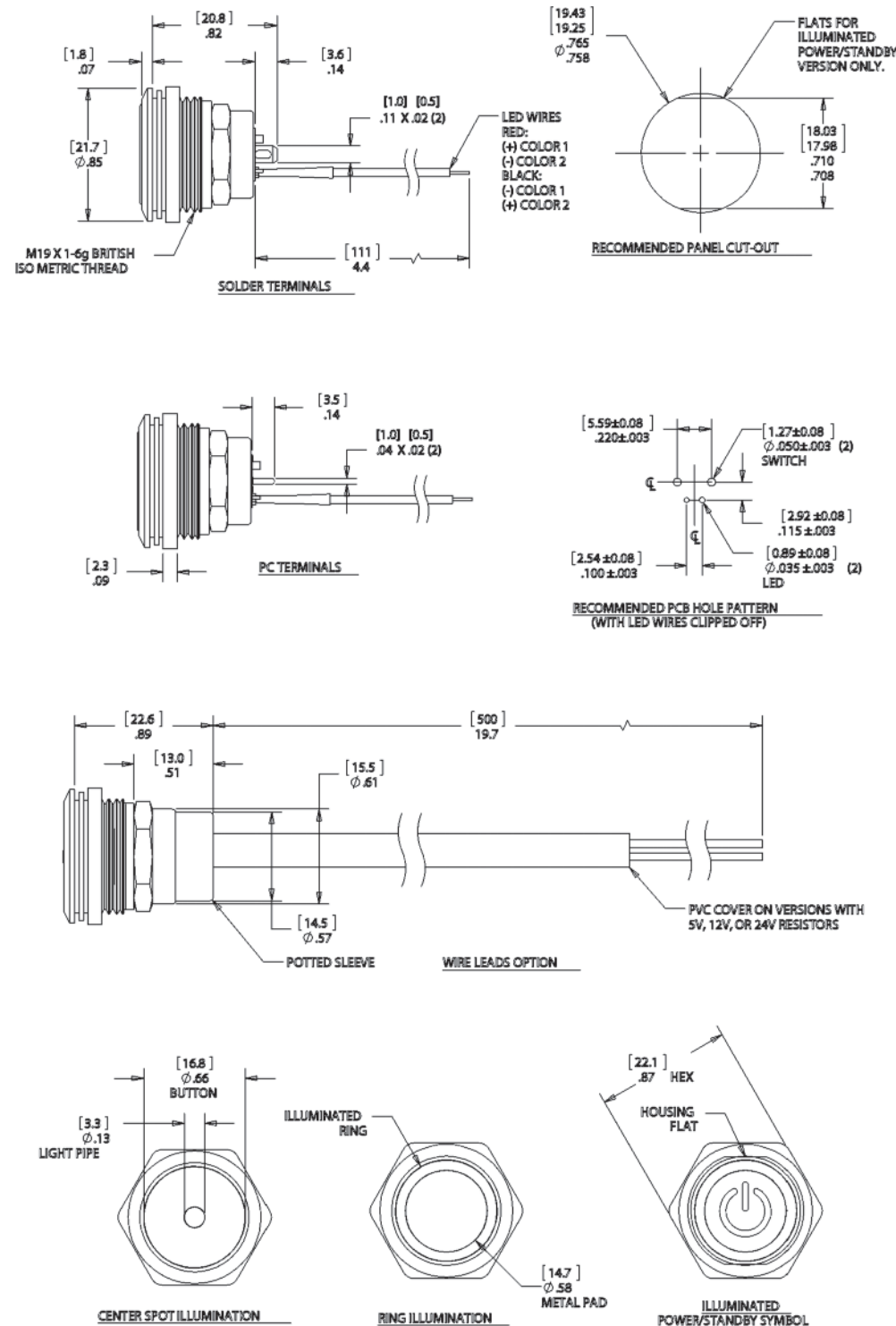

## MECHANICAL CHARACTERISTICS

**CIRCUIT:**  
 SPST-NO-DB (FORM X)

**BUTTON TRAVEL (NOM):**  
 [2.3] .09

**OPERATING FORCE (NOM):**  
 [3N] 306g

**CONTACT BOUNCE (NOM):**  
 1 ms

**PANEL THICKNESS:**  
 [0.5 to 4.5] .02 to .18

**NUT TORQUE (MAX):**  
 [11.5 kgf/cm] 10 lb/in

**HARDWARE:**  
 BULK PACKAGED SEALING WASHER AND HEX NUT ARE INCLUDED.

## ENVIRONMENTAL SPECIFICATIONS

**ACTUATOR INGRESS PROTECTION:**  
 IP67

**OPERATING TEMPERATURE:**  
 NON-LIT: [-40 C to +85 C]  
 -40 F to +185 F  
 ILLUMINATED: [-25 C to +85 C]  
 -13 F to +185 F

## ELECTRICAL SPECIFICATIONS

**CURRENT RATING (resistive):**  
 250mA @ 12VDC, 100K CYCLES  
 150mA @ 28VDC, 150K CYCLES (MOMENTARY)  
 100mA @ 48VDC, 100K CYCLES  
 10mA @ 12VDC, 1 MILLION CYCLES (MOMENTARY)

**DIELECTRIC STRENGTH:**  
 1,000 VAC

**INSULATION RESISTANCE:**  
 1G OHM

**CONTACT RESISTANCE:**  
 50m OHMS

**WIRE LEADS:**  
 UL STYLE 1007  
 26 AWG, STRANDED

[MILLIMETERS]  
 [INCHES]



Компания «ЭлектроПласт» предлагает заключение долгосрочных отношений при поставках импортных электронных компонентов на взаимовыгодных условиях!

Наши преимущества:

- Оперативные поставки широкого спектра электронных компонентов отечественного и импортного производства напрямую от производителей и с крупнейших мировых складов;
- Поставка более 17-ти миллионов наименований электронных компонентов;
- Поставка сложных, дефицитных, либо снятых с производства позиций;
- Оперативные сроки поставки под заказ (от 5 рабочих дней);
- Экспресс доставка в любую точку России;
- Техническая поддержка проекта, помощь в подборе аналогов, поставка прототипов;
- Система менеджмента качества сертифицирована по Международному стандарту ISO 9001;
- Лицензия ФСБ на осуществление работ с использованием сведений, составляющих государственную тайну;
- Поставка специализированных компонентов (Xilinx, Altera, Analog Devices, Intersil, Interpoint, Microsemi, Aeroflex, Peregrine, Syfer, Eurofarad, Texas Instrument, Miteq, Cobham, E2V, MA-COM, Hittite, Mini-Circuits, General Dynamics и др.);

Помимо этого, одним из направлений компании «ЭлектроПласт» является направление «Источники питания». Мы предлагаем Вам помощь Конструкторского отдела:

- Подбор оптимального решения, техническое обоснование при выборе компонента;
- Подбор аналогов;
- Консультации по применению компонента;
- Поставка образцов и прототипов;
- Техническая поддержка проекта;
- Защита от снятия компонента с производства.



#### Как с нами связаться

**Телефон:** 8 (812) 309 58 32 (многоканальный)

**Факс:** 8 (812) 320-02-42

**Электронная почта:** [org@eplast1.ru](mailto:org@eplast1.ru)

**Адрес:** 198099, г. Санкт-Петербург, ул. Калинина, дом 2, корпус 4, литера А.