

THIS DRAWING IS UNPUBLISHED. RELEASED FOR PUBLICATION N/A, N/A. ALL RIGHTS RESERVED.

REVISIONS					
P	LTR	DESCRIPTION	DATE	CHK	APRD
D		REV PER ECO 18-010821	7-9-18	CT	PR

- FOR USE WITH THE FOLLOWING RG-11 TRIAX CABLE:
 BIW 10382-C-G18
 BIW 12363-C-G20
 BIW 12240-C-G20
 ROCKBESTOS RSS-6-109/LE
 BRAND-REX TS75285

- USE CRIMPING TOOL 90415-3 WITH DIE SET 58264-2.

3 ONLY 5 ITEMS ARE REQUIRED TO COMPLETE TERMINATION, PARTS SHIPPED UNASSEMBLED. SEE APPLICATION SPECIFICATION FOR DETAILS.

4 *W* AND CUSTOMERS PART NUMBER (SEE TABLE) STEEL STAMPED ON THIS SURFACE, ORIENTATION IS AMP'S OPTION.

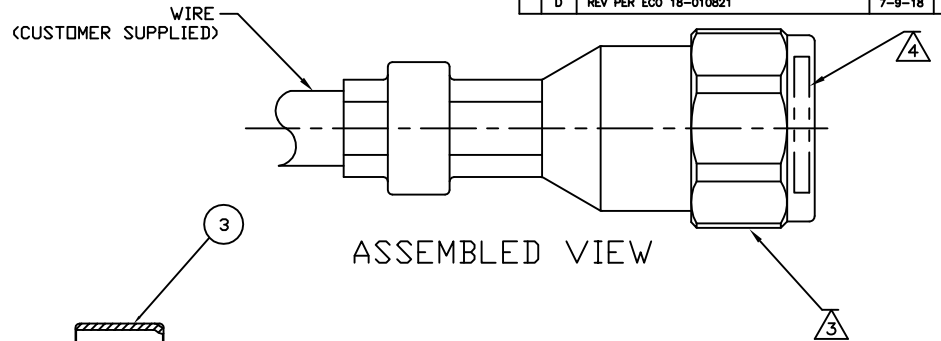

ASSEMBLED VIEW

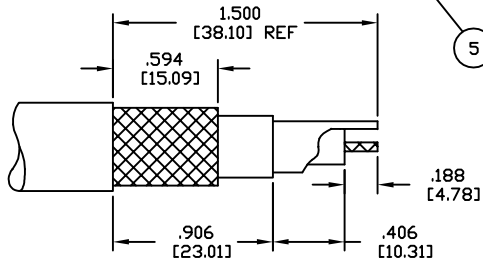
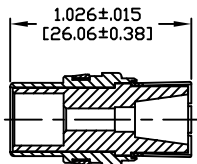
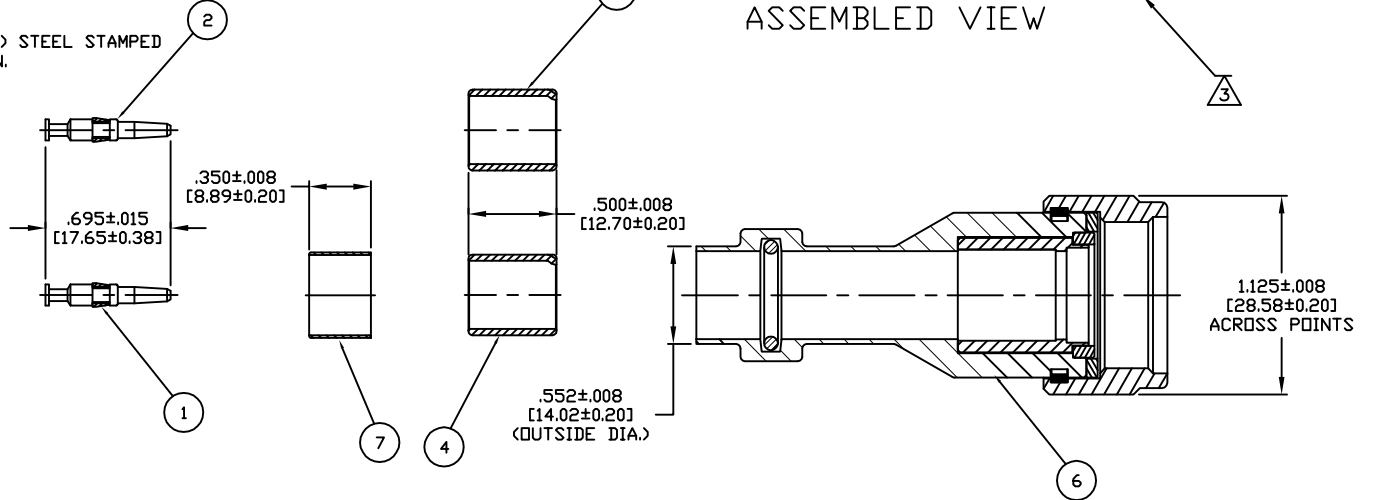

RECOMMENDED STRIP LENGTH

SCALE 4:1

OBSELETE	---	5-221777-3	1484836-1	1484837-1	221773-4	221773-2	1484838-2	1484838-1	5-1484793-1
	405A30-NPK	221777-3	1484836-2	1484837-2	221773-4	221773-2	1484838-2	1484838-1	1484793-2
	405A30-NP	221777-3	1484836-1	1484837-1	221773-4	221773-2	1484838-2	1484838-1	1484793-1
CUSTOMER MARKING		7 FERRULE, INTERMEDIATE QTY=1	6 SHELL ASSY, OUTER QTY=1	5 SHELL ASSY, INNER QTY=1	4 FERRULE, INNER QTY=1	3 FERRULE, INNER QTY=1	2 CONTACT, CENTER QTY=1	1 CONTACT, CENTER QTY=1	PART NO

THIS DRAWING IS A CONTROLLED DOCUMENT.

DIMENSIONS:		TOLERANCES UNLESS OTHERWISE SPECIFIED:	
INCHES	0 PLC ± -	1 PLC ± -	2 PLC ± -
	3 PLC ± .018 [0.41]	4 PLC ± -	ANGLES ± -
MATERIAL	FINISH	DATE: 08MFR2002	
		CHK: C.C.THOMAS	4-11-02
		APRD: R.GROSS	4-11-02
		PRODUCT SPEC: 108-12094	NAME: -
		APPLICATION SPEC: 114-12004	SIZE: A2
		WEIGHT: 0	CAGE CODE: 00779
		CUSTOMER DRAWING	DRAWING NO: 1484793
		SCALE: 2:1	SHEET: 1 of 1
			REV: D

TE Connectivity
CONNECTOR, TRIAXIAL, RF, PLUG, SERIES HN TRIAX



Компания «ЭлектроПласт» предлагает заключение долгосрочных отношений при поставках импортных электронных компонентов на взаимовыгодных условиях!

Наши преимущества:

- Оперативные поставки широкого спектра электронных компонентов отечественного и импортного производства напрямую от производителей и с крупнейших мировых складов;
- Поставка более 17-ти миллионов наименований электронных компонентов;
- Поставка сложных, дефицитных, либо снятых с производства позиций;
- Оперативные сроки поставки под заказ (от 5 рабочих дней);
- Экспресс доставка в любую точку России;
- Техническая поддержка проекта, помощь в подборе аналогов, поставка прототипов;
- Система менеджмента качества сертифицирована по Международному стандарту ISO 9001;
- Лицензия ФСБ на осуществление работ с использованием сведений, составляющих государственную тайну;
- Поставка специализированных компонентов (Xilinx, Altera, Analog Devices, Intersil, Interpoint, Microsemi, Aeroflex, Peregrine, Syfer, Eurofarad, Texas Instrument, Miteq, Cobham, E2V, MA-COM, Hittite, Mini-Circuits, General Dynamics и др.);

Помимо этого, одним из направлений компании «ЭлектроПласт» является направление «Источники питания». Мы предлагаем Вам помощь Конструкторского отдела:

- Подбор оптимального решения, техническое обоснование при выборе компонента;
- Подбор аналогов;
- Консультации по применению компонента;
- Поставка образцов и прототипов;
- Техническая поддержка проекта;
- Защита от снятия компонента с производства.



Как с нами связаться

Телефон: 8 (812) 309 58 32 (многоканальный)

Факс: 8 (812) 320-02-42

Электронная почта: org@eplast1.ru

Адрес: 198099, г. Санкт-Петербург, ул. Калинина, дом 2, корпус 4, литера А.