

ITEM #	PART #	QTY	DESCRIPTION
1	TJS-102-1	1	SHELL HALF, RIBBED
2	TJS-102-3	1	JACK ASSEMBLY
3	TP-102-20	1	CRIMP, SLEEVE (ϕ .39 X .20)
4	TJS-102-2	1	SHELL, HALF - SMOOTH
5	TJ-106-13	4	#4 WASHER, LOCK
6	TJ-106-14	2	NUT, #4-40 SPECIAL
7	TJS-102-15	2	SCREW
8	TJS-104-3A	1	CLIP ASSEMBLY
9	TJS-102-11	2	SCREW

NOTES:
 1) EACH PART SHALL BE MARKED WITH U-94A/U & M9177/5-2
 2) PART SHALL BE ON QUALIFIED PRODUCT LIST FOR MIL-C-9177/5A
 3) CRIMPING TOOLS USE M22520/S-01 HAND TOOL W/CRIMP DIE M22520/5-29, M22520/5-3S OR M22520/5-5S
 4) MATING CONNECTORS M9177/1-1, & M9177/2-1

C TJS-102NS

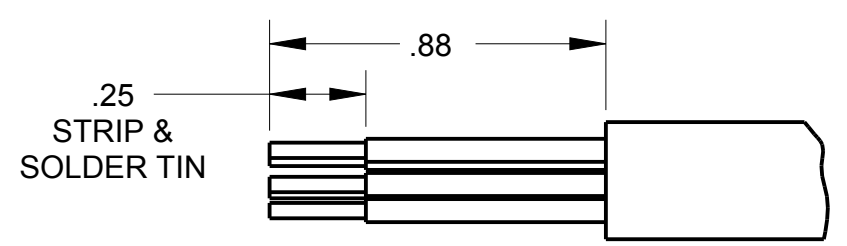
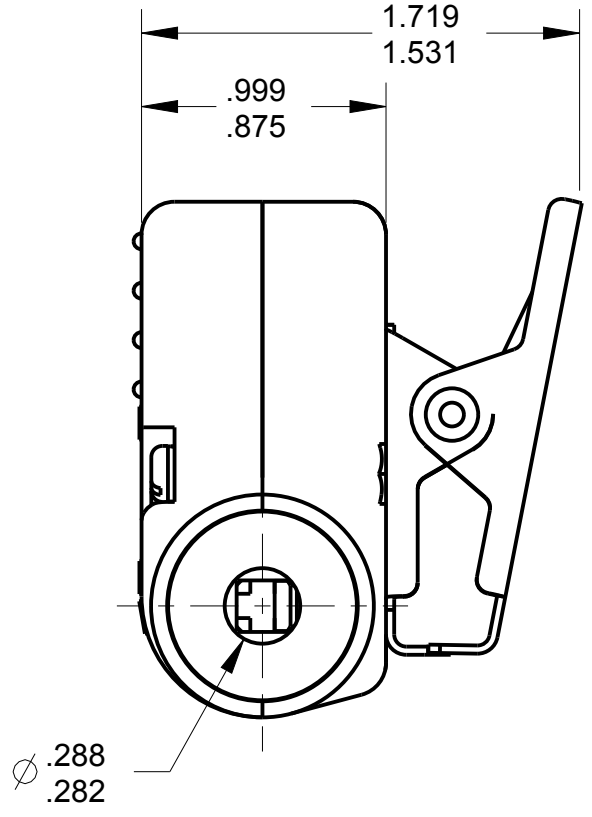
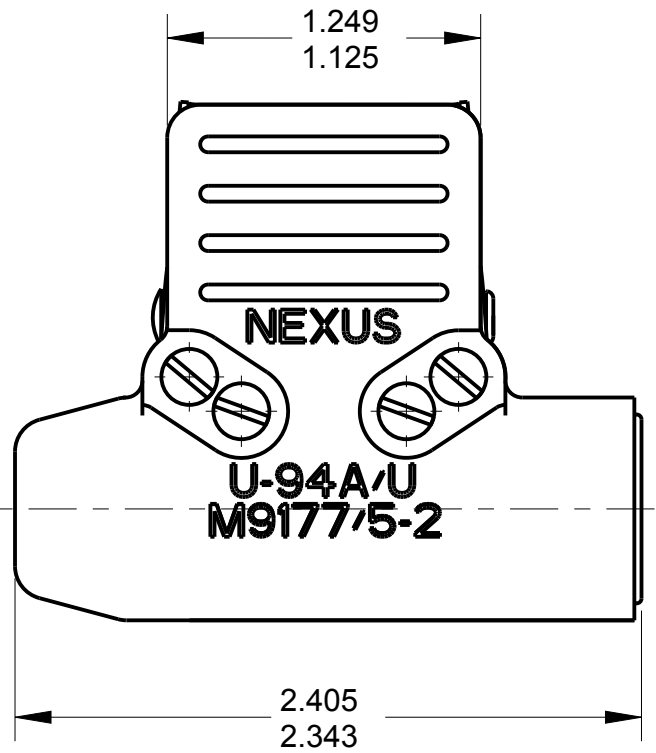
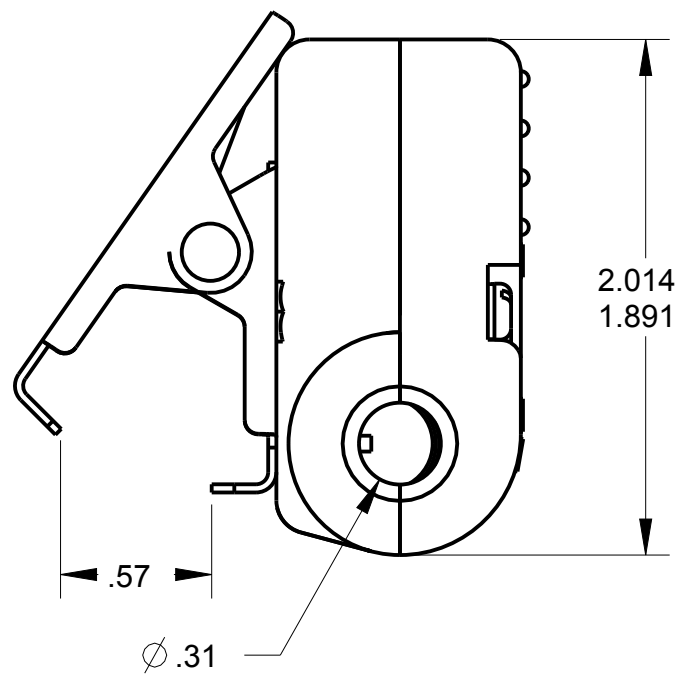
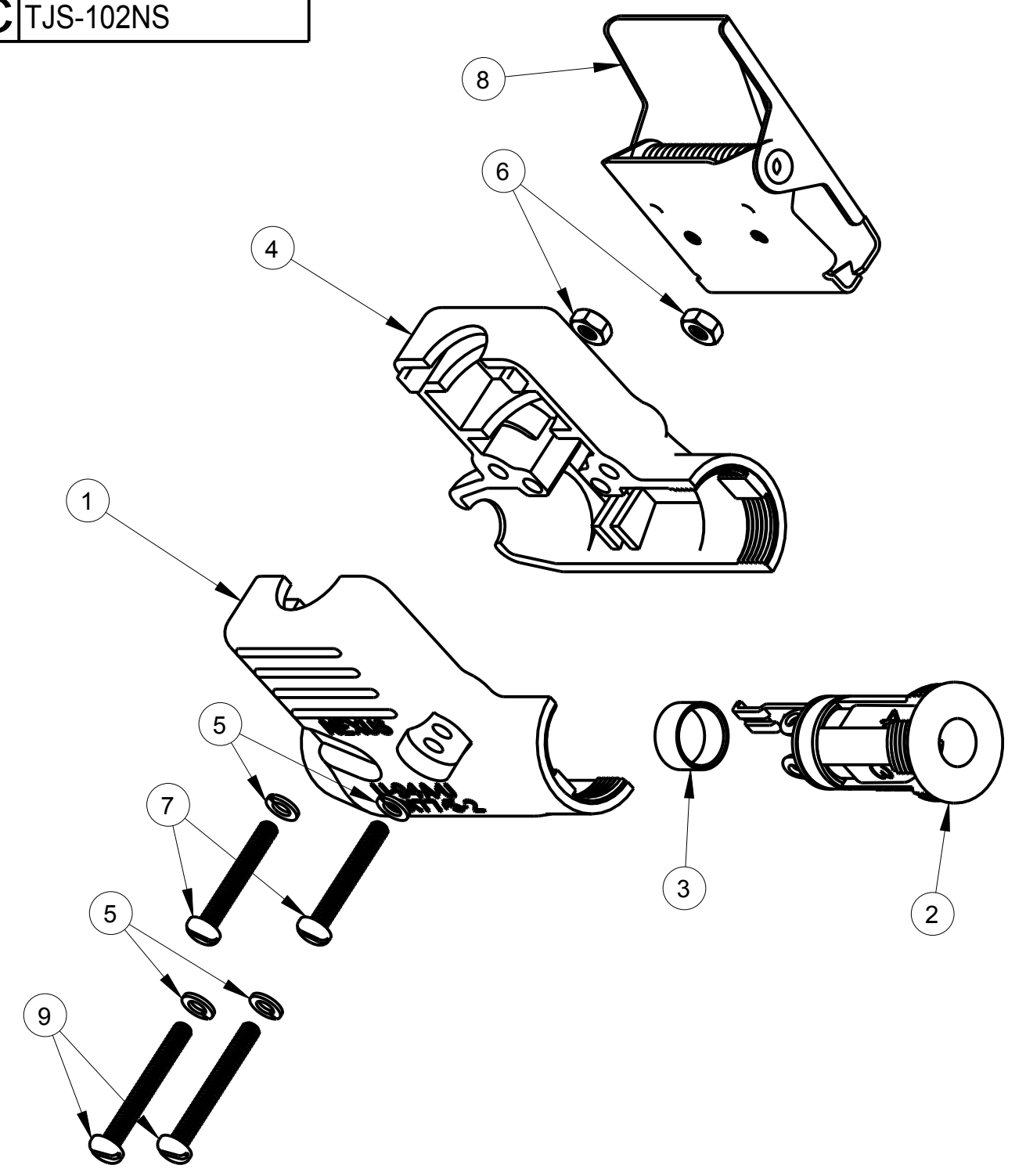

RECOMMENDED CABLE:
 WM085/U (5-COND)
 FOR USE WITH U-94A/U

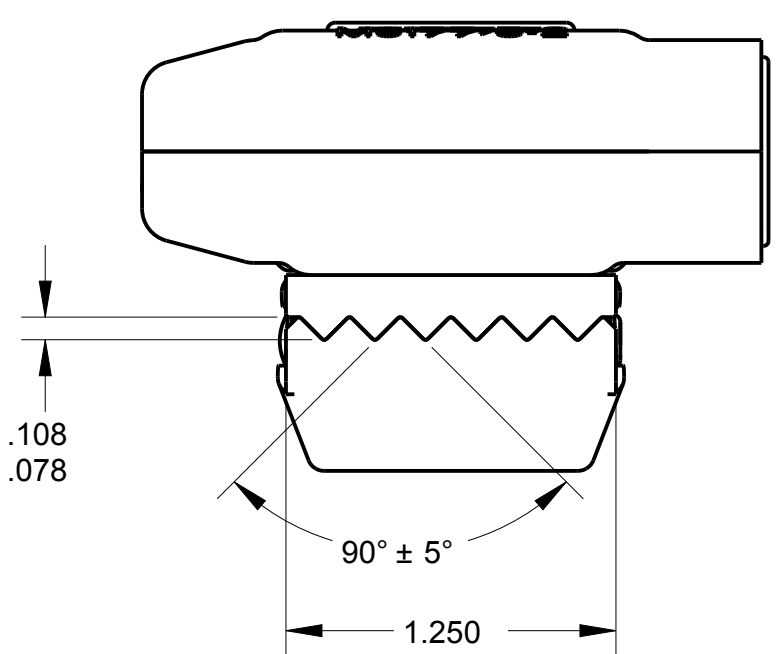

HEXED CRIMP SLEEVE
 SEE NOTE #3

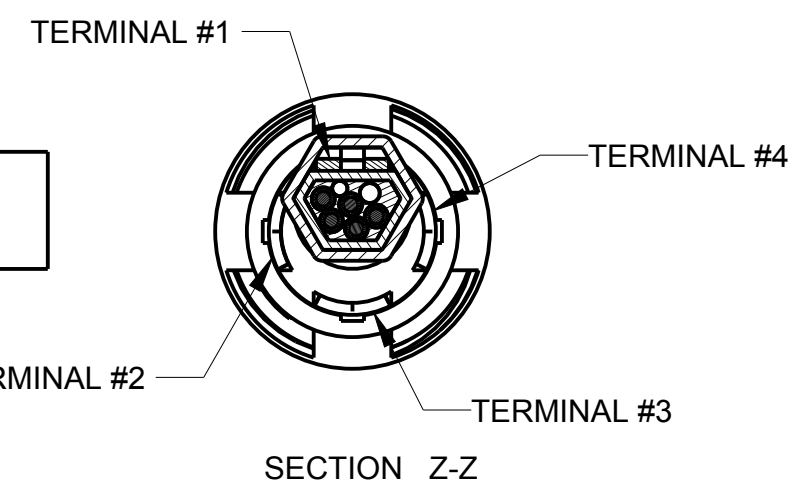
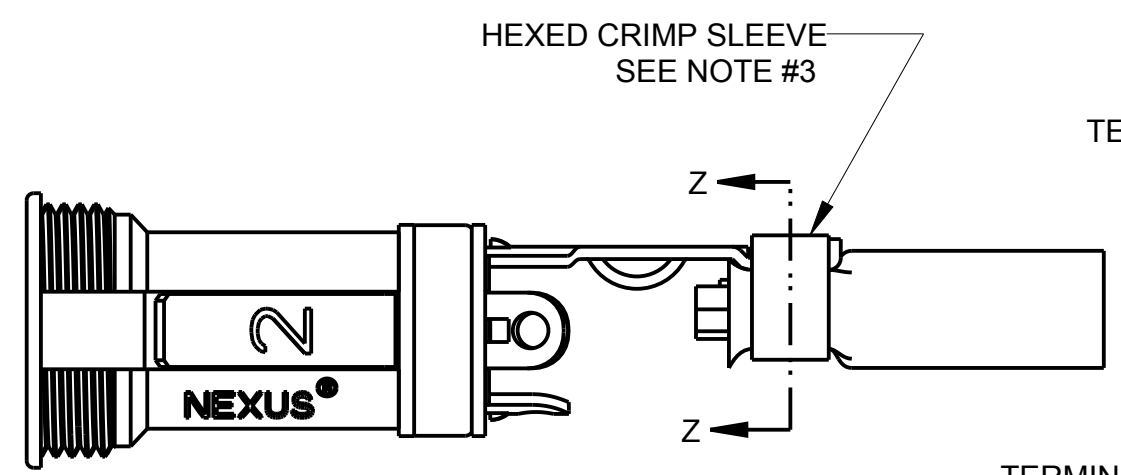

THIS DOCUMENT CONTAINS PROPRIETARY INFORMATION OF NEXUS, INCORPORATED AND SUCH INFORMATION MAY NOT BE DISCLOSED TO OTHERS FOR ANY PURPOSE OR USED FOR ANY PURPOSE WITHOUT THE WRITTEN CONSENT OF NEXUS.

DWN.BY	IDH	DATE	7/15/85	MATERIAL
CHECKED BY	RWF	DATE	7/16/85	FINISH
APPR.BY		DATE		WEIGHT
UNLESS OTHERWISE SPECIFIED DIMENSIONS ARE IN INCHES & OR (mm)				SCALE = 1.00 : 1
TOLERANCES:				TITLE
DECIMAL:				
±.XX(X.X) ±.XXX(X.XX) ±.XXXX(X.XXX)				CONNECTOR AUDIO AIRBORNE JACK, 4 CONTACT, NO SWITCH
±.0X(0.X) ±.00X(0.0X) ±.000X(0.0XX)				
FRACTION: ±X/XX ±X/XX				DO NOT SCALE DWG.
ANGLES: ±X° ±X°				SHEET 1 OF 1
NEXUS STAMFORD, CONN			SIZE	DWG. NO.
			C	TJS-102NS

LET.	REVISION	CN #	DATE	CHK
B	ADD: BOM: EXPLODED VIEW	215	12/3 2014	HR



Компания «ЭлектроПласт» предлагает заключение долгосрочных отношений при поставках импортных электронных компонентов на взаимовыгодных условиях!

Наши преимущества:

- Оперативные поставки широкого спектра электронных компонентов отечественного и импортного производства напрямую от производителей и с крупнейших мировых складов;
- Поставка более 17-ти миллионов наименований электронных компонентов;
- Поставка сложных, дефицитных, либо снятых с производства позиций;
- Оперативные сроки поставки под заказ (от 5 рабочих дней);
- Экспресс доставка в любую точку России;
- Техническая поддержка проекта, помощь в подборе аналогов, поставка прототипов;
- Система менеджмента качества сертифицирована по Международному стандарту ISO 9001;
- Лицензия ФСБ на осуществление работ с использованием сведений, составляющих государственную тайну;
- Поставка специализированных компонентов (Xilinx, Altera, Analog Devices, Intersil, Interpoint, Microsemi, Aeroflex, Peregrine, Syfer, Eurofarad, Texas Instrument, Miteq, Cobham, E2V, MA-COM, Hittite, Mini-Circuits, General Dynamics и др.);

Помимо этого, одним из направлений компании «ЭлектроПласт» является направление «Источники питания». Мы предлагаем Вам помощь Конструкторского отдела:

- Подбор оптимального решения, техническое обоснование при выборе компонента;
- Подбор аналогов;
- Консультации по применению компонента;
- Поставка образцов и прототипов;
- Техническая поддержка проекта;
- Защита от снятия компонента с производства.



Как с нами связаться

Телефон: 8 (812) 309 58 32 (многоканальный)

Факс: 8 (812) 320-02-42

Электронная почта: org@eplast1.ru

Адрес: 198099, г. Санкт-Петербург, ул. Калинина, дом 2, корпус 4, литера А.