

BACK SIDE INSERT ONLY A1

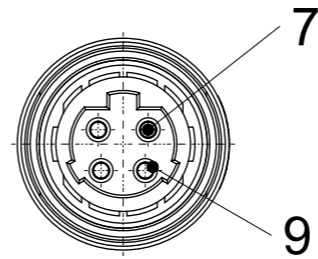

FEMALE FACE VIEW

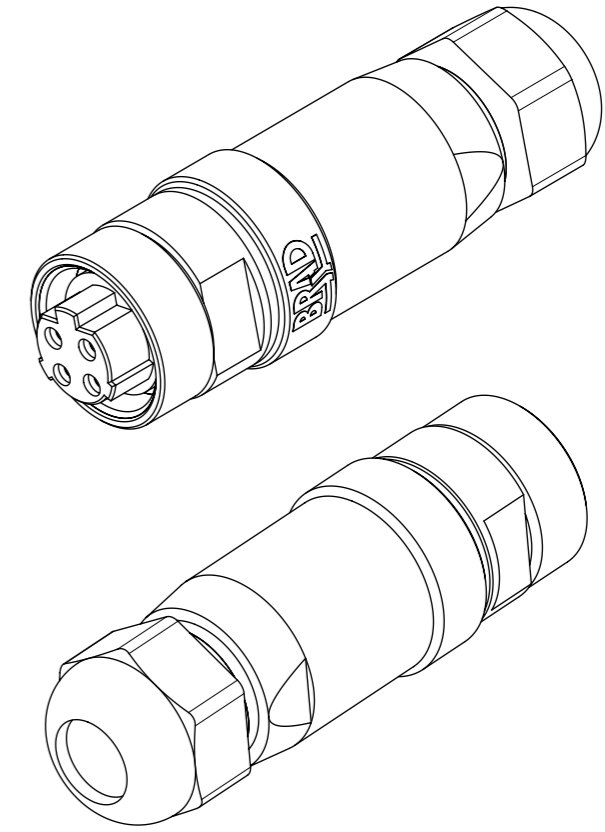

NOTES:

- ELECTRICAL SPECIFICATION  
 VOLTAGE RATING: 600VAC  
 AMPERAGE RATING: max.15 AMPS  
 PROTECTION: IP67  
 OPERATING TEMPERATURE: -20°C TO +80°C  
 FINAL OPERATING TEMPERATURE NEEDS TO BE CONFIRMED
- UL CERTIFICATION: UL LISTED AND CULUS LISTED.  
 FILE NUMBER E258922
- ENGINEERING NUMBER: 1A4100-34PWR

WIRING CHART

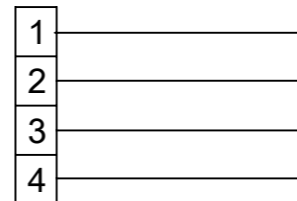

ITEM	QTY	COMPONENT	MATERIAL	FINISH
1	1	HUT NUT PG 13.5	PA, BLACK	-
2	1	GASKET MO	NITRILE, BLACK	-
3	1	INSERT FE REAR	PA, BLACK	-
4	1	INSERT FE FRONT	SANTOPRENE, BLACK	-
5	1	GASKET OR	NBR, BLACK	-
6	1	COUPLING NUT	BRASS	Ni PLATED
7	4	CONTACT FE	BRASS	AU PLATED
8	4	SCREW M3x5	BRASS	ZN
9	4	SLEEVE	STAINLESS STEEL 305	-
10	1	HOUSING FA	PA, BLACK	-
11	1	POLYBAG 200x200x0.050	PE	-

RELEASE STATUS P1 RELEASE DATE 25.10.2017 08.25.14

QUALITY SYMBOLS ▽ = 0 ▽ = 0 ▽ = 0 ▽ = 0 ▽ = 0 ▽ = 0 ▽ = 0 ▽ = 0 ▽ = 0 ▽ = 0 ▽ = 0 ▽ = 0	THIS DRAWING CONTAINS INFORMATION THAT IS PROPRIETARY TO MOLEX ELECTRONIC TECHNOLOGIES, LLC AND SHOULD NOT BE USED WITHOUT WRITTEN PERMISSION		DIMENSION UNITS SCALE mm 1:1				
	EC NO: 167046 DRWN: RSCHIEBER CHK'D: BBRAUCH	2017/09/18 2017/10/25	GENERAL TOLERANCES (UNLESS SPECIFIED) ANGULAR TOL ± 1.0 ° 4 PLACES ± 3 PLACES ± 2 PLACES ± 0.05 1 PLACE ± 0.3 0 PLACES ± 0.5			DRWN BY DATE RSCHIEBER 2016/01/25 CHK'D BY DATE DATE	FA MC 4P OC FE STR PG13.5 UNSH BK PA AU
	DRAFT WHERE APPLICABLE MUST REMAIN WITHIN DIMENSIONS		APPR BY DATE JALEXANDER 2016/03/16	PRODUCT CUSTOMER DRAWING			
	A1	REV APPR: BBRAUCH	DRAWING SIZE THIRD ANGLE PROJECTION A3	SERIES MATERIAL NUMBER CUSTOMER 130017 1300170065		DOCUMENT NUMBER DOC TYPE DOC PART SHEET NUMBER 1300170065 PSD 000 1 OF 1	



Компания «ЭлектроПласт» предлагает заключение долгосрочных отношений при поставках импортных электронных компонентов на взаимовыгодных условиях!

Наши преимущества:

- Оперативные поставки широкого спектра электронных компонентов отечественного и импортного производства напрямую от производителей и с крупнейших мировых складов;
- Поставка более 17-ти миллионов наименований электронных компонентов;
- Поставка сложных, дефицитных, либо снятых с производства позиций;
- Оперативные сроки поставки под заказ (от 5 рабочих дней);
- Экспресс доставка в любую точку России;
- Техническая поддержка проекта, помощь в подборе аналогов, поставка прототипов;
- Система менеджмента качества сертифицирована по Международному стандарту ISO 9001;
- Лицензия ФСБ на осуществление работ с использованием сведений, составляющих государственную тайну;
- Поставка специализированных компонентов (Xilinx, Altera, Analog Devices, Intersil, Interpoint, Microsemi, Aeroflex, Peregrine, Syfer, Eurofarad, Texas Instrument, Miteq, Cobham, E2V, MA-COM, Hittite, Mini-Circuits, General Dynamics и др.);

Помимо этого, одним из направлений компании «ЭлектроПласт» является направление «Источники питания». Мы предлагаем Вам помощь Конструкторского отдела:

- Подбор оптимального решения, техническое обоснование при выборе компонента;
- Подбор аналогов;
- Консультации по применению компонента;
- Поставка образцов и прототипов;
- Техническая поддержка проекта;
- Защита от снятия компонента с производства.



#### Как с нами связаться

**Телефон:** 8 (812) 309 58 32 (многоканальный)

**Факс:** 8 (812) 320-02-42

**Электронная почта:** [org@eplast1.ru](mailto:org@eplast1.ru)

**Адрес:** 198099, г. Санкт-Петербург, ул. Калинина, дом 2, корпус 4, литера А.