

THIS DRAWING IS UNPUBLISHED. RELEASED FOR PUBLICATION  
 © COPYRIGHT - By - ALL RIGHTS RESERVED.

| REVISIONS |     |                           |           |     |      |
|-----------|-----|---------------------------|-----------|-----|------|
| P         | LTR | DESCRIPTION               | DATE      | DWN | APVD |
| H         |     | REVISED PER ECR-15-017683 | 07DEC2015 | NL  | RS   |

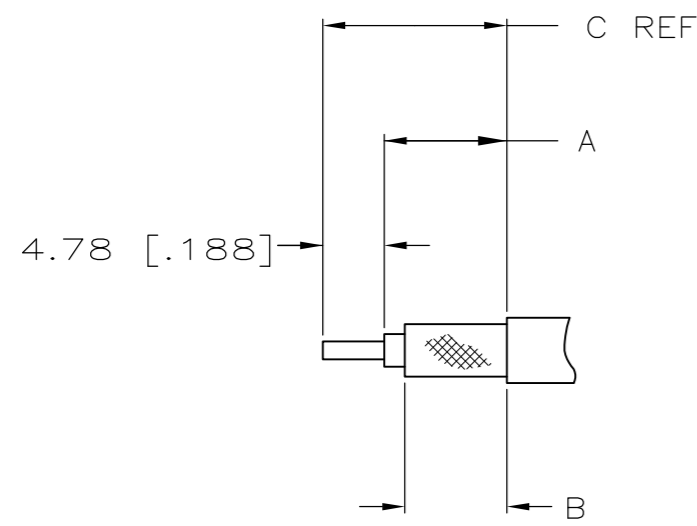

RECOMMENDED STRIP LENGTH FOR STANDARD COAX CABLE

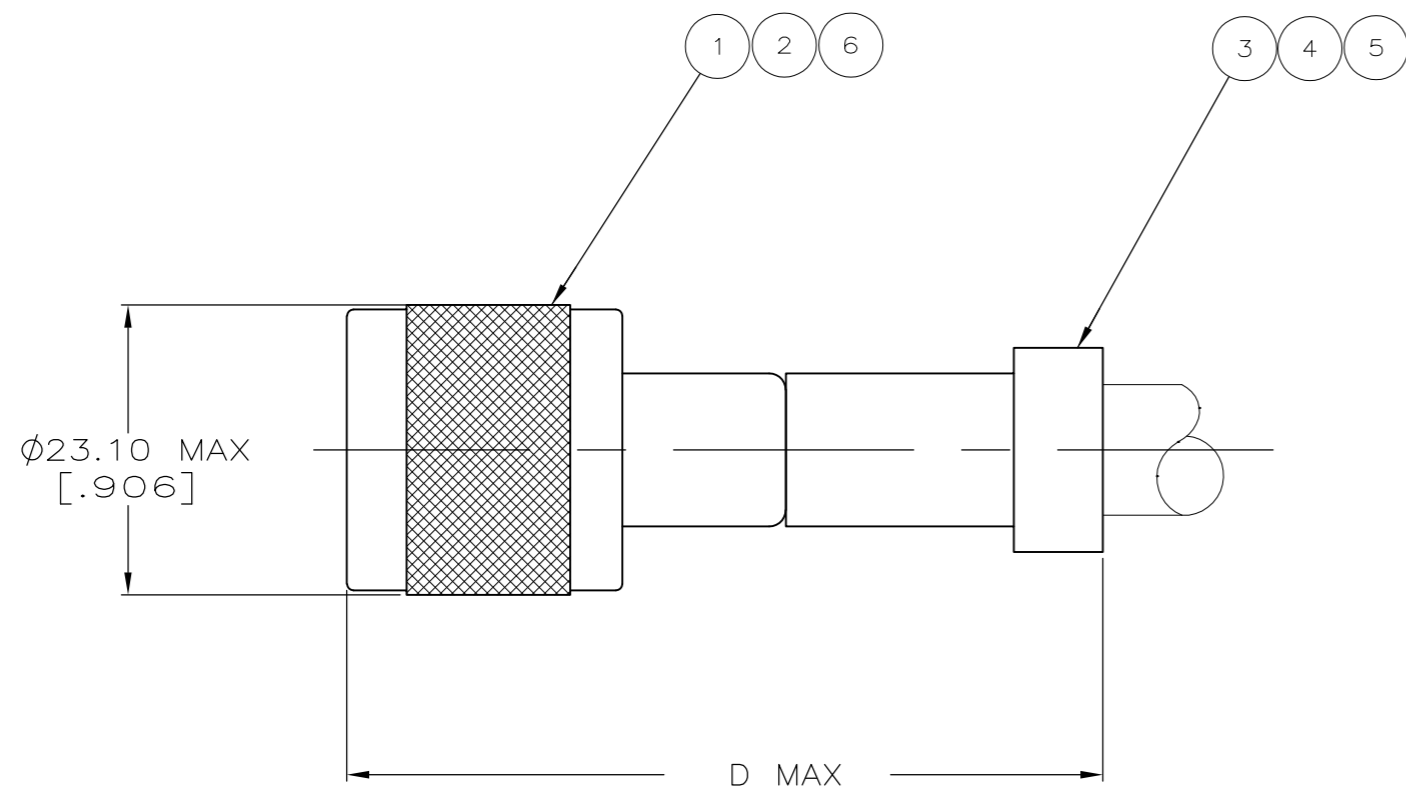
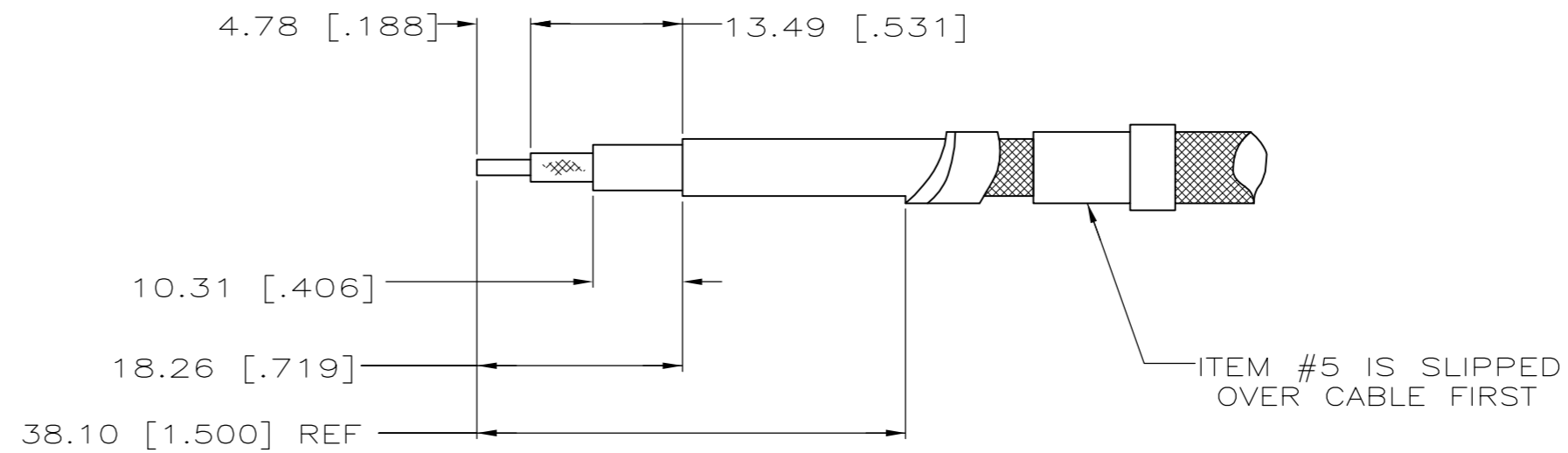

RECOMMENDED STRIP LENGTH FOR ARMOR CABLE

- △1 FOR USE WITH: RG-149/U, & 391/U STANDARD CABLE.
- △2 FOR USE WITH: RG-150/U, & 392/U ARMOR CABLE.
- △3 USE CRIMPING TOOL: 220015-1 FOR STANDARD CABLE.
- △4 USE CRIMPING TOOLS: 220015-1, & 220042-1 FOR ARMOR CABLE.
- △5 USE CRIMPING TOOL: 220045-3
- △6 USE CRIMPING TOOL: 220045-2
- 7. SEE I.S.: 2338
- △8 P/N 225744-4 IS RATED AT 2300 VAC.

|             |                                   |              |                       |                       |                 |                 |                   |             |
|-------------|-----------------------------------|--------------|-----------------------|-----------------------|-----------------|-----------------|-------------------|-------------|
| OBSOLETE    | RG-142 B/U CABLE △6               | 225592-2     | -                     | -                     | 225560-2        | 1-225343-2      | 227560-1          | 1-225744-5  |
|             | △1△2△3△4                          | -            | 225326-2              | 225325-2              | 1-331987-9      | 226719-2        | 225745-3          | 225744-8    |
| OBSOLETE    | RG-302/U CABLE △5                 | 225592-3     | -                     | -                     | 1-225560-5      | 1-225343-0      | 227560-2          | 225744-6    |
| △8 OBSOLETE | RG-59/U CABLE △5                  | 225592-3     | -                     | -                     | 225560-3        | 1-225343-0      | 227560-2          | 225744-4    |
|             | △1△2△3△4                          | -            | 9-225326-0            | 9-225325-0            | 9-331987-5      | 226719-2        | 9-225745-0        | 225744-3    |
| OBSOLETE    | RG-9/U,9A/U,9B/U,& 214/U CABLE △3 | 332022       | -                     | -                     | 331987          | 225753-2        | 225745-1          | 225744-2    |
|             | FOR USE WITH                      | ⑥ SEAL QTY=1 | ⑤ FERRULE ARMOR QTY=1 | ④ FERRULE BRAID QTY=1 | ③ FERRULE QTY=1 | ② CONTACT QTY=1 | ① PLUG ASSY QTY=1 | PART NUMBER |

|              |             |             |             |             |
|--------------|-------------|-------------|-------------|-------------|
| 53.59[2.110] | 17.48[.688] | 9.53[.375]  | 12.70[.500] | 1-225744-5  |
| 57.94[2.281] | 22.25[.876] | 12.70[.500] | 17.48[.688] | 225744-8    |
| 53.59[2.110] | 14.30[.563] | 6.35[.250]  | 9.53[.375]  | 225744-6    |
| 53.59[2.110] | 14.30[.563] | 7.92[.312]  | 9.53[.375]  | 225744-4    |
| 57.94[2.281] | 22.25[.876] | 12.70[.500] | 17.48[.688] | 225744-3    |
| 57.94[2.281] | 22.25[.876] | 12.70[.500] | 17.48[.688] | 225744-2    |
| D            | C           | B           | A           | PART NUMBER |

THIS DRAWING IS A CONTROLLED DOCUMENT.

|                        |   |
|------------------------|---|
| DWN S.D.KOHL 06-05-91  |   |
| CHK M. SNEED 10-1-91   |   |
| APVD R. HENRY 10-1-91  |   |
| PRODUCT SPEC 108-12066 |   |
| APPLICATION SPEC       | NAME PLUG, WEATHERPROOF, SERIES HN                          |
| WEIGHT -               | SIZE A2 CAGE CODE 00779 DRAWING NO C=225744 RESTRICTED TO - |
| CUSTOMER DRAWING       | SCALE 2:1 SHEET 1 OF 1 REV H                                |



Компания «ЭлектроПласт» предлагает заключение долгосрочных отношений при поставках импортных электронных компонентов на взаимовыгодных условиях!

Наши преимущества:

- Оперативные поставки широкого спектра электронных компонентов отечественного и импортного производства напрямую от производителей и с крупнейших мировых складов;
- Поставка более 17-ти миллионов наименований электронных компонентов;
- Поставка сложных, дефицитных, либо снятых с производства позиций;
- Оперативные сроки поставки под заказ (от 5 рабочих дней);
- Экспресс доставка в любую точку России;
- Техническая поддержка проекта, помощь в подборе аналогов, поставка прототипов;
- Система менеджмента качества сертифицирована по Международному стандарту ISO 9001;
- Лицензия ФСБ на осуществление работ с использованием сведений, составляющих государственную тайну;
- Поставка специализированных компонентов (Xilinx, Altera, Analog Devices, Intersil, Interpoint, Microsemi, Aeroflex, Peregrine, Syfer, Eurofarad, Texas Instrument, Miteq, Cobham, E2V, MA-COM, Hittite, Mini-Circuits, General Dynamics и др.);

Помимо этого, одним из направлений компании «ЭлектроПласт» является направление «Источники питания». Мы предлагаем Вам помощь Конструкторского отдела:

- Подбор оптимального решения, техническое обоснование при выборе компонента;
- Подбор аналогов;
- Консультации по применению компонента;
- Поставка образцов и прототипов;
- Техническая поддержка проекта;
- Защита от снятия компонента с производства.



#### Как с нами связаться

**Телефон:** 8 (812) 309 58 32 (многоканальный)

**Факс:** 8 (812) 320-02-42

**Электронная почта:** [org@eplast1.ru](mailto:org@eplast1.ru)

**Адрес:** 198099, г. Санкт-Петербург, ул. Калинина, дом 2, корпус 4, литера А.