

446MHz THROUGH-HOLE SAW FILTER

AFS446.0W02-TD01



RoHS
Compliant



11.3 x 4.8 x 3.5 mm

FEATURES:

- Compact size resistance weld sealed package
- No polarity

APPLICATIONS:

- RF filter for telecommunications

STANDARD SPECIFICATIONS:

MAXIMUM RATINGS

C to +80

Item	Value
Operation Temperature Range	-40°C to +80° C
Storage Temperature Range	-40°C to +85°C
DC Permissive Voltage	10V DC max.
Maximum Input Power	+0 dBm

ELECTRICAL CHARACTERISTICS

Item	Frequency (MHz)	Specification
Center Frequency (f_0)	446.0	
Pass Band Width	$f_0 \pm 2.0$	
Insertion Loss	Pass Band	4.5 dB max
Ripple Deviation	Pass Band	2.0 dB max.
Stop Band Suppression	$f_0 - 100 \sim f_0 - 40.8$	50 dB min.
	$f_0 + 40.8 \sim f_0 + 100$	50 dB min.
Terminating Impedance		50Ω/0pF

TEST CIRCUIT

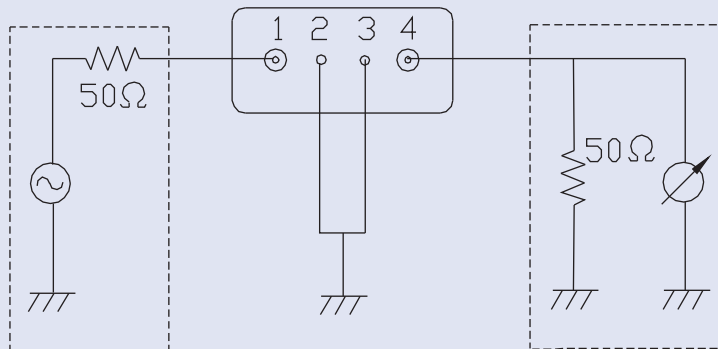

446MHz THROUGH-HOLE SAW FILTER

AFS446.0W02-TD01



RoHS
Compliant



11.3 x 4.8 x 3.5 mm

FREQUENCY CHARACTERISTICS

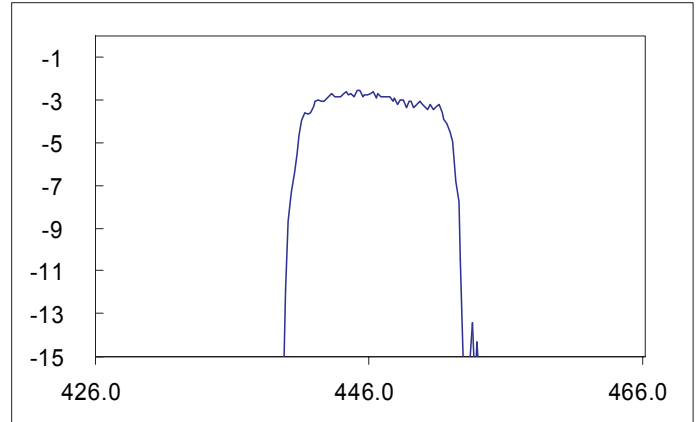
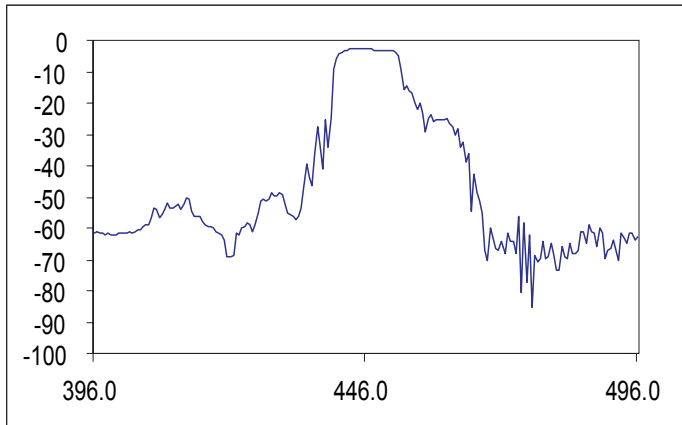

OUTLINE DIMENSIONS:

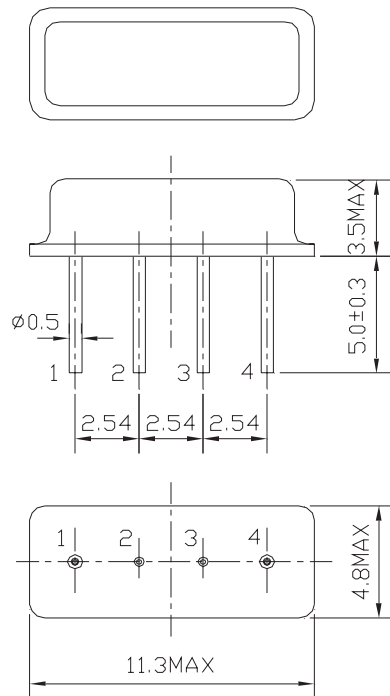

Pin No.	Function
Pin 1	Input
Pin 4	Output
Pin 2, 3	Ground

Dimension : mm

NOTE: Abracon manufactured products are intended for general commercial and industrial use. For applications requiring high reliability and/or presenting extreme operating environment, written consent & authorization from Abracon is required.

ABRACON IS
ISO 9001 / QS 9000
CERTIFIED



Visit www.abracon.com for Terms & Conditions of Sale **Revised: 07.27.09**
30332 Esperanza, Rancho Santa Margarita, California 92688
tel 949-546-8000 | fax 949-546-8001 | www.abracon.com



Компания «ЭлектроПласт» предлагает заключение долгосрочных отношений при поставках импортных электронных компонентов на взаимовыгодных условиях!

Наши преимущества:

- Оперативные поставки широкого спектра электронных компонентов отечественного и импортного производства напрямую от производителей и с крупнейших мировых складов;
- Поставка более 17-ти миллионов наименований электронных компонентов;
- Поставка сложных, дефицитных, либо снятых с производства позиций;
- Оперативные сроки поставки под заказ (от 5 рабочих дней);
- Экспресс доставка в любую точку России;
- Техническая поддержка проекта, помощь в подборе аналогов, поставка прототипов;
- Система менеджмента качества сертифицирована по Международному стандарту ISO 9001;
- Лицензия ФСБ на осуществление работ с использованием сведений, составляющих государственную тайну;
- Поставка специализированных компонентов (Xilinx, Altera, Analog Devices, Intersil, Interpoint, Microsemi, Aeroflex, Peregrine, Syfer, Eurofarad, Texas Instrument, Miteq, Cobham, E2V, MA-COM, Hittite, Mini-Circuits, General Dynamics и др.);

Помимо этого, одним из направлений компании «ЭлектроПласт» является направление «Источники питания». Мы предлагаем Вам помощь Конструкторского отдела:

- Подбор оптимального решения, техническое обоснование при выборе компонента;
- Подбор аналогов;
- Консультации по применению компонента;
- Поставка образцов и прототипов;
- Техническая поддержка проекта;
- Защита от снятия компонента с производства.



Как с нами связаться

Телефон: 8 (812) 309 58 32 (многоканальный)

Факс: 8 (812) 320-02-42

Электронная почта: org@eplast1.ru

Адрес: 198099, г. Санкт-Петербург, ул. Калинина, дом 2, корпус 4, литера А.