

NOTA	SPECIFICATIONS
1	CONNECTEUR SANS CPA DOIT ETRE CONFORME AU CDC :96 238 404 99 FEMALE CONNECTOR WITHOUT CPA ACCORDING TO SPECIFICATION PSA :96 238 404 99
2	CONNECTEUR SANS CPA SUIVANT: FEMALE CONNECTOR WITHOUT CPA ACCORDING TO -CLASSE DE TEMPERATURE T3 SELON B217050 REV A TEMPERATURE CLASS T3 ACCORDING TO B217050 REV A -CLASSE DE VIBRATION MOTEUR SELON B217050 REV A ENGINE VIBRATOR CLASS ACCORDING TO B217050 REV A -CLASSE ETANCHEITE 2 SELON B217050 REV A SEALING CLASS 2 ACCORDING TO B217050 REV A CONNECTEUR ' CPA SUIVANT PIV N° FEPS-09009 FEMALE CONNECTOR WITH CPA FOLLOWING SPEC N° FEPS-09009
3	PRECONISATION D'UTILISATION /USER MANUAL REF FCI : PU 071/FCI'S REFERENCE: PU 071 REF PSA:96 556 834 99/PSA'S REFERENCE:96 556 834 99
4	CONDITIONNEMENT SUIVANT NORME: E73 03 150G PACKAGING ACCORDING TO STANDARD: E73 03 150G
5	MASSE DU CONNECTEUR + CPA :13g DELIVERY CONNECTOR + CPA WEIGHT : 13g
6	DEFAUTS D'ASPECT SUR ZONES NON FONCTIONNELLES ADMIS VISUAL DEFECTS ON NO FUNCTIONAL AREAS ALLOWED

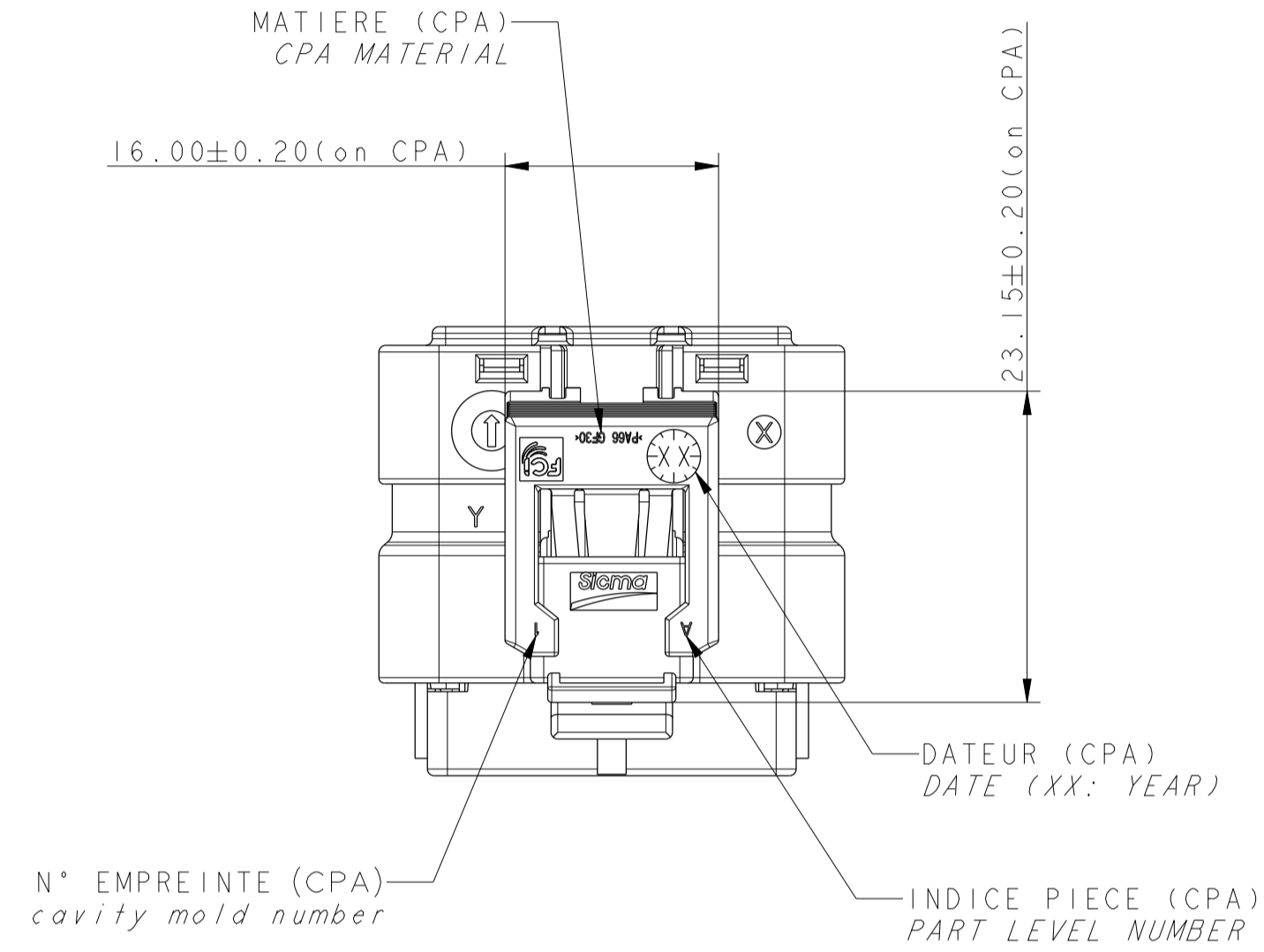
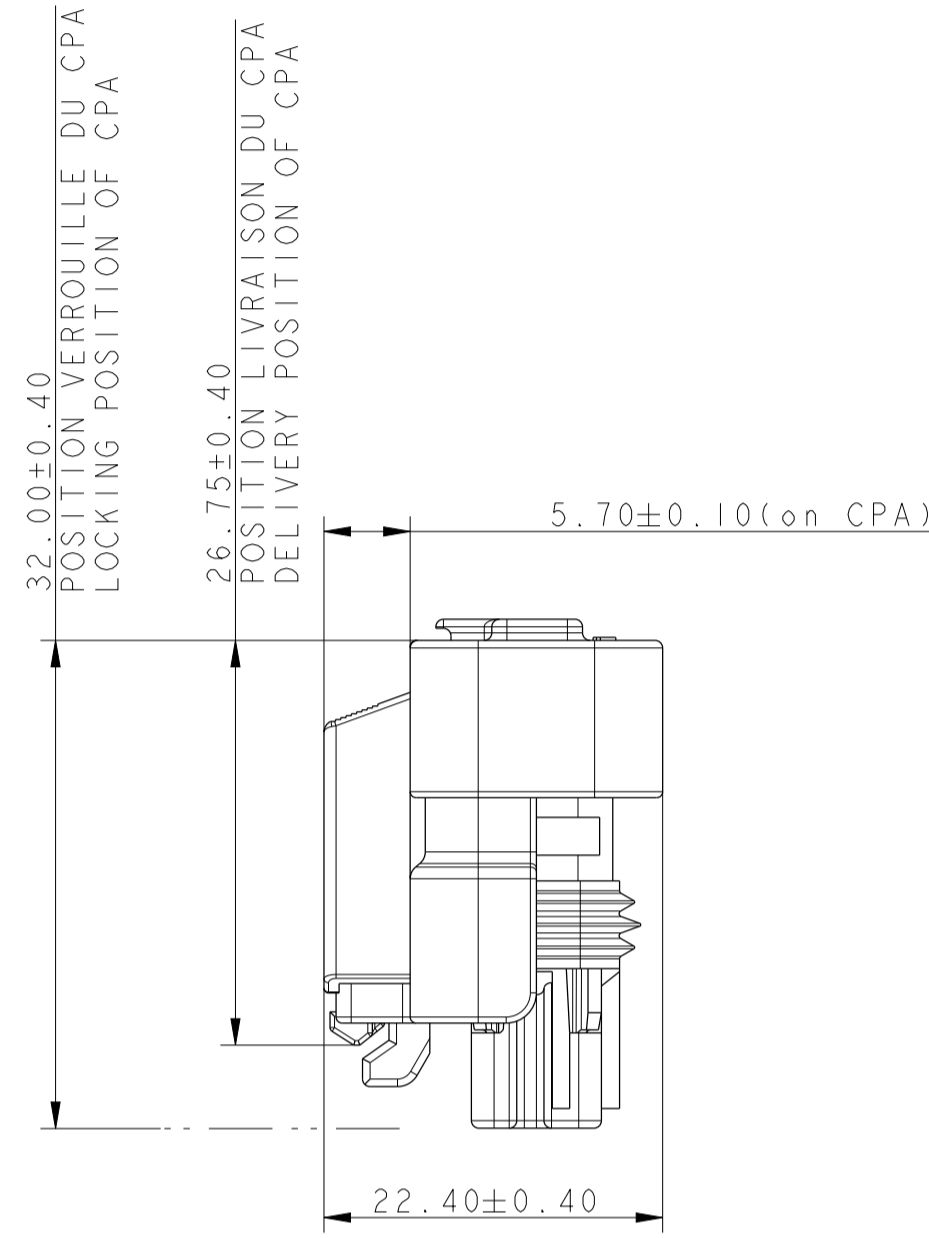

DESIGNATION DESCRIPTION	REF. FCI FCI P/N	MATIERE MATERIAL	COULEUR COLOUR
PORTE-CLIPS 6V 15 6-WAY 15 FEMALE CONNECTOR	ISOLANT PORTE-CLIPS FEMALE HOUSING	211 I 8 077	PBT NON CHARGE PBT: 0% GF GRIS GREY
	GRILLE TPA	211 M 1 125	MARRON BRUN
		211 M 4 125	PBT: 15% FV PBT: 15% GF JAUNE YELLOW
		211 M 5 125	VERT GREEN
	GROMMET MAT SEAL	211 M 137	SILICONE 30Sh AUTOLUBRIFIE BLEU BLUE
	JOINT INTERFACIAL INTERFACIAL SEAL	211 M 077	SILICONE 30Sh 4% D'HUILE BLEU BLUE
CPA CPA	C 055500	PA 66 30% FV PA 66 30% GF ORANGE ORANGE	

DESIGNATION DESCRIPTION	REF. FCI FCI P/N	MATIERE MATERIAL	COULEUR COLOUR
PORTE-CLIPS 6V MIXTE 6-WAY HYBRID FEMALE CONNECTOR	ISOLANT PORTE-CLIPS FEMALE HOUSING	211 I 0 075	PBT NON CHARGE PBT: 0% GF NOIR BLACK
	GRILLE TPA	211 M 0 123	NOIR BLACK
		211 M 6 123	BLEU BLUE
		211 M 8 123	GRIS GREY
	GROMMET MAT SEAL	211 M 110	SILICONE 30Sh AUTOLUBRIFIE VERT GREEN
	JOINT INTERFACIAL INTERFACIAL SEAL	211 M 077	SILICONE 30Sh 4% D'HUILE BLEU BLUE
CPA CPA	C 055500	PA 66 30% FV PA 66 30% GF ORANGE ORANGE	

PORTE-CLIPS 6V MIXTE / 6-WAY HYBRID FEMALE CONNECTOR

PORTE-CLIPS 6V 15 / 6-WAY 15 FEMALE CONNECTOR

						VUE F VIEW F
NOIR /BLACK F 855500	BLEU /BLUE F 955500	GRIS /GREY F 065500	MARRON /BROWN F 165500	JAUNE /YELLOW F 265500	VERT /GREEN F 365500	COULEUR COLOUR REF. FCI FCI P/N

NOTE :
FOR ALL COMPLEMENTARY DIMENSIONS, SEE DRAWING 211FT0515

ANONYMOUS

ECN-NO. NUMBER ECH		POSITION	CHANGE DESCRIPTION MODIFICATION
PROJECT SPEC. SPECIF. PRODUIT		PACKAGING SPEC. SPECIF. EMBALLAGE	APPLICATION SPEC. SPECIF. APPLICATION
TOLERANCES TOLERANCES		±0.1	±2*
CONTRIBUTOR N° CONTRIBUTEUR N°		MATIERE MATERIAL	COULEUR COLOUR
DO NOT MEASURE DRAWING NE PAS MESURER LE CROQUIS		TOOL NO. OUTIL N°	ECO EXP. CODE E.C. CODE
CREATED BY ELABORE	DATE	NOM	DESIGNATION
APPROVED BY APPR. PAR	DATE	NOM	DESIGNATION
FILE NAME NOM DE FICHER	PCC0764078		NO MODIFICATION ALLOWED OUTSIDE PAS DE MODIFICATION EN DEHORS
DRAWING NUMBER REF. PLAN	PCC0764078		REV. IND.
STATE ETAT	MINI SEALED NM FAMILY		REV. IND.
PART NUMBER REF. ARTICLE	211PC0693X149		REV. IND.
CAD SYSTEM SISTÈME D'AUTOGRAPHIE	FCI		REV. IND.
ISO PROJECTION PROJECTION ISO	FIRST ANGLE		REV. IND.
UNIT UNITÉ	MILLIMETERS MILLIMÈTRES		REV. IND.
SHEET FEUILLE	1		REV. IND.
TOTAL TOTAL	21		REV. IND.



Компания «ЭлектроПласт» предлагает заключение долгосрочных отношений при поставках импортных электронных компонентов на взаимовыгодных условиях!

Наши преимущества:

- Оперативные поставки широкого спектра электронных компонентов отечественного и импортного производства напрямую от производителей и с крупнейших мировых складов;
- Поставка более 17-ти миллионов наименований электронных компонентов;
- Поставка сложных, дефицитных, либо снятых с производства позиций;
- Оперативные сроки поставки под заказ (от 5 рабочих дней);
- Экспресс доставка в любую точку России;
- Техническая поддержка проекта, помощь в подборе аналогов, поставка прототипов;
- Система менеджмента качества сертифицирована по Международному стандарту ISO 9001;
- Лицензия ФСБ на осуществление работ с использованием сведений, составляющих государственную тайну;
- Поставка специализированных компонентов (Xilinx, Altera, Analog Devices, Intersil, Interpoint, Microsemi, Aeroflex, Peregrine, Syfer, Eurofarad, Texas Instrument, Miteq, Cobham, E2V, MA-COM, Hittite, Mini-Circuits, General Dynamics и др.);

Помимо этого, одним из направлений компании «ЭлектроПласт» является направление «Источники питания». Мы предлагаем Вам помощь Конструкторского отдела:

- Подбор оптимального решения, техническое обоснование при выборе компонента;
- Подбор аналогов;
- Консультации по применению компонента;
- Поставка образцов и прототипов;
- Техническая поддержка проекта;
- Защита от снятия компонента с производства.



Как с нами связаться

Телефон: 8 (812) 309 58 32 (многоканальный)

Факс: 8 (812) 320-02-42

Электронная почта: org@eplast1.ru

Адрес: 198099, г. Санкт-Петербург, ул. Калинина, дом 2, корпус 4, литера А.