

THIS COPY IS PROVIDED ON A RESTRICTED BASIS AND IS NOT TO BE USED IN ANY WAY DETRIMENTAL TO THE INTERESTS OF PANDUIT CORP.

| PANDUIT PART # | STUD SIZE |        | DIMENSIONS in. [mm] |                |                |                |                |
|----------------|-----------|--------|---------------------|----------------|----------------|----------------|----------------|
|                | ENGLISH   | METRIC | L ± .03 [0,76]      | W ± .01 [0,25] | C ± .02 [0,51] | M ± .03 [0,76] | H ± .01 [0,25] |
| PMV2-3FB       | --        | M3     | .78 [19,8]          | .23 [5,9]      | .20 [5,1]      | .64 [16,3]     | .13 [3,3]      |
| PV14-6FB       | #6        | M3, 5  | .78 [19,8]          | .28 [7,1]      | .19 [4,8]      | .64 [16,3]     | .15 [3,8]      |
| PV14-6FNB*     | #6        | M3, 5  | .78 [19,8]          | .24 [6,2]      | .19 [4,8]      | .64 [16,3]     | .15 [3,8]      |
| PV14-8FB       | #8        | M4     | .84 [21,3]          | .31 [7,9]      | .23 [5,9]      | .68 [17,3]     | .17 [4,3]      |
| PV14-10FB      | #10       | --     | .86 [21,8]          | .34 [8,6]      | .24 [6,2]      | .70 [17,8]     | .20 [5,0]      |
| PV14-10FNB*    | #10       | --     | .86 [21,8]          | .31 [7,9]      | .24 [6,2]      | .70 [17,8]     | .20 [5,0]      |
| PMV2-5FB       | --        | M5     | .86 [21,8]          | .34 [8,6]      | .25 [6,4]      | .70 [17,8]     | .21 [5,3]      |
| PV14-14FB      | 1/4"      | M6     | 1.03 [26.2]         | .44 [11,2]     | .32 [8,1]      | .78 [19,8]     | .27 [6,9]      |

\* ONLY CSA CERTIFIED

NOTES:

- USED FOR:
  - A. #16-14 AWG [1,5-2,5 mm<sup>2</sup>] SOLID OR STRANDED COPPER WIRE
  - B. 221°F [105°C] MAX. OPERATING TEMPERATURE
  - C. 600 V. MAX. VOLTAGE RATING
- INSTALLATION TOOLS:
  - A. PRESSES: CP-871
  - B. APPLICATOR: CD-800EZ, CA9
  - C. DIE INSERTS: CD-800-2, CD9-2A
- WIRE STRIP LENGTH: 11/32 <sup>+1/32</sup>/<sub>0</sub> [8,7 <sup>+0,8</sup>/<sub>0</sub>]
- MATERIAL:
  - A. STAMPING: .03" [0,76] THK COPPER, TIN PLATED
  - B. HOUSING: VINYL, BLUE
- SEE [www.panduit.com](http://www.panduit.com) FOR PACKAGE QUANTITIES INDICATED BY PART NUMBER SUFFIX
- DIMENSIONS IN BRACKETS ARE METRIC EQUIVALENT

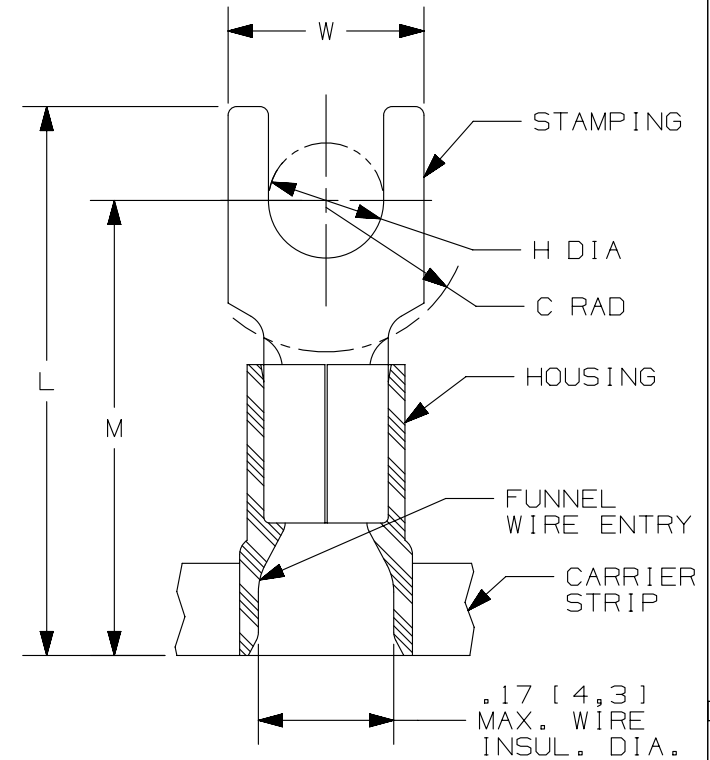

LISTED  
587H  
E52164



CERTIFIED  
LR31212

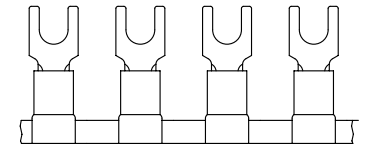

| REV | DATE     | BY  | CHK | APR | DESCRIPTION   | ECN    |
|-----|----------|-----|-----|-----|---|--------|
| 05  | 09.07.12 | JBN | LCA | VMB | ADDED METRIC EQUIVALENT. REVISED NOTES. UPDATED DRAWING TO CURRENT STANDARDS. | A41080 |

|  |                 |
|--|-----------------|
| TITLE<br><b>FORK TERMINALS, 2 PC. VINYL INSULATED, #16-14</b><br>CUSTOMER DRAWING  |                 |
| ITEM REVISION NAME<br>N41080BA/05  | <b>PANDUIT</b>  |
| DATASET FILE NAME<br>N41080BA_DC/05A   |                 |
| UNLESS OTHERWISE SPECIFIED, DIMENSIONAL TOLERANCES ARE: IN [mm]<br>.x ± .1 [2.54]      .xxx ± .005 [.13]<br>.xx ± .01 [.25]      ANGLES ± 5° |                 |
| MATERIAL:<br>SEE NOTES   |                 |
| DRAWING NUMBER:<br>A41080  |                 |
| DRAWN BY<br>DSM  | DATE<br>-       |
| CHK<br>RAKL  | SCALE<br>N.T.S. |
| SHT 1 OF 1   |                 |
| SIZE<br>A  |                 |

D10100DA/15



Компания «ЭлектроПласт» предлагает заключение долгосрочных отношений при поставках импортных электронных компонентов на взаимовыгодных условиях!

Наши преимущества:

- Оперативные поставки широкого спектра электронных компонентов отечественного и импортного производства напрямую от производителей и с крупнейших мировых складов;
- Поставка более 17-ти миллионов наименований электронных компонентов;
- Поставка сложных, дефицитных, либо снятых с производства позиций;
- Оперативные сроки поставки под заказ (от 5 рабочих дней);
- Экспресс доставка в любую точку России;
- Техническая поддержка проекта, помощь в подборе аналогов, поставка прототипов;
- Система менеджмента качества сертифицирована по Международному стандарту ISO 9001;
- Лицензия ФСБ на осуществление работ с использованием сведений, составляющих государственную тайну;
- Поставка специализированных компонентов (Xilinx, Altera, Analog Devices, Intersil, Interpoint, Microsemi, Aeroflex, Peregrine, Syfer, Eurofarad, Texas Instrument, Miteq, Cobham, E2V, MA-COM, Hittite, Mini-Circuits, General Dynamics и др.);

Помимо этого, одним из направлений компании «ЭлектроПласт» является направление «Источники питания». Мы предлагаем Вам помощь Конструкторского отдела:

- Подбор оптимального решения, техническое обоснование при выборе компонента;
- Подбор аналогов;
- Консультации по применению компонента;
- Поставка образцов и прототипов;
- Техническая поддержка проекта;
- Защита от снятия компонента с производства.



#### Как с нами связаться

**Телефон:** 8 (812) 309 58 32 (многоканальный)

**Факс:** 8 (812) 320-02-42

**Электронная почта:** [org@eplast1.ru](mailto:org@eplast1.ru)

**Адрес:** 198099, г. Санкт-Петербург, ул. Калинина, дом 2, корпус 4, литера А.