

WITH ATTACHMENT

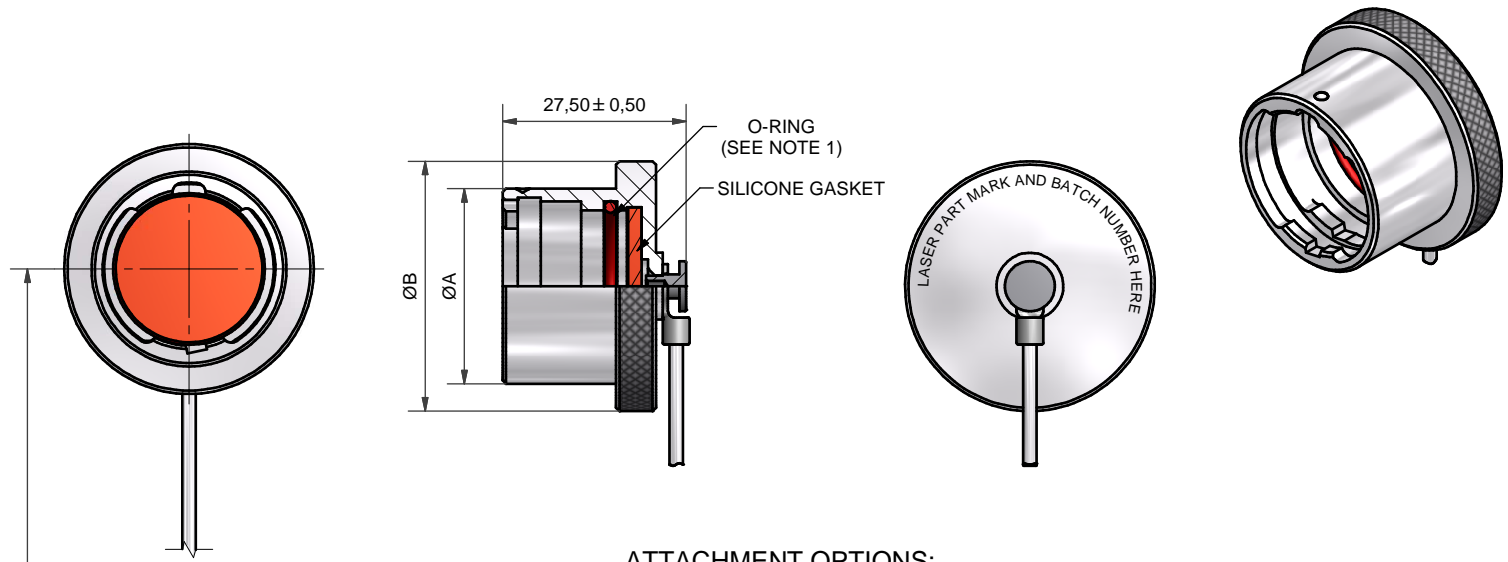

ATTACHMENT OPTIONS:

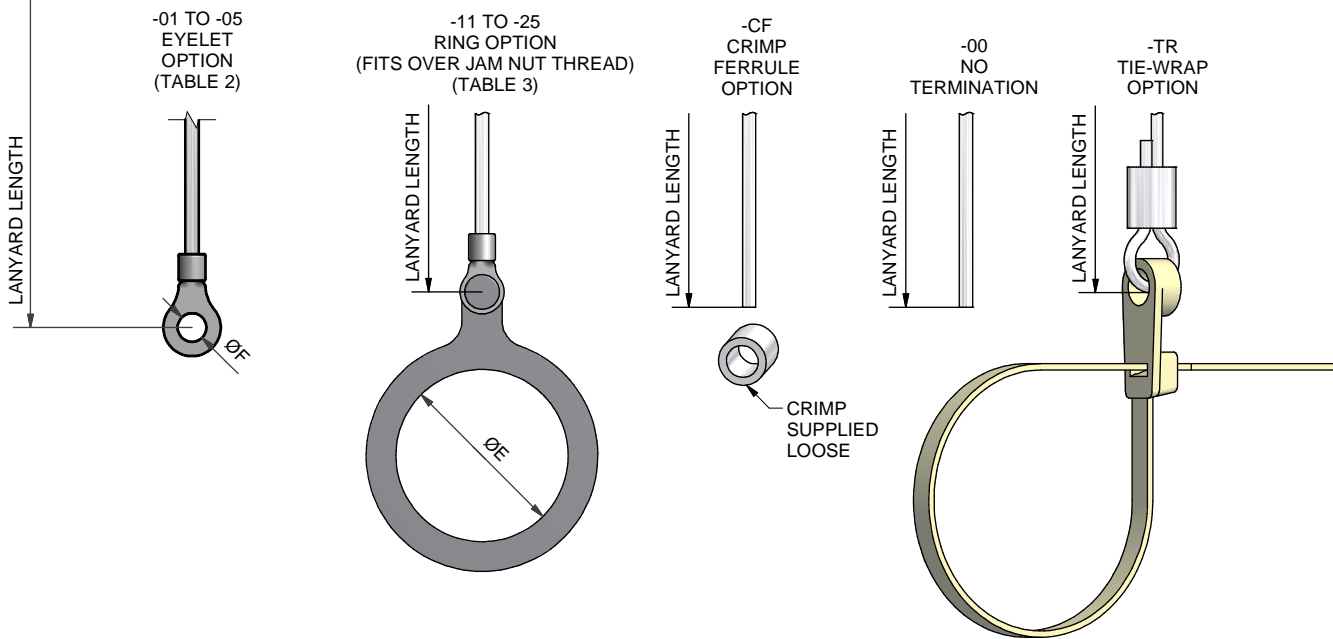

OMIT FOR NO ATTACHMENT  
(SEE SHEET 2)

100P608-17-1-C-WR4-17

SERIES \_\_\_\_\_  
 SHELL SIZE (TABLE 1) \_\_\_\_\_  
 MATERIAL (TABLE 5) \_\_\_\_\_  
 FINISH (TABLE 6) \_\_\_\_\_  
 LANYARD TYPE (TABLE 4) \_\_\_\_\_  
 LANYARD LENGTH (IN INCHES) \_\_\_\_\_  
 +1,0"/-0" TOLERANCE  
 ATTACHMENT (SEE ABOVE) \_\_\_\_\_  
 INSERT SUFFIX '-CON' FOR  
 CONDUCTIVE O-RING (NOTE 2)  
 OMIT FOR STANDARD SILICONE

NOTE 1:  
STAINLESS STEEL COVER  
SUPPLIED WITH VITON O-RING

NOTE 2:  
CONDUCTIVE O-RING MATERIAL IS SILICONE LOADED  
WITH SILVER-PLATED ALUMINIUM.

<b>DRAWN</b> K.SHEPPARD	<b>DATE</b> 23/06/2011	<p>3RD ANGLE PROJECTION NOT TO SCALE</p>	<p><b>POLAMCO LTD</b> www.polamco.com</p>	WESTON LOCK LOWER BRISTOL ROAD BATH BA2 1EP		THIS DRAWING IS COPYRIGHT AND THE PROPERTY OF POLAMCO LTD IT MUST NOT BE COPIED, USED FOR MANUFACTURE OR OTHERWISE DISCLOSED WITHOUT PRIOR WRITTEN CONSENT OF THE COMPANY.
<b>SALES APPR</b>	23/06/2011			ASSY USED ON: MIL-DTL-38999 SERIES IV		
<b>DESIGN APPR</b>		TITLE: RECEPTACLE PROTECTION COVER				
<b>PROD APPR</b>		PART NUMBER: 100P608 SERIES				
<b>QUAL APPR</b>		<p><b>MATERIAL</b> SEE ABOVE</p> <p><b>FINISH</b> SEE ABOVE</p>	DRAWING NO: SHT			
<b>ISSUE</b> 7	DCR 3969		P15474 1			
NCAGE CODE U5792		WEIGHT				

TABLE 1

SHELL SIZE	ØA MAX	ØB MAX
11	19,7	26,6
13	22,9	31,0
15	26,4	34,2
17	29,2	37,4
19	32,4	40,2
21	35,6	43,3
23	38,4	46,5
25	41,9	49,7

TABLE 2

EYELET REF.	ØF
01	3,2
02	3,7
03	4,3
04	5,3
05	6,4

TABLE 3

RING REF.	ØE
11	25,8
13	28,8
15	32,0
17	35,0
19	38,3
21	41,7
23	44,6
25	48,0

TABLE 4

CODE	LANYARD TYPE
WR	NYLON COVERED (CLEAR) STAINLESS STEEL WIRE ROPE
TC	TEFLON COVERED (CLEAR) STAINLESS STEEL WIRE ROPE
WG	TEFLON COVERED (OLIVE DRAB) STAINLESS STEEL WIRE ROPE
WB	TEFLON COVERED (BLACK) STAINLESS STEEL WIRE ROPE
WRB	PVC COVERED (BLACK) STAINLESS STEEL WIRE ROPE
LC	LINK CHAIN
BK	BLACK CORD
VGB	1,5mm BLACK POLYESTER CORD EQV. TO DIN83330-E1,5
B	BEAD CHAIN
R	OLIVE DRAB POLYESTER CORD
NB	OLIVE DRAB NYLON CORD
NK	BLACK NYLON CORD

TABLE 5

CODE	MATERIAL
1	ALUMINIUM
2	NICKEL ALUMINIUM BRONZE
4	STAINLESS STEEL

LIST NOT EXHAUSTIVE, SEE MATERIAL TABLE FOR OTHER OPTIONS

TABLE 6

CODE	DESCRIPTION
B	CADMIUM, OLIVE DRAB OVER ELECTROLESS NICKEL
C	ELECTROLESS NICKEL
G	BLACK ANODISE, SULPHURIC
J	PASSIVATE
U	UNPLATED CLEAN FINISH NOT SHOT BLASTED
Z	SHOT BLAST FOR NON-REFLECTIVE FINISH
ZB	ZINC COBALT OLIVE DRAB OVER ELECTROLESS NICKEL
ZN	ZINC NICKEL BLACK PASSIVATE OVER ELECTROLESS NICKEL

LIST NOT EXHAUSTIVE, SEE PLATING TABLE FOR OTHER OPTIONS

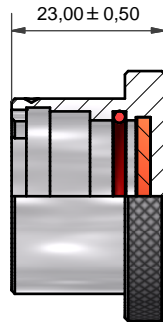

### WITHOUT ATTACHMENT

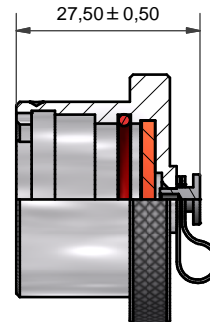

100P608-17-1-C  
NO ATTACHMENT VERSION



100P608-17-1-C-EO  
EYELET ONLY VERSION  
(NO LANYARD)

<b>DRAWN</b> K.SHEPPARD	<b>DATE</b> 23/06/2011	 3RD ANGLE PROJECTION NOT TO SCALE	 <b>POLAMCO LTD</b> www.polamco.com	WESTON LOCK LOWER BRISTOL ROAD BATH BA2 1EP	THIS DRAWING IS COPYRIGHT AND THE PROPERTY OF POLAMCO LTD IT MUST NOT BE COPIED, USED FOR MANUFACTURE OR OTHERWISE DISCLOSED WITHOUT PRIOR WRITTEN CONSENT OF THE COMPANY.
<b>SALES APPR</b>	23/06/2011				
<b>DESIGN APPR</b>		UNLESS OTHERWISE SPECIFIED ALL DIMENSIONS IN MILLIMETRES <b>GENERAL TOL</b> LINEAR +/-0,25MM ANGULAR +/- 1°	<b>ASSY USED ON:</b> MIL-DTL-38999 SERIES IV		
<b>PROD APPR</b>		<b>MATERIAL</b> SEE ABOVE	<b>TITLE:</b> RECEPTACLE PROTECTION COVER		
<b>QUAL APPR</b>		<b>FINISH</b> SEE ABOVE	<b>PART NUMBER:</b> 100P608 SERIES	<b>DRAWING NO:</b> P15474	<b>SHT</b> 2
<b>ISSUE</b> 7	DCR 3969				
NCAGE CODE U5792		WEIGHT			



Компания «ЭлектроПласт» предлагает заключение долгосрочных отношений при поставках импортных электронных компонентов на взаимовыгодных условиях!

Наши преимущества:

- Оперативные поставки широкого спектра электронных компонентов отечественного и импортного производства напрямую от производителей и с крупнейших мировых складов;
- Поставка более 17-ти миллионов наименований электронных компонентов;
- Поставка сложных, дефицитных, либо снятых с производства позиций;
- Оперативные сроки поставки под заказ (от 5 рабочих дней);
- Экспресс доставка в любую точку России;
- Техническая поддержка проекта, помощь в подборе аналогов, поставка прототипов;
- Система менеджмента качества сертифицирована по Международному стандарту ISO 9001;
- Лицензия ФСБ на осуществление работ с использованием сведений, составляющих государственную тайну;
- Поставка специализированных компонентов (Xilinx, Altera, Analog Devices, Intersil, Interpoint, Microsemi, Aeroflex, Peregrine, Syfer, Eurofarad, Texas Instrument, Miteq, Cobham, E2V, MA-COM, Hittite, Mini-Circuits, General Dynamics и др.);

Помимо этого, одним из направлений компании «ЭлектроПласт» является направление «Источники питания». Мы предлагаем Вам помощь Конструкторского отдела:

- Подбор оптимального решения, техническое обоснование при выборе компонента;
- Подбор аналогов;
- Консультации по применению компонента;
- Поставка образцов и прототипов;
- Техническая поддержка проекта;
- Защита от снятия компонента с производства.



#### Как с нами связаться

**Телефон:** 8 (812) 309 58 32 (многоканальный)

**Факс:** 8 (812) 320-02-42

**Электронная почта:** [org@eplast1.ru](mailto:org@eplast1.ru)

**Адрес:** 198099, г. Санкт-Петербург, ул. Калинина, дом 2, корпус 4, литера А.