

SCALE 3/1

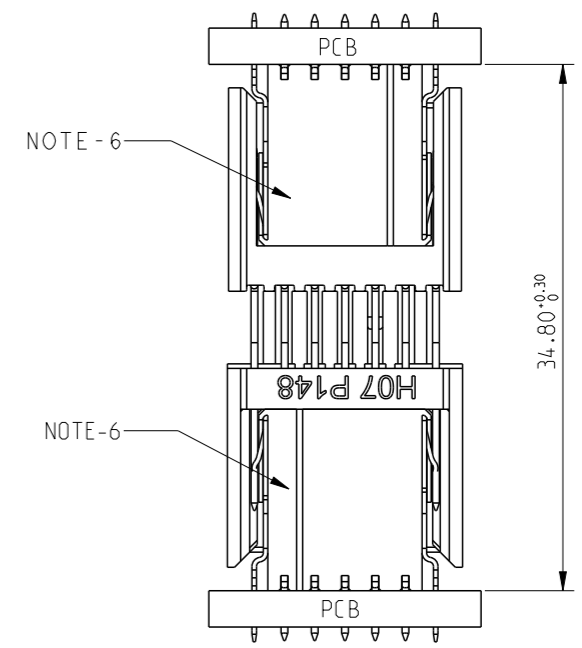
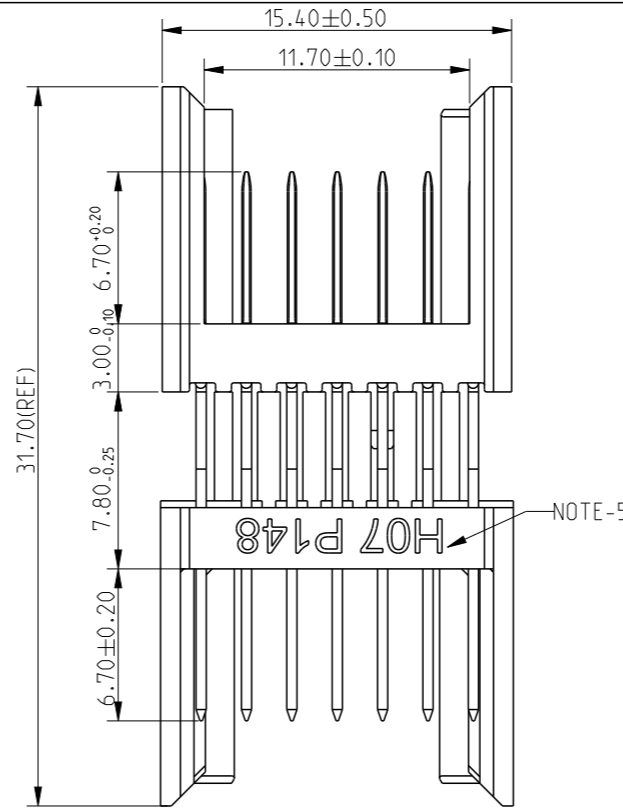

SCALE 2/1

PERFORMANCE CHARACTERISTICS

CURRENT RATING	: 1.5 A AT 20°C (FULLY LOADED)
	: 1 A AT 70°C (FULLY LOADED)
RATED VOLTAGE	: 500 V AC (CONT / CONT)
OPERATING TEMP	: -55°C TO 125°C
CONTACT RESISTANCE	: 20 mΩ MAX
INSERTION FORCE	: 0.75 N MAX / CONT
EXTRACTION FORCE	: 0.15 N MIN / CONT
INSULATION RESISTANCE	: 10E+04 M ΩMIN

NOTES :-

- NON LEAD FREE PART NO. = HM2P07PME12K--ASSY
LEAD FREE PART NO. = HM2P07PME12K--ASLF
- PACKED IN HONEYCOMB BOX-50 NOS EACH
- MATERIAL HOUSING :- FLAME RETARDED POLYESTER
CONTACTS:- PHOSPER BRONZE
- FINISH CONTACTS:- GOLD SELECTIVE PLATING
- CATALOG No. OF SHROUD IS EMBOSSED
- MATING STRAIGHT RECEPTACLE HM2S01PE5101----

PLATING CODE TABLE

Plating Code	Performance Level
GL	1 (500 Mating Cycles)
GF	2 (250 Mating Cycles)
GC	3 (50 Mating Cycles)

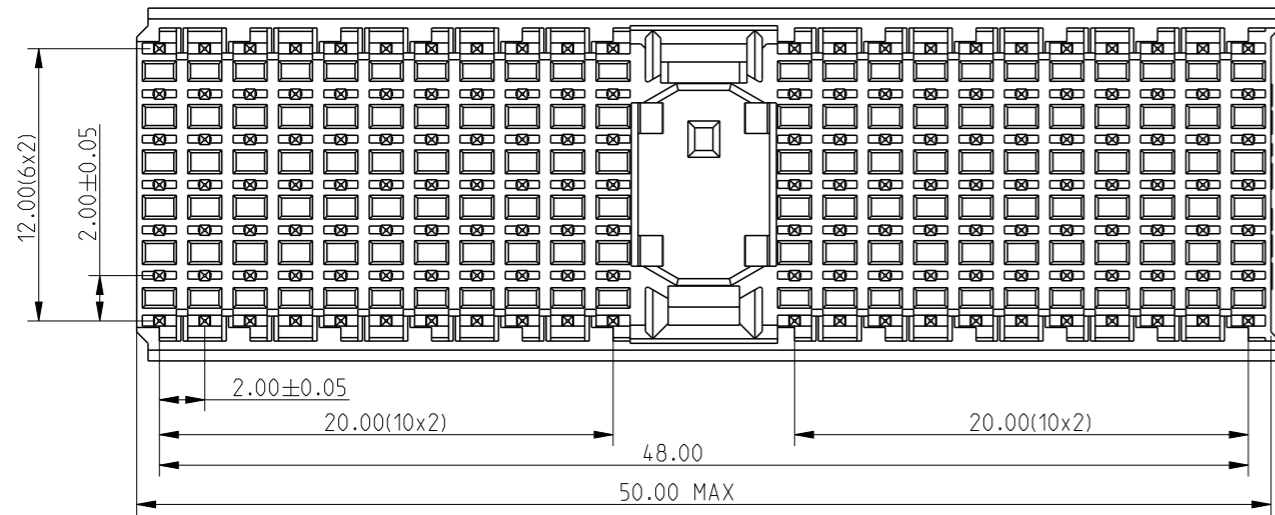

LOADING PATTERN MATING SIDE

f	E	E	E	E	E	E	E	E	E	E		E	E	E	E	E	E	E	E	E	E	E	E	E	E
e	E	E	E	E	E	E	E	E	E	E		E	E	E	E	E	E	E	E	E	E	E	E	E	E
d	E	E	E	E	E	E	E	E	E	E		E	E	E	E	E	E	E	E	E	E	E	E	E	E
c	E	E	E	E	E	E	E	E	E	E		E	E	E	E	E	E	E	E	E	E	E	E	E	E
b	E	E	E	E	E	E	E	E	E	E		E	E	E	E	E	E	E	E	E	E	E	E	E	E
a	E	E	E	E	E	E	E	E	E	E		E	E	E	E	E	E	E	E	E	E	E	E	E	E
z	E	E	E	E	E	E	E	E	E	E		E	E	E	E	E	E	E	E	E	E	E	E	E	E
Pos	01	05	10	15	20	25																			

CONTACT OVERVIEW

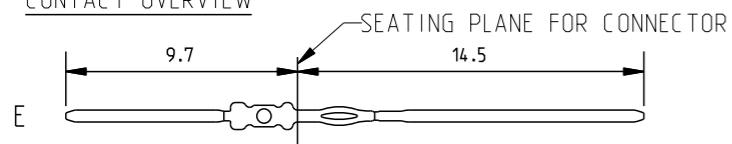

PACKAGING BOX
(50 CONNECTORS IN EACH BOX)
(NOTE-2)

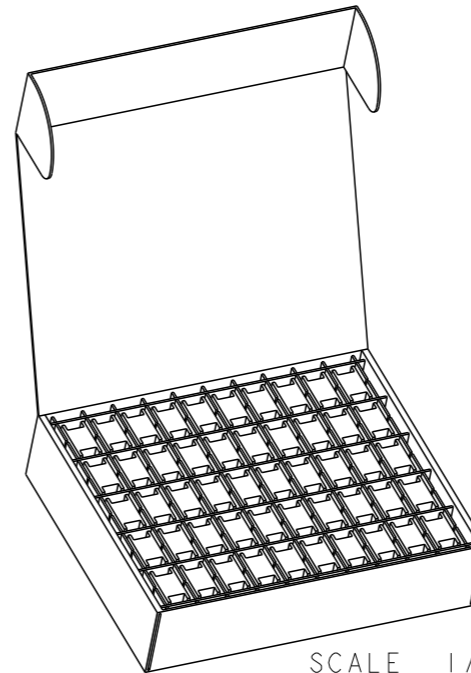

SCALE 1/5

www.fciconnect.com		surface <input checked="" type="checkbox"/>		tolerance std		projection		mm	
		ANGULAR		LINEAR		size A3		Scale 1/1	
Dr	Alex Babu	2004-07-28	0°	±1°	0.X	±0.2	ECN 104-0088		
Eng	Alex Babu	2004-07-28	Product family			MILLIPACS		Spec ref	
Chr	Biju K Paul	2004-07-28	MPACS TYPE-A RPU-SHROUD ASSY		BSC203204000				Rev. E
Appr	Biju K Paul	2004-07-28	catalog no		HM2P07PME12K--AS--		CUSTOMER COPY		sheet 1 of 1

rev	ecn no	dr	date
A	104-0088	AB	2004-09-23
B	105-0001	AB	2005-01-03
C	106-0107	AB	2006-07-17
D	107-0094	AB	2007-07-31
E	110-0143	AB	2010-06-30



Компания «ЭлектроПласт» предлагает заключение долгосрочных отношений при поставках импортных электронных компонентов на взаимовыгодных условиях!

Наши преимущества:

- Оперативные поставки широкого спектра электронных компонентов отечественного и импортного производства напрямую от производителей и с крупнейших мировых складов;
- Поставка более 17-ти миллионов наименований электронных компонентов;
- Поставка сложных, дефицитных, либо снятых с производства позиций;
- Оперативные сроки поставки под заказ (от 5 рабочих дней);
- Экспресс доставка в любую точку России;
- Техническая поддержка проекта, помощь в подборе аналогов, поставка прототипов;
- Система менеджмента качества сертифицирована по Международному стандарту ISO 9001;
- Лицензия ФСБ на осуществление работ с использованием сведений, составляющих государственную тайну;
- Поставка специализированных компонентов (Xilinx, Altera, Analog Devices, Intersil, Interpoint, Microsemi, Aeroflex, Peregrine, Syfer, Eurofarad, Texas Instrument, Miteq, Cobham, E2V, MA-COM, Hittite, Mini-Circuits, General Dynamics и др.);

Помимо этого, одним из направлений компании «ЭлектроПласт» является направление «Источники питания». Мы предлагаем Вам помощь Конструкторского отдела:

- Подбор оптимального решения, техническое обоснование при выборе компонента;
- Подбор аналогов;
- Консультации по применению компонента;
- Поставка образцов и прототипов;
- Техническая поддержка проекта;
- Защита от снятия компонента с производства.



Как с нами связаться

Телефон: 8 (812) 309 58 32 (многоканальный)

Факс: 8 (812) 320-02-42

Электронная почта: org@eplast1.ru

Адрес: 198099, г. Санкт-Петербург, ул. Калинина, дом 2, корпус 4, литера А.