

REVISIONS				
P	LTN	DESCRIPTION	DATE	APVD
B6		Released as per ECR-07-030419	17.12.07	SP TS
B7		ECR-16-015318	20SEP2017	GR MKO
B8		REVISED PER ECR-17-014011	18JAN2018	SRG MKO

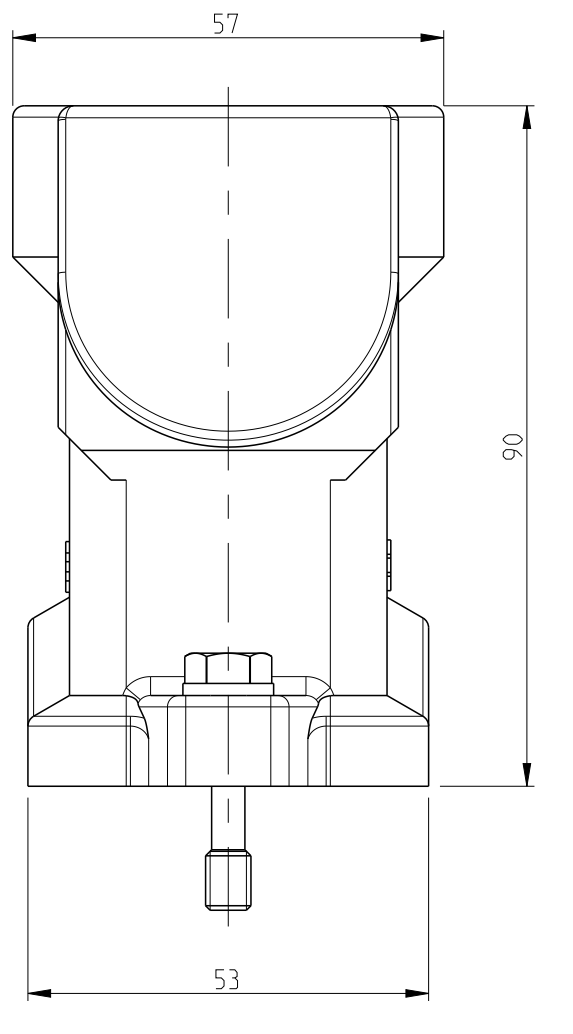

- NOTES
- Material: Housing: Aluminium Diecasting Alloy
Seals: Neoprene
 - Surface: varnish-grey
Aluminium oxide-
Varnish black
 - Varnish on the inside not necessary
 - Packaging quantity: 5 pieces in a box

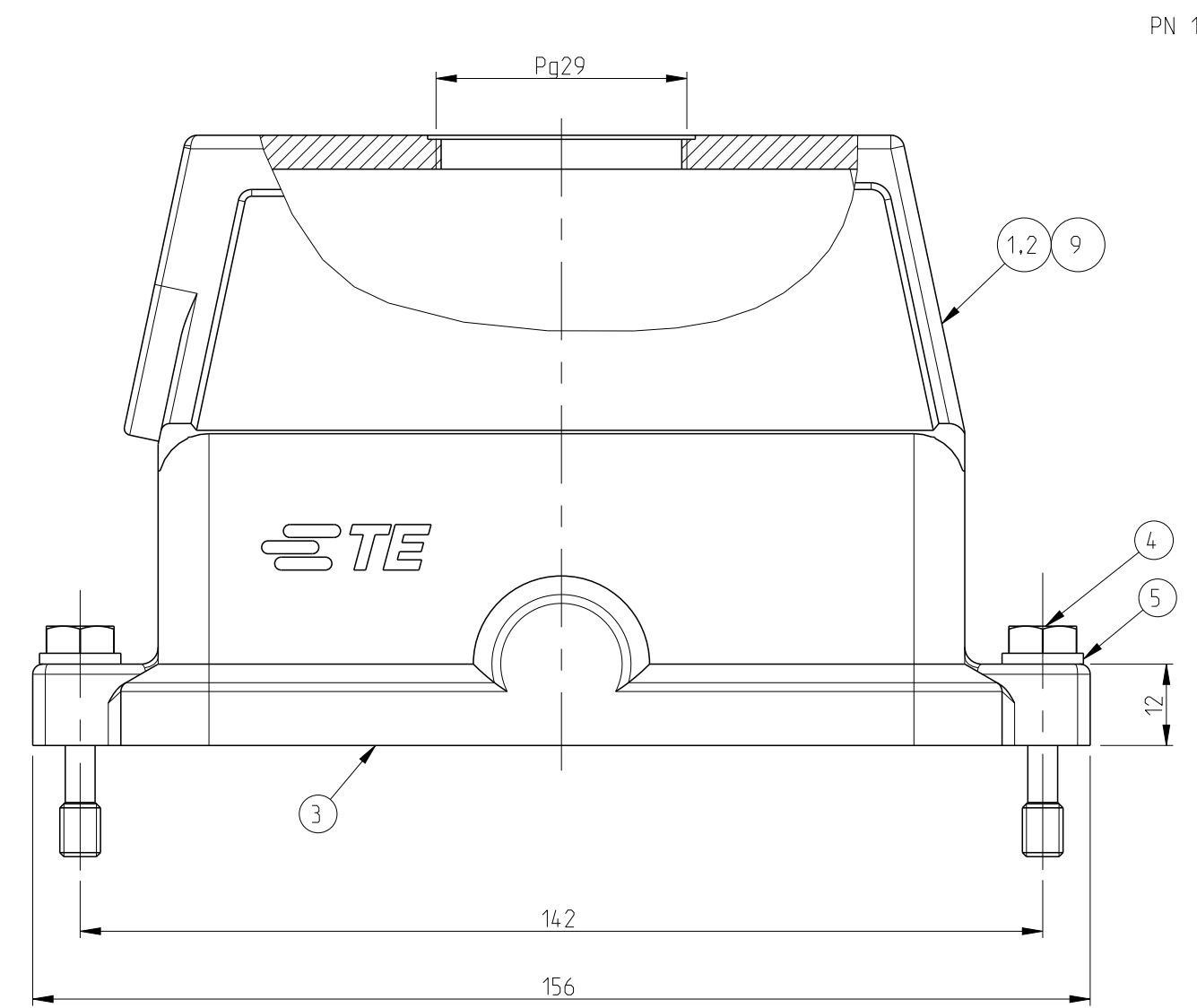
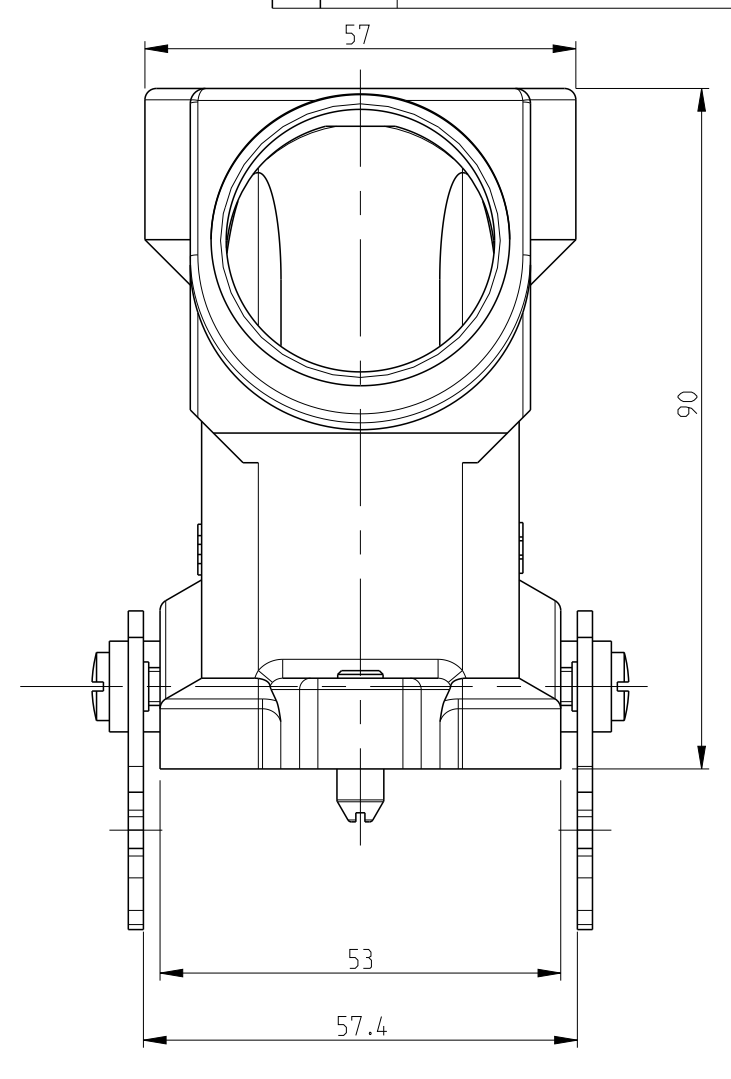
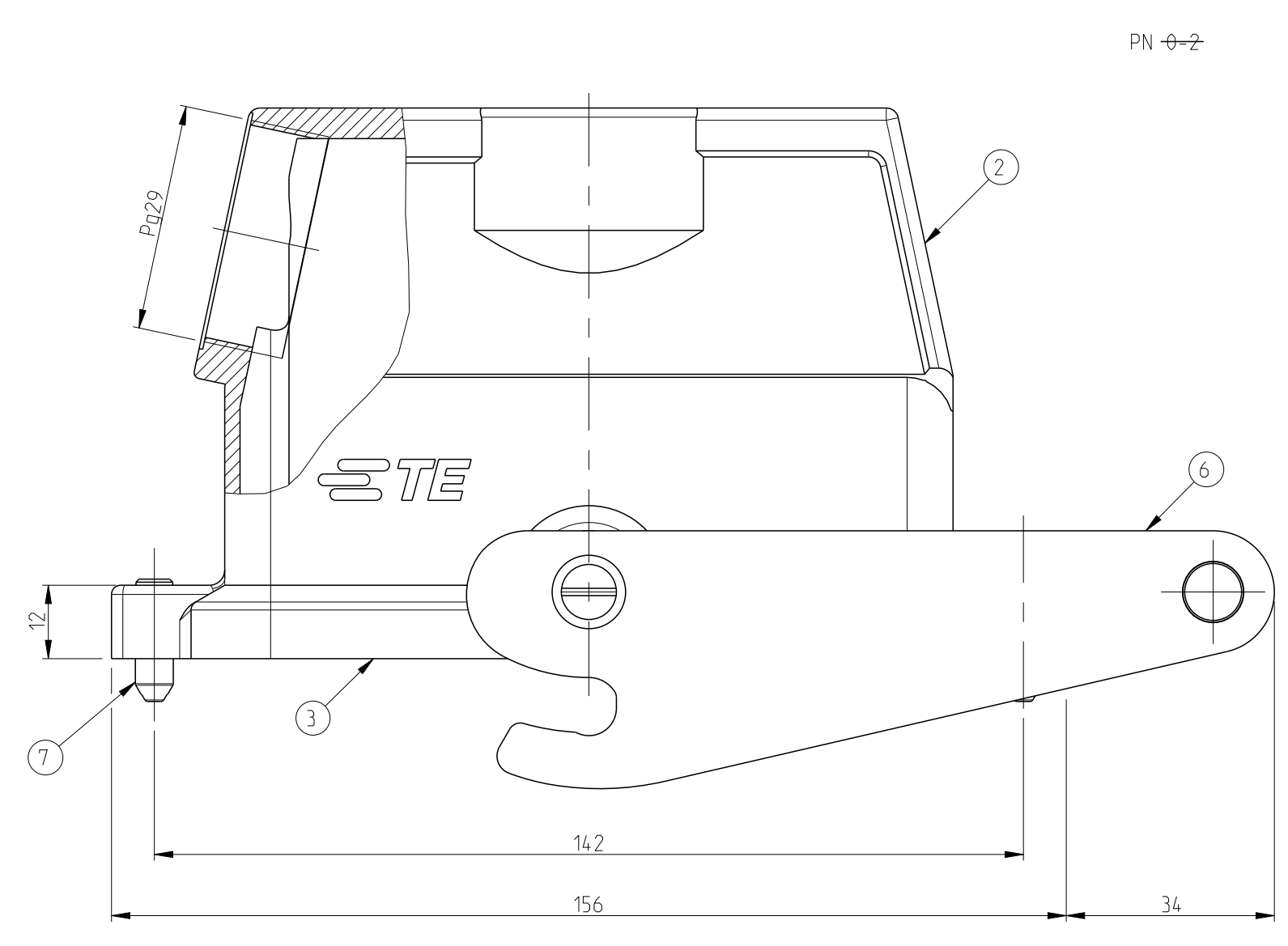
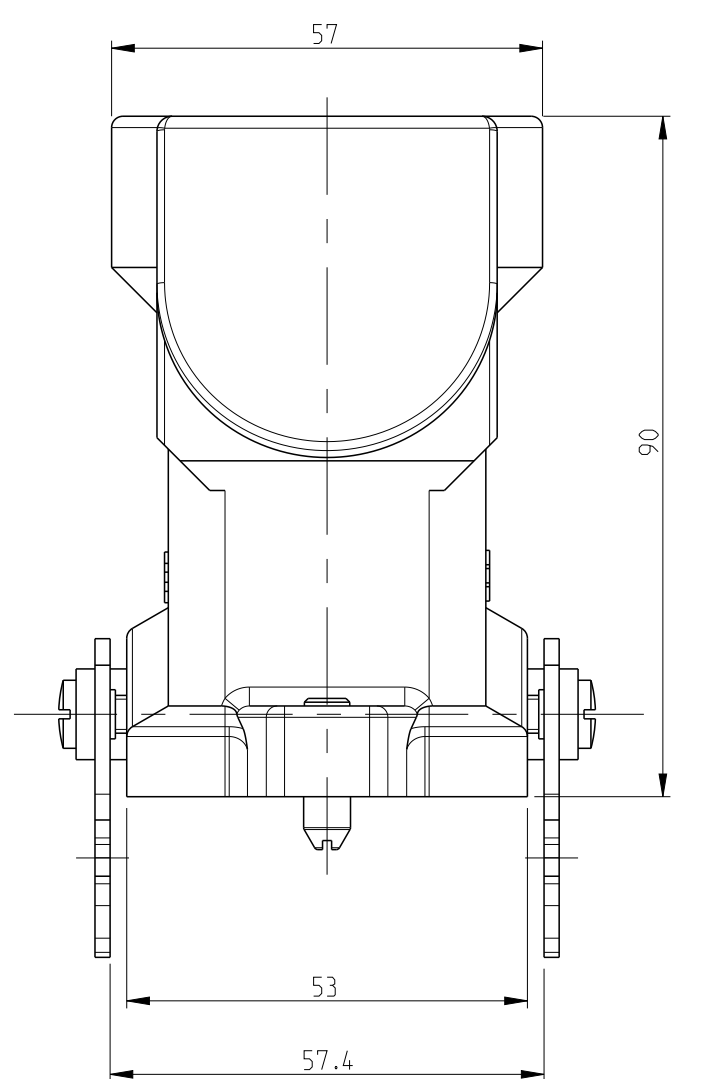
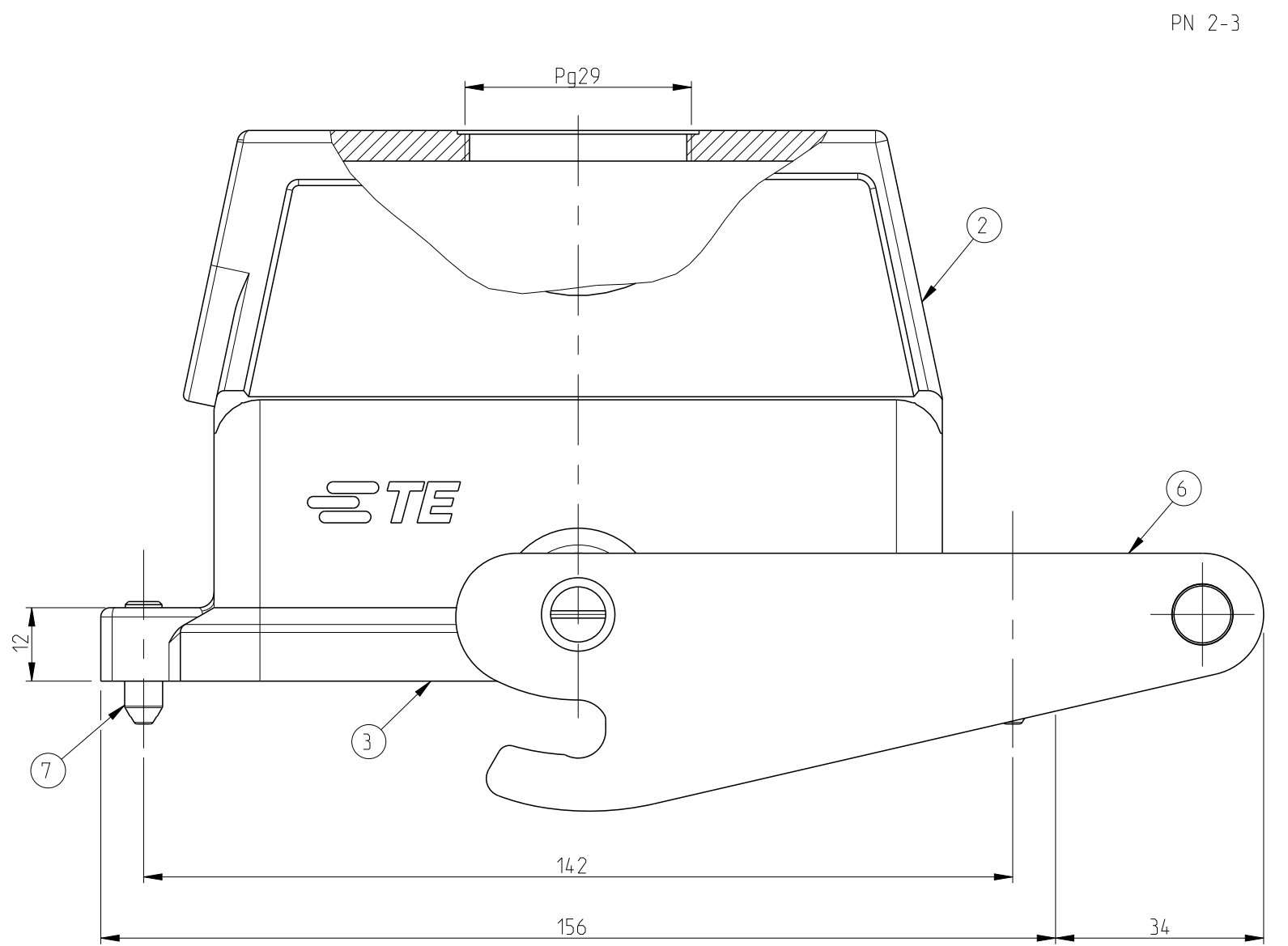
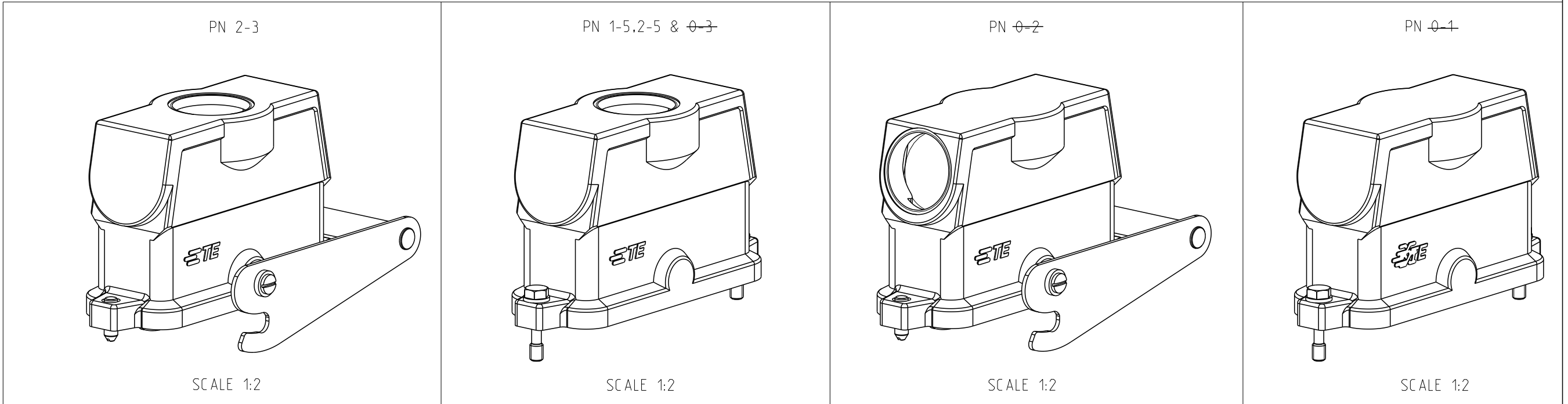
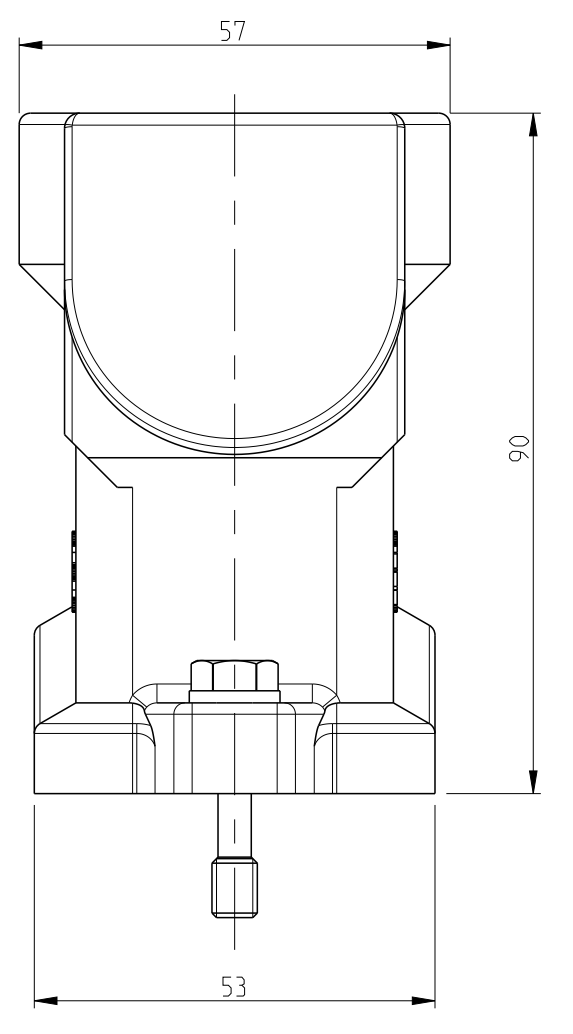
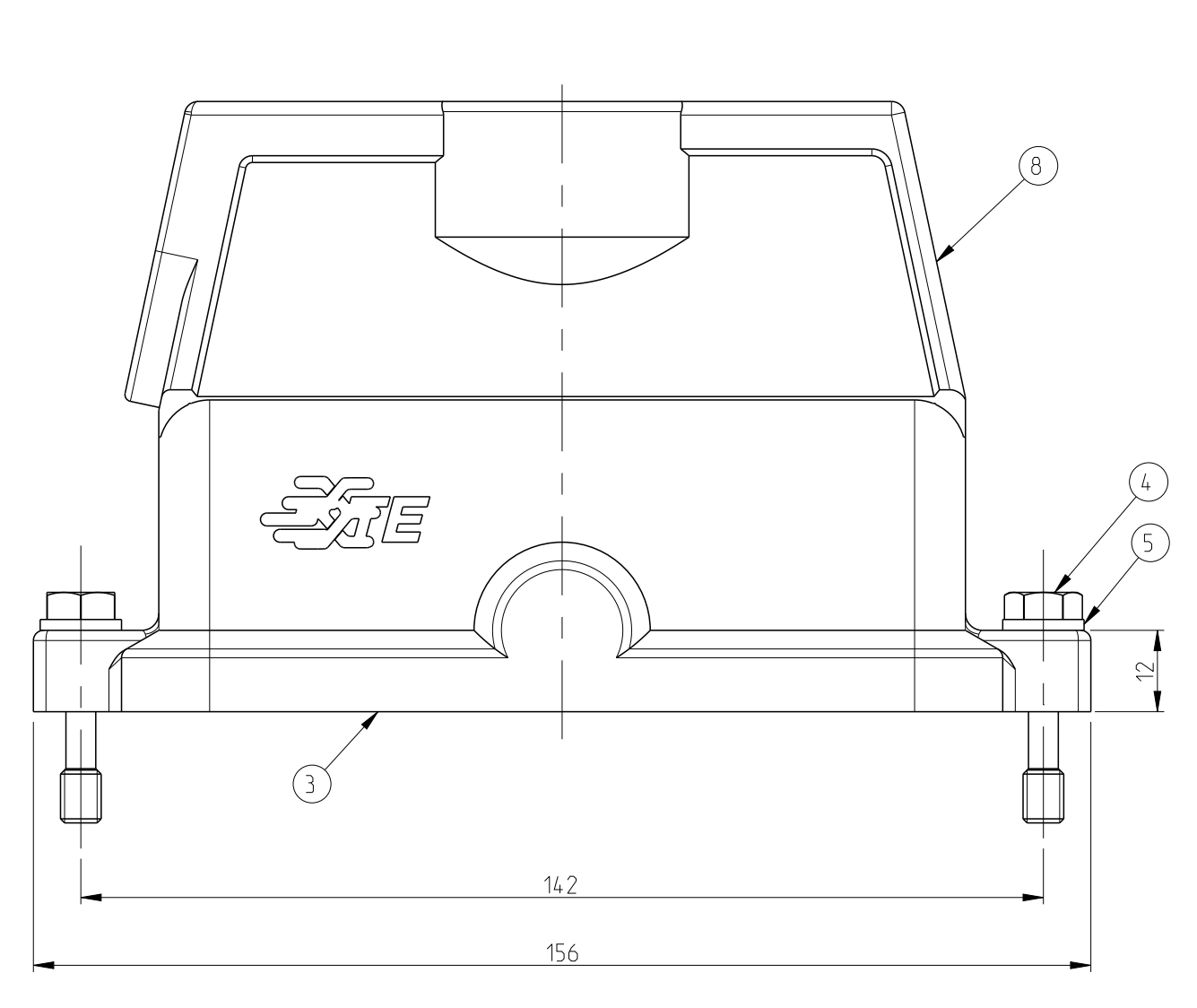

QTY	DESCRIPTION	MATERIAL	SURFACE	COLOR	ITEM NO	REMARKS
1	Hood HIP	Aluminium		No varnish	9	Without varnish
1	Hood HIP-K	Aluminium	Aluminium oxide	Black	8	Sonder logo without PG-Thread
2	Guide bolt	Stainless steel		Blank	7	
1	ZB-Central clip	Stainless steel		Blank	6	
2	Spring washer	Stainless steel		Blank	5	B6.4
2	Fixing screw	Stainless steel		Blank	4	M6x30
1	Seal	Neoprene		Black	3	
1	Hood HIP-K	Aluminium	Aluminium oxide	Black	2	
1	Hood HIP	Aluminium		Grey	1	

ORDERING TEXT
 HIP-K/2.24/64.STO-ZB.1.29-G
 HIP-24/64.STO.1.29-G
 HIP-K.24/64.STO.1.29-G
 HIP-K/2.24/64.STS-ZB.1.29-G
 HIP-24/64.STO.1.29-G

THIS DRAWING IS A CONTROLLED DOCUMENT. DWN: 24.06.1998
 CHK: 24.06.1998
 NAME: Hip-Hood
 PRODUCT SPEC: 108-74030
 APPLICATION SPEC: 114-74017
 WEIGHT: -
 CUSTOMER DRAWING

STE TE Connectivity

SIZE: A1 CAGE CODE: 00779 DRAWING NO: 1102664
 SCALE: 1:1 SHEET: 1 OF 1 REV: B8



Компания «ЭлектроПласт» предлагает заключение долгосрочных отношений при поставках импортных электронных компонентов на взаимовыгодных условиях!

Наши преимущества:

- Оперативные поставки широкого спектра электронных компонентов отечественного и импортного производства напрямую от производителей и с крупнейших мировых складов;
- Поставка более 17-ти миллионов наименований электронных компонентов;
- Поставка сложных, дефицитных, либо снятых с производства позиций;
- Оперативные сроки поставки под заказ (от 5 рабочих дней);
- Экспресс доставка в любую точку России;
- Техническая поддержка проекта, помощь в подборе аналогов, поставка прототипов;
- Система менеджмента качества сертифицирована по Международному стандарту ISO 9001;
- Лицензия ФСБ на осуществление работ с использованием сведений, составляющих государственную тайну;
- Поставка специализированных компонентов (Xilinx, Altera, Analog Devices, Intersil, Interpoint, Microsemi, Aeroflex, Peregrine, Syfer, Eurofarad, Texas Instrument, Miteq, Cobham, E2V, MA-COM, Hittite, Mini-Circuits, General Dynamics и др.);

Помимо этого, одним из направлений компании «ЭлектроПласт» является направление «Источники питания». Мы предлагаем Вам помощь Конструкторского отдела:

- Подбор оптимального решения, техническое обоснование при выборе компонента;
- Подбор аналогов;
- Консультации по применению компонента;
- Поставка образцов и прототипов;
- Техническая поддержка проекта;
- Защита от снятия компонента с производства.



Как с нами связаться

Телефон: 8 (812) 309 58 32 (многоканальный)

Факс: 8 (812) 320-02-42

Электронная почта: org@eplast1.ru

Адрес: 198099, г. Санкт-Петербург, ул. Калинина, дом 2, корпус 4, литера А.