

| REVISIONS |     |                               |           |          |
|-----------|-----|-------------------------------|-----------|----------|
| P.        | LTM | DESCRIPTION                   | DATE      | DMN APVD |
| A5        |     | Released as per ECR-07-030424 | 17.12.07  | SP TS    |
| A6        |     | ECR-16-016780                 | 26SEP2017 | GR MKO   |

- NOTES.
- Material:Housing:Aluminium Diecasting Alloy
  - Surface:Varnish grey
  - Varnish on the inside not necessary
  - Packaging Quantity 5 Pieces in a box

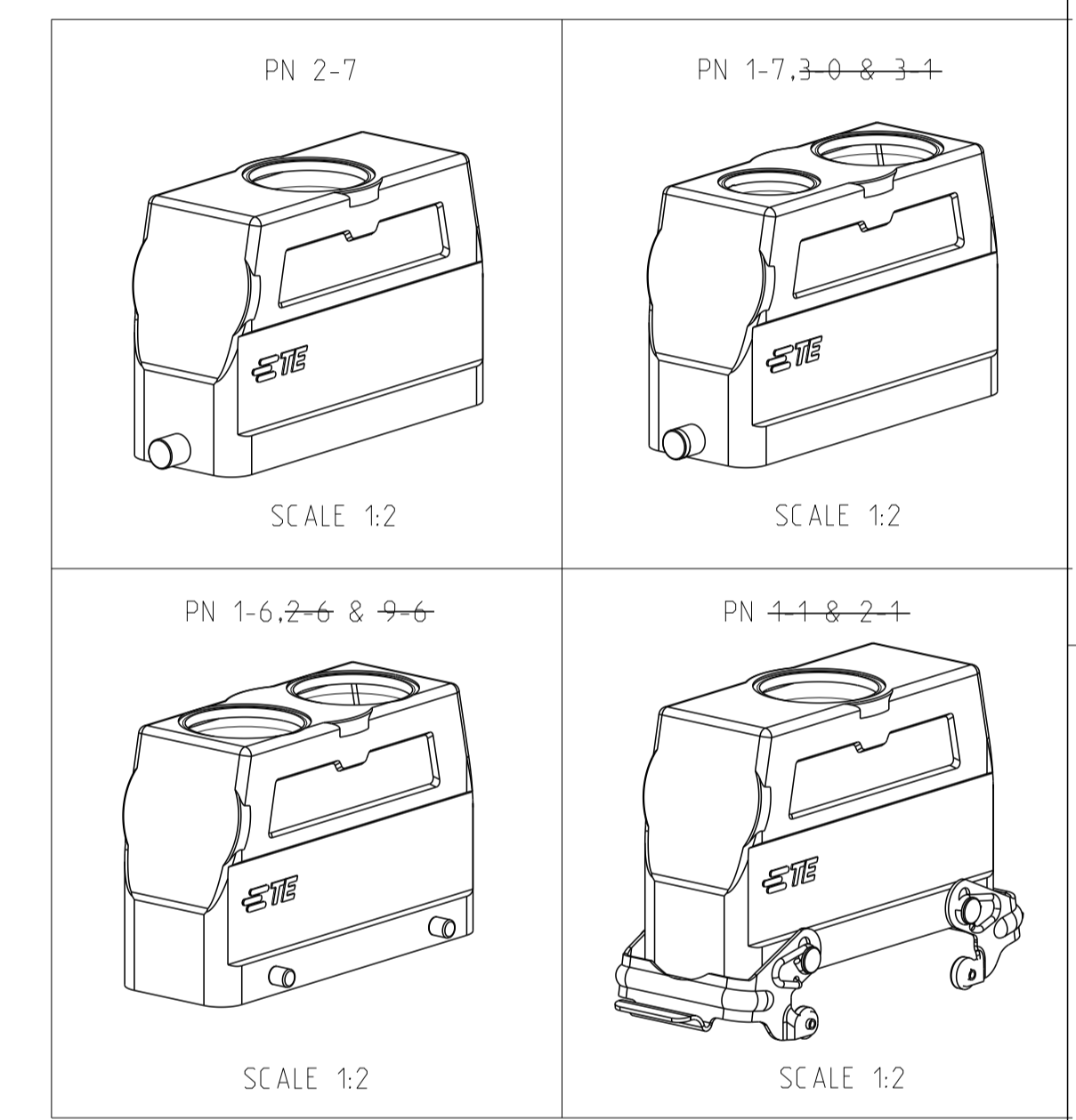

| QTY | DESCRIPTION              | MATERIAL        | SURFACE         | COLOR | ITEM NO | REMARKS |
|-----|--------------------------|-----------------|-----------------|-------|---------|---------|
| 2   | LB-Side clip             | Stainless steel | -               | Blue  | 10      |         |
| 2   | LB-Side clip             | Steel           | Zinc plated     | Blue  | 9       |         |
| 2   | VS-Locking clip          | Stainless steel | -               | Blue  | 8       |         |
| 2   | VS-Locking clip          | Steel           | Zinc plated     | Blue  | 7       |         |
| 4   | VS-Clip bolt             | Stainless steel | -               | Blue  | 6       |         |
| 4   | VS-Clip bolt             | Steel           | Zinc plated     | Blue  | 5       |         |
| 1   | Hood HD .64.Pg.1.21+1.29 | Aluminium       | -               | Grey  | 4       |         |
| 1   | Hood HD .64.Pg.1.29      | Aluminium       | -               | Grey  | 3       |         |
| 1   | Hood HD .64.Pg.1.29      | Aluminium       | Aluminium oxide | Black | 2       |         |
| 1   | Hood HD .64.Pg.1.29      | Aluminium       | -               | Grey  | 1       |         |

ORDERING TEXT  
 HD .64.STO.1.29.G  
 HD-K.64.STO.1.29.G  
 HD .64.STO.VS.1.29.G  
 HD-K.64.STO.VS.1.29.G  
 HD .64.STO-GR.1.29.G  
 HD-K.64.STO-GR.1.29.G  
 HD .64.STO-GR.2.29.G-SO  
 HD-K.64.STO-GR.1.21.G+1.29.G-SO  
 HD .64.STO.2.29.G-SO

THIS DRAWING IS A CONTROLLED DOCUMENT. DMN Schneider 08.12.1998  
 CHK Schneider 08.12.1998

**STE** TE Connectivity

NAME Hood  
 HD .64.STO.1.29.G

PRODUCT SPEC  
 APPLICATION SPEC

SIZE A1 CAGE CODE 00779 DRAWING NO C=1103344 RESTRICTED TO -

WEIGHT CUSTOMER DRAW ING SCALE 1:1 SHEET 1 OF 1 REV A6



Компания «ЭлектроПласт» предлагает заключение долгосрочных отношений при поставках импортных электронных компонентов на взаимовыгодных условиях!

Наши преимущества:

- Оперативные поставки широкого спектра электронных компонентов отечественного и импортного производства напрямую от производителей и с крупнейших мировых складов;
- Поставка более 17-ти миллионов наименований электронных компонентов;
- Поставка сложных, дефицитных, либо снятых с производства позиций;
- Оперативные сроки поставки под заказ (от 5 рабочих дней);
- Экспресс доставка в любую точку России;
- Техническая поддержка проекта, помощь в подборе аналогов, поставка прототипов;
- Система менеджмента качества сертифицирована по Международному стандарту ISO 9001;
- Лицензия ФСБ на осуществление работ с использованием сведений, составляющих государственную тайну;
- Поставка специализированных компонентов (Xilinx, Altera, Analog Devices, Intersil, Interpoint, Microsemi, Aeroflex, Peregrine, Syfer, Eurofarad, Texas Instrument, Miteq, Cobham, E2V, MA-COM, Hittite, Mini-Circuits, General Dynamics и др.);

Помимо этого, одним из направлений компании «ЭлектроПласт» является направление «Источники питания». Мы предлагаем Вам помощь Конструкторского отдела:

- Подбор оптимального решения, техническое обоснование при выборе компонента;
- Подбор аналогов;
- Консультации по применению компонента;
- Поставка образцов и прототипов;
- Техническая поддержка проекта;
- Защита от снятия компонента с производства.



#### Как с нами связаться

**Телефон:** 8 (812) 309 58 32 (многоканальный)

**Факс:** 8 (812) 320-02-42

**Электронная почта:** [org@eplast1.ru](mailto:org@eplast1.ru)

**Адрес:** 198099, г. Санкт-Петербург, ул. Калинина, дом 2, корпус 4, литера А.