

K-Nr.: 25966
 K-no.:

Ansteuerübertrager / Drive Transformer

 Datum: 24.01.2012
 Date:

 Kunde:
 Customer

 Kd. Sach Nr.:
 Customers part no.:

 Seite 1 von 2
 Page of

 Maßbild (mm): Freimaßtoleranz DIN ISO 2768-c
 Mechanical outline General tolerances

 Anschlüsse:
 Connections:

 Toleranz der Rastermaße ±0,2mm
 (Tolerances grid dimension)

 DC=Date Code
 F=Factory

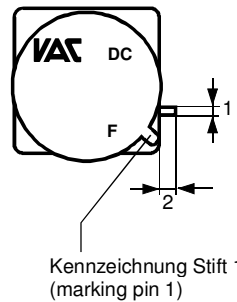
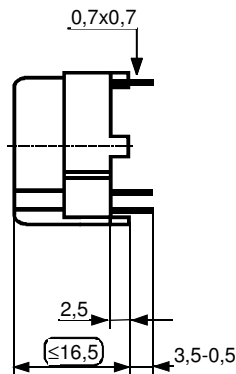
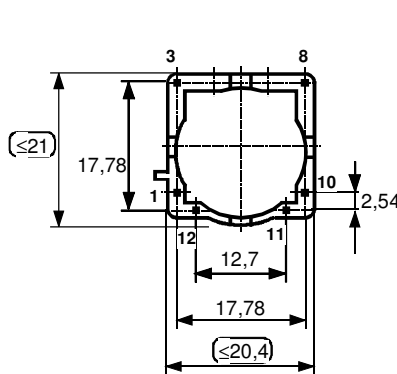
 Prüfmaß
 (test dimension)

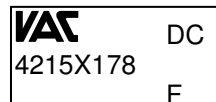
 Beschriftung:
 marking

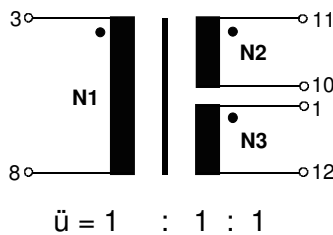

 Anschlußschema:
 Schematic diagram

 Betriebsdaten/Charakteristische Daten (Nichtwerte):
 Operational data/characteristic data (nominal values):

 $U_1 = 17\text{ V}$ $U_2 = 17\text{ V}$ $U_3 = 17\text{ V}$ $f = 60\text{ kHz}$
 $\tau \leq 0,5$ $\int Udt \geq 170\ \mu\text{Vs}$ $P_{\ddot{U}} = 10\text{ W}$

 Working voltage $U_{\text{rms}} = 600\text{ V}$

 Inductance $L = 2,2\text{ mH}$ ($f=10\text{ kHz}$)
 Leakage inductance $L_{S1} = 0,47\ \mu\text{H}$ (N_2 short circuited,
 $f = 100\text{ kHz}$, $U_{\text{AC,eff}} = 100\text{ mV}$)

 Coupling capacitance $C_{k1-2} = 19\text{ pF}$ ($f = 1\text{ kHz}$, $U_{\text{AC,eff}} = 100\text{ mV}$)
 $C_{k1-3} = 19\text{ pF}$ ($f = 1\text{ kHz}$, $U_{\text{AC,eff}} = 100\text{ mV}$)

 Umgebungstemperatur / ambient temperature $-40 \dots +85\text{ }^\circ\text{C}$

 Lagertemperatur / storage temperature $-40 \dots +85\text{ }^\circ\text{C}$

 Prüfung: (V: 100%-Test; AQL...: DIN ISO 2859-Teil1, SC = significant characteristic)
 Inspection

1)	(V)	M3014	$U_{p,\text{eff}} = 5,25\text{ kV}$, $U_{p,\text{eff}} = 4,5\text{ kV}$,	2 s, 2 s,	N1 gegen/vs N2+N3 N2 gegen/vs N3
2)	(AQL 1/S4)	M3024	$U_{p,\text{eff}} = 900\text{ V}$, $U_{\text{TA,eff}} \geq 750\text{ V}$	2 s,	N1 gegen/vs N2+N3
3)	(AQL 1/S4)	M3011/4	Einstellwerte / settings (N1): Prüfwert / test value:	$U_E = 8,57\text{ V}$ $I_p \leq 0.114\text{ A}$	$t_d = 20\ \mu\text{s}$ $f_p = 1000\text{ Hz}$

Weitere Prüfungen auf Seite 2 / Further inspections see page 2

Weitere Vorschriften:

Applicable documents:

Datum	Name	Index	Änderung
24.01.12	Leh.	81	Operational data/characteristic data (nominal values): typo, Udt <= 170 mVs changed into >= 170µVs. Lapidary change.

Hrsg.: KB-E editor	Bearb: Sc designer	KB-PM: Yu check	freig.: HS released
-----------------------	-----------------------	--------------------	------------------------

K-Nr.: 25966 K-no.:	Ansteuerübertrager / Drive Transformer	Datum: 24.01.2012 Date:
Kunde: Customer	Kd. Sach Nr.: Customers part no.:	Seite 2 von 2 Page of

Prüfung: (V: 100%-Test; AQL...: DIN ISO 2859-Teil1, SC = significant characteristic)
 Inspection

- | | | | | | |
|----|------------|---------|---|--|--|
| 4) | (V) | M3011/6 | Polarität / Übersetzung / polarity turns ratio: | Toleranz / tolerance $\pm 2 \%$ | (SC) |
| 5) | (AQL 1/S4) | M3011/5 | $R_{Cu1} = 235 \text{ m}\Omega \pm 15\%$, | $R_{Cu2} = 235 \text{ m}\Omega \pm 15\%$, | $R_{Cu3} = 235 \text{ m}\Omega \pm 15\%$ |
| 6) | (Fix 05) | M3290 | Solderability test acc. chapter 1 | | |
| 7) | (AQL 1/S4) | M3200 | Mechanical test | | |

Typprüfung:
 Type test:

Hochspannungsprüfung nach M3014
 High voltage test according M3014

$U_{p,eff} = 5,25 \text{ kV}$, 1 min, N1 gegen/vs N2+N3

Messungen nach Temperaturangleich der Prüflinge an Raumtemperatur
 Measurements after temperature balance of the samples at room temperature

Hrsg.: KB-E editor	Bearb: Sc designer		KB-PM: Yu check		freig.: HS released
-----------------------	-----------------------	--	--------------------	--	------------------------



Компания «ЭлектроПласт» предлагает заключение долгосрочных отношений при поставках импортных электронных компонентов на взаимовыгодных условиях!

Наши преимущества:

- Оперативные поставки широкого спектра электронных компонентов отечественного и импортного производства напрямую от производителей и с крупнейших мировых складов;
- Поставка более 17-ти миллионов наименований электронных компонентов;
- Поставка сложных, дефицитных, либо снятых с производства позиций;
- Оперативные сроки поставки под заказ (от 5 рабочих дней);
- Экспресс доставка в любую точку России;
- Техническая поддержка проекта, помощь в подборе аналогов, поставка прототипов;
- Система менеджмента качества сертифицирована по Международному стандарту ISO 9001;
- Лицензия ФСБ на осуществление работ с использованием сведений, составляющих государственную тайну;
- Поставка специализированных компонентов (Xilinx, Altera, Analog Devices, Intersil, Interpoint, Microsemi, Aeroflex, Peregrine, Syfer, Eurofarad, Texas Instrument, Miteq, Cobham, E2V, MA-COM, Hittite, Mini-Circuits, General Dynamics и др.);

Помимо этого, одним из направлений компании «ЭлектроПласт» является направление «Источники питания». Мы предлагаем Вам помощь Конструкторского отдела:

- Подбор оптимального решения, техническое обоснование при выборе компонента;
- Подбор аналогов;
- Консультации по применению компонента;
- Поставка образцов и прототипов;
- Техническая поддержка проекта;
- Защита от снятия компонента с производства.



Как с нами связаться

Телефон: 8 (812) 309 58 32 (многоканальный)

Факс: 8 (812) 320-02-42

Электронная почта: org@eplast1.ru

Адрес: 198099, г. Санкт-Петербург, ул. Калинина, дом 2, корпус 4, литера А.