

PART NAME	WALL MTG. BRACKET KIT	PART No.	NBX-10920	REV. DATE	5-11-07
-----------	-----------------------	----------	-----------	-----------	---------

MATERIAL:
BRACKETS _____ 16 GA. STAINLESS STEEL
SCREWS _____ STAINLESS STEEL

FINISH:
BRACKETS & SCREWS _____ NATURAL

DIMENSIONS = INCHES
[MILLIMETERS]

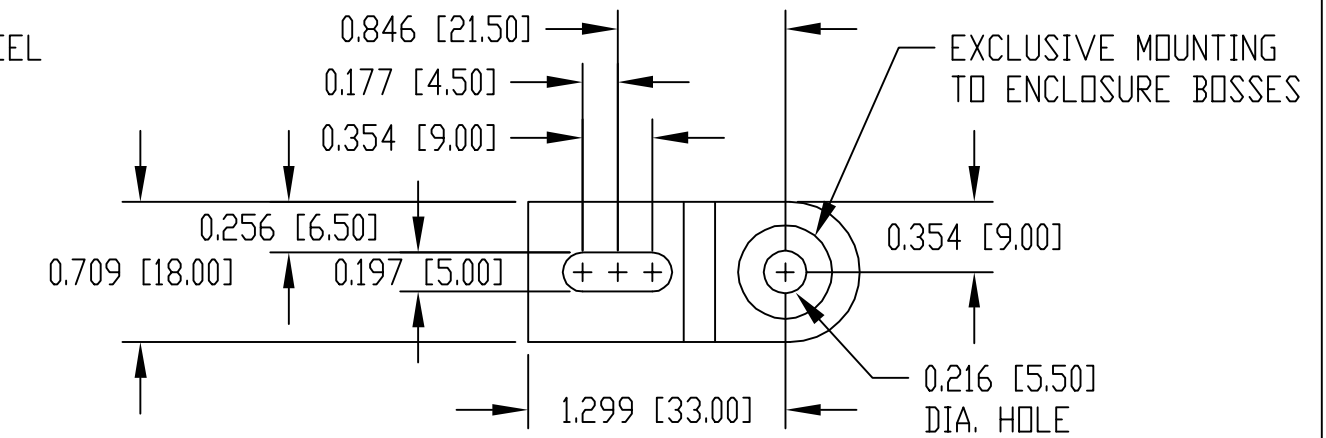

NOTE: KIT INCLUDES QTY. (4) BRACKETS AND QTY. (4)
M4x0.7 PITCH x 8mm LG. TRUSS HD. MACHINE SCREWS

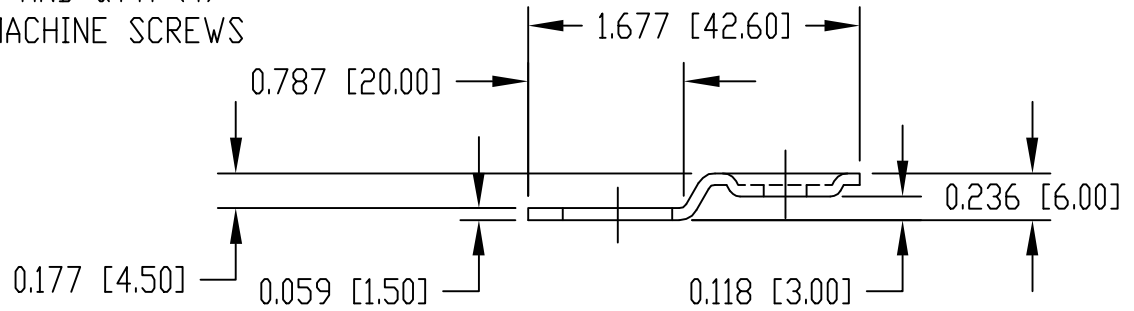

PART NAME	WALL MTG. BRACKET KIT	PART No.	NBX-10922	REV. DATE	8-30-10
-----------	-----------------------	----------	-----------	-----------	---------

MATERIAL:
BRACKETS _____ 18 GA. STAINLESS STEEL
SCREWS _____ STAINLESS STEEL

FINISH:
BRACKETS & SCREWS _____ NATURAL

DIMENSIONS = INCHES
[MILLIMETERS]

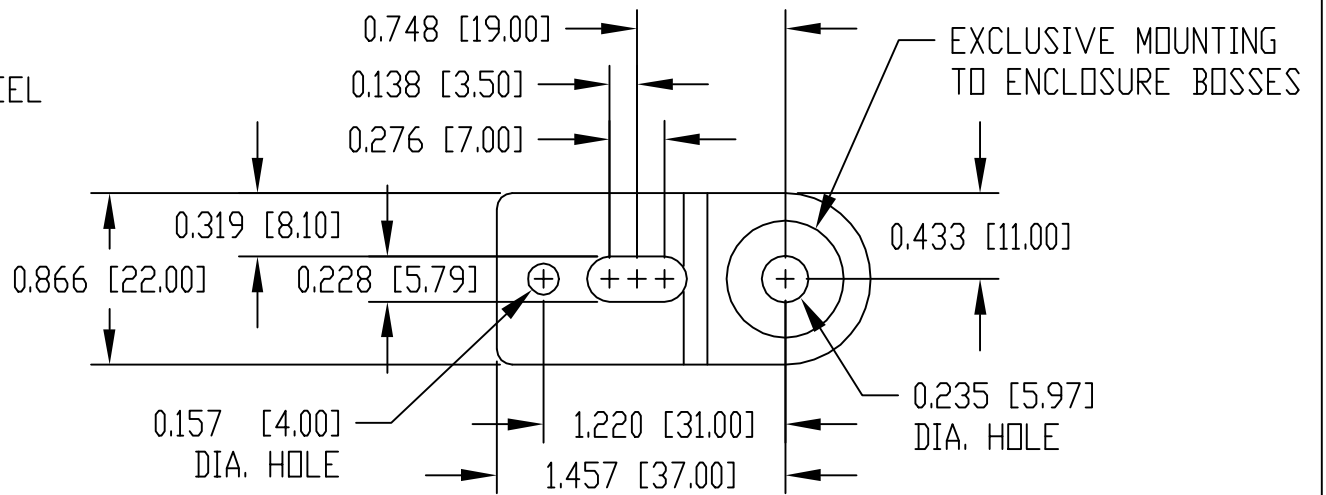

NOTE: KIT INCLUDES QTY. (4) BRACKETS AND QTY. (4)
M5x0.8 PITCH x 10mm LG. TRUSS HD. MACHINE SCREWS

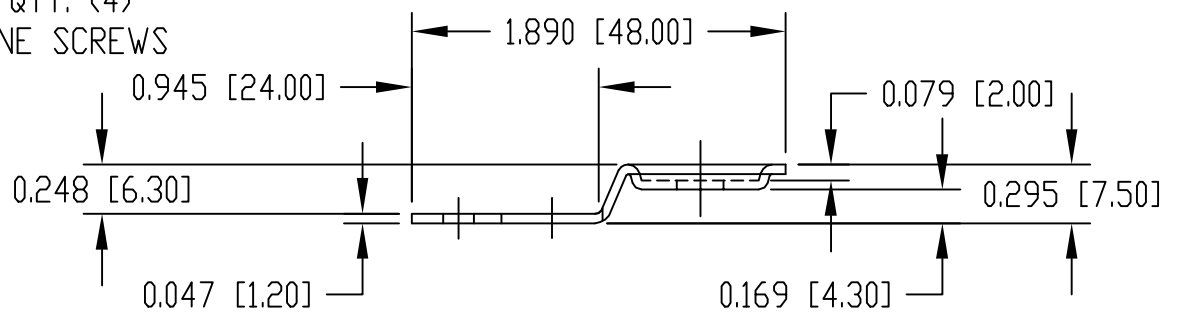

PART NAME	WALL MTG. BRACKET KIT	PART No.	NBX-10924	REV. DATE	8-30-10
-----------	-----------------------	----------	-----------	-----------	---------

MATERIAL:
BRACKETS _____ 14 GA. STAINLESS STEEL
SCREWS _____ STAINLESS STEEL

FINISH:
BRACKETS & SCREWS _____ NATURAL

DIMENSIONS = INCHES
[MILLIMETERS]

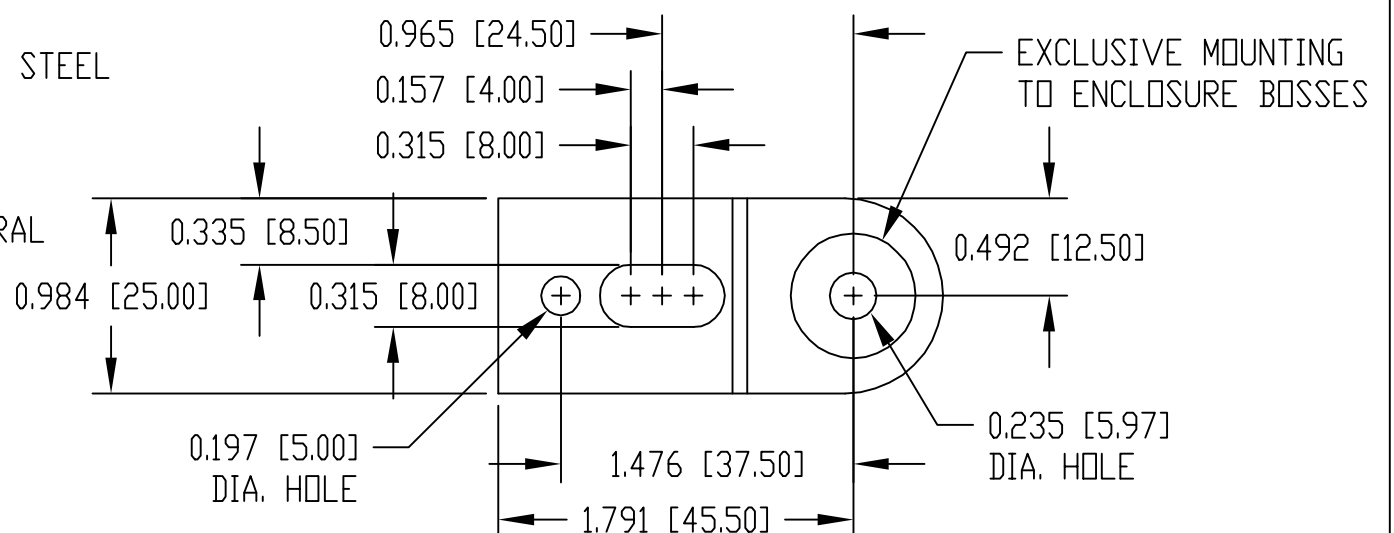

NOTE: KIT INCLUDES QTY. (4) BRACKETS AND QTY. (4)
M5x0.8 PITCH x 10mm LG. TRUSS HD. MACHINE SCREWS

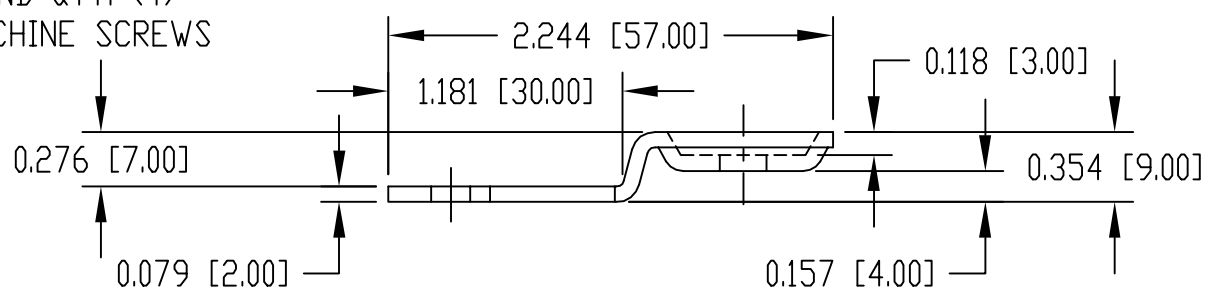



Компания «ЭлектроПласт» предлагает заключение долгосрочных отношений при поставках импортных электронных компонентов на взаимовыгодных условиях!

Наши преимущества:

- Оперативные поставки широкого спектра электронных компонентов отечественного и импортного производства напрямую от производителей и с крупнейших мировых складов;
- Поставка более 17-ти миллионов наименований электронных компонентов;
- Поставка сложных, дефицитных, либо снятых с производства позиций;
- Оперативные сроки поставки под заказ (от 5 рабочих дней);
- Экспресс доставка в любую точку России;
- Техническая поддержка проекта, помощь в подборе аналогов, поставка прототипов;
- Система менеджмента качества сертифицирована по Международному стандарту ISO 9001;
- Лицензия ФСБ на осуществление работ с использованием сведений, составляющих государственную тайну;
- Поставка специализированных компонентов (Xilinx, Altera, Analog Devices, Intersil, Interpoint, Microsemi, Aeroflex, Peregrine, Syfer, Eurofarad, Texas Instrument, Miteq, Cobham, E2V, MA-COM, Hittite, Mini-Circuits, General Dynamics и др.);

Помимо этого, одним из направлений компании «ЭлектроПласт» является направление «Источники питания». Мы предлагаем Вам помощь Конструкторского отдела:

- Подбор оптимального решения, техническое обоснование при выборе компонента;
- Подбор аналогов;
- Консультации по применению компонента;
- Поставка образцов и прототипов;
- Техническая поддержка проекта;
- Защита от снятия компонента с производства.



Как с нами связаться

Телефон: 8 (812) 309 58 32 (многоканальный)

Факс: 8 (812) 320-02-42

Электронная почта: org@eplast1.ru

Адрес: 198099, г. Санкт-Петербург, ул. Калинина, дом 2, корпус 4, литера А.