

THE INFORMATION CONTAINED IN THIS DRAWING IS THE SOLE PROPERTY OF ANDERSON POWER PRODUCTS. ANY REPRODUCTION IN PART OR WHOLE WITHOUT THE WRITTEN PERMISSION OF ANDERSON POWER PRODUCTS IS PROHIBITED.

Copyright 2009

ANDERSON POWER PRODUCTS RESERVES THE RIGHT TO ALTER PRODUCT TYPES, THEIR TECHNICAL DATA, DIMENSION, STYLE AND ACCESSORIES WITHOUT PRIOR NOTIFICATION.

NOTES:

- MATERIALS  
 1X4 AUX. HSG = PBT  
 SOCKET CONTACTS = COPPER ALLOY  
 PIN CONTACTS = COPPER ALLOY  
 RETENTION CLIP = STEEL
- FINISHES  
 SOCKET CONTACTS = SILVER PLATE  
 (W/ GOLD PLATED INSERTS)  
 PIN CONTACTS = GOLD PLATE
- SBE320 & SBX350 CONNECTORS SOLD SEPARATELY

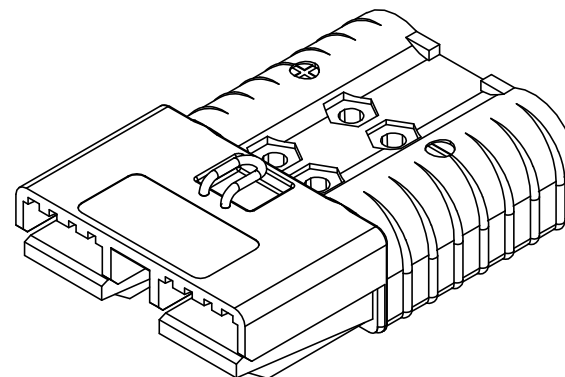
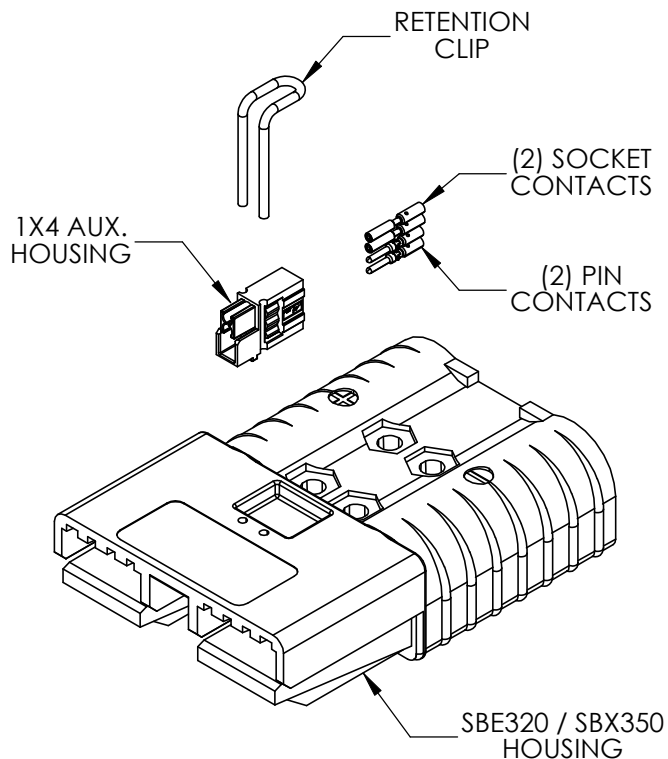

CAT. NO.	INCLUDES THE FOLLOWING:
440G1	#14/16 AWG CONTACTS, 1X4 AUX. HSG, RETENTION CLIP
440G2	#16/20 AWG CONTACTS, 1X4 AUX. HSG, RETENTION CLIP
440G3	#12 AWG CONTACTS, 1X4 AUX. HSG, RETENTION CLIP
444G1	1X4 AUX. HOUSING
445G1	RETENTION CLIP

DIMENSIONS ARE IN:	INCH[MM]	APPROVALS	
UNLESS OTHERWISE STATED		DRAWN	AMS 11/12/08
TOLERANCES:		CHECKED	DJD 11/12/08
DECIMALS (INCH)	DECIMALS (MM)	ANGLES	MFG APP
.XX ±.02	.X ±.5	±2°	CHB 11/12/08
SURFACE FINISH:		QC APP	UFN 11/12/08
MACHINED	128 [3.2] ✓	ENG APP	DAM 11/12/08
MOLDED	64 [1.6] ✓	MATERIAL: SEE NOTES	
FINISH: SEE NOTES		TITLE	
CAD GENERATED DRAWING - DO NOT MANUALLY UPDATE DO NOT SCALE		ANDERSON POWER PRODUCTS	

ANDERSON POWER PRODUCTS		TITLE	
1X4 AUX. HOUSING		FOR SBE320 & SBX350 CONNECTORS	
SIZE	DWG NO.	REV.	
A/A4	114823S1	2	
SCALE	CADFILE	SHEET	
NONE	02854	1 OF 1	

2	ECRN 14422 - ADD ORIENTATION RIB	AMS	04/22/09
1	ECRN 14400 - UPDATE MATERIAL, ADD 440G3 KIT TO TABLE	AMS	03/16/09
REV.	DESCRIPTION OF CHANGES	APPROVED	DATE

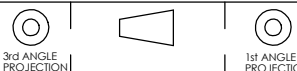



Компания «ЭлектроПласт» предлагает заключение долгосрочных отношений при поставках импортных электронных компонентов на взаимовыгодных условиях!

Наши преимущества:

- Оперативные поставки широкого спектра электронных компонентов отечественного и импортного производства напрямую от производителей и с крупнейших мировых складов;
- Поставка более 17-ти миллионов наименований электронных компонентов;
- Поставка сложных, дефицитных, либо снятых с производства позиций;
- Оперативные сроки поставки под заказ (от 5 рабочих дней);
- Экспресс доставка в любую точку России;
- Техническая поддержка проекта, помощь в подборе аналогов, поставка прототипов;
- Система менеджмента качества сертифицирована по Международному стандарту ISO 9001;
- Лицензия ФСБ на осуществление работ с использованием сведений, составляющих государственную тайну;
- Поставка специализированных компонентов (Xilinx, Altera, Analog Devices, Intersil, Interpoint, Microsemi, Aeroflex, Peregrine, Syfer, Eurofarad, Texas Instrument, Miteq, Cobham, E2V, MA-COM, Hittite, Mini-Circuits, General Dynamics и др.);

Помимо этого, одним из направлений компании «ЭлектроПласт» является направление «Источники питания». Мы предлагаем Вам помощь Конструкторского отдела:

- Подбор оптимального решения, техническое обоснование при выборе компонента;
- Подбор аналогов;
- Консультации по применению компонента;
- Поставка образцов и прототипов;
- Техническая поддержка проекта;
- Защита от снятия компонента с производства.



#### Как с нами связаться

**Телефон:** 8 (812) 309 58 32 (многоканальный)

**Факс:** 8 (812) 320-02-42

**Электронная почта:** [org@eplast1.ru](mailto:org@eplast1.ru)

**Адрес:** 198099, г. Санкт-Петербург, ул. Калинина, дом 2, корпус 4, литера А.