

PRODUCT NUMBER  
10127397-04HI420LF

SEE NOTE 1

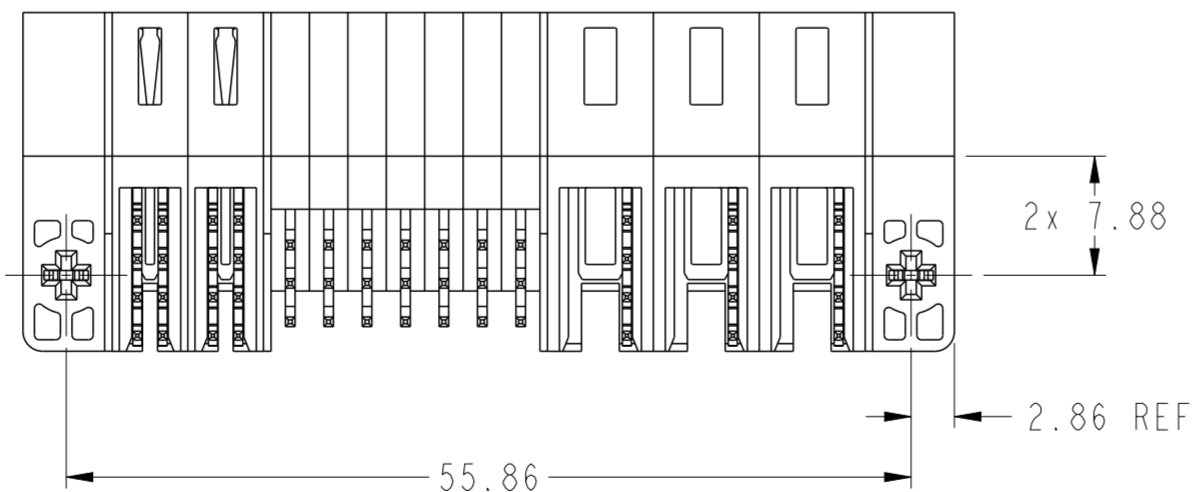
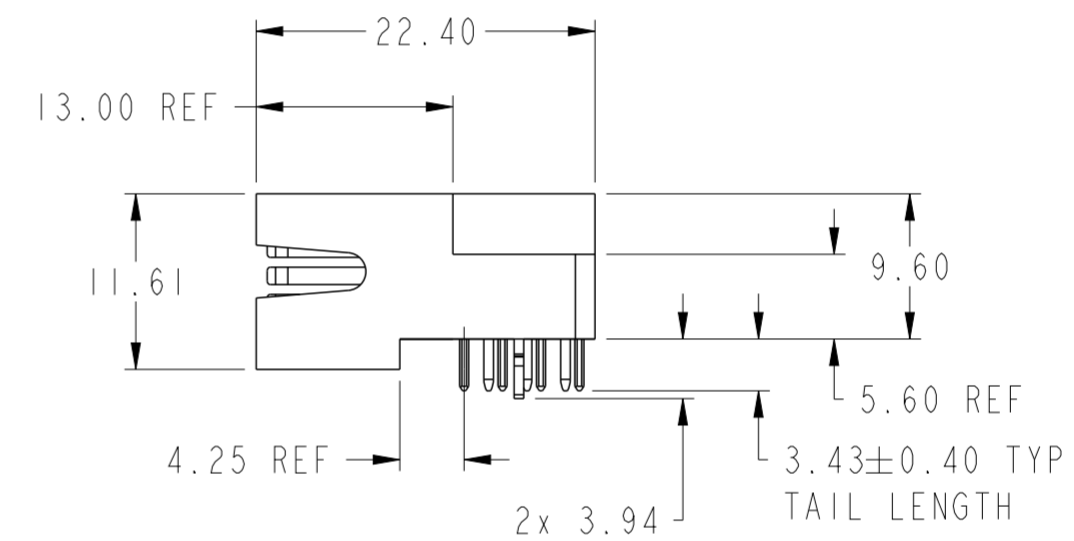
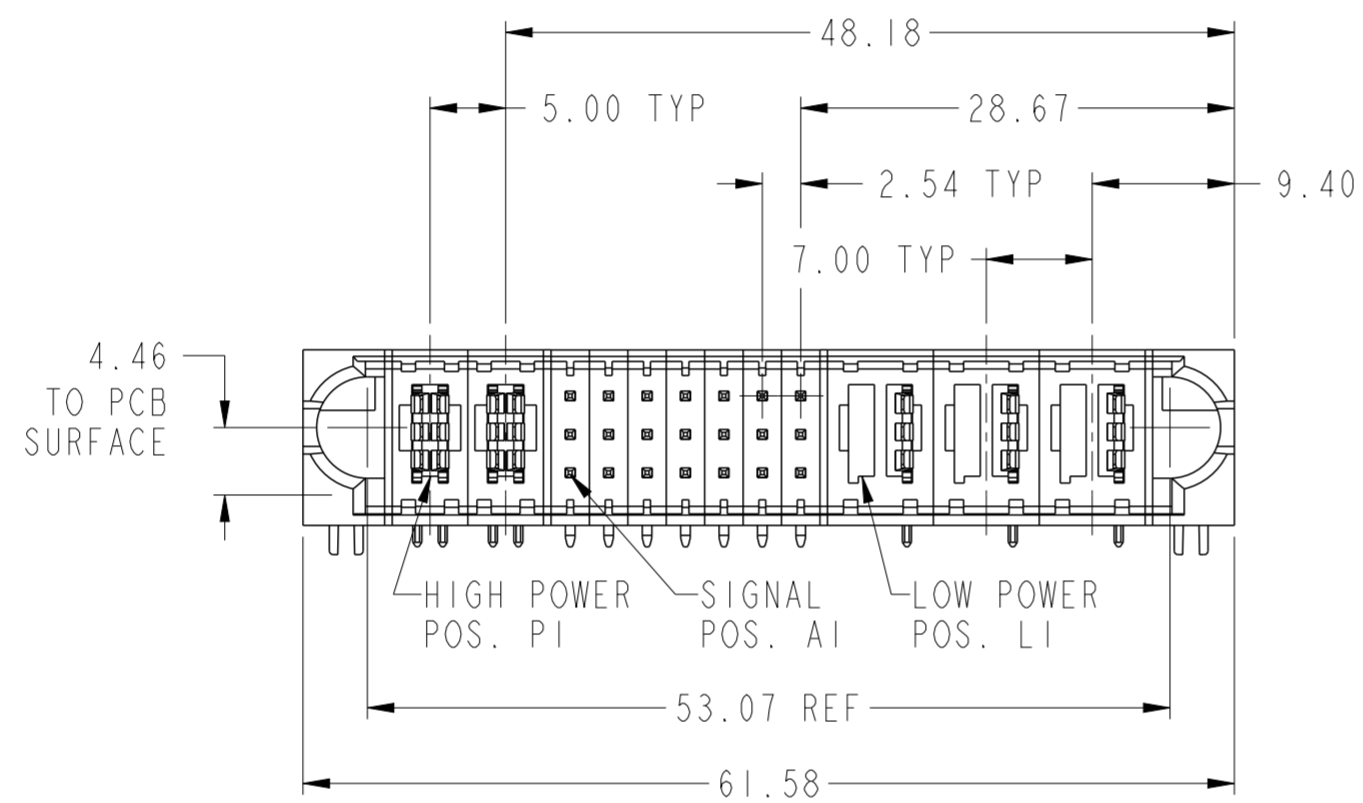
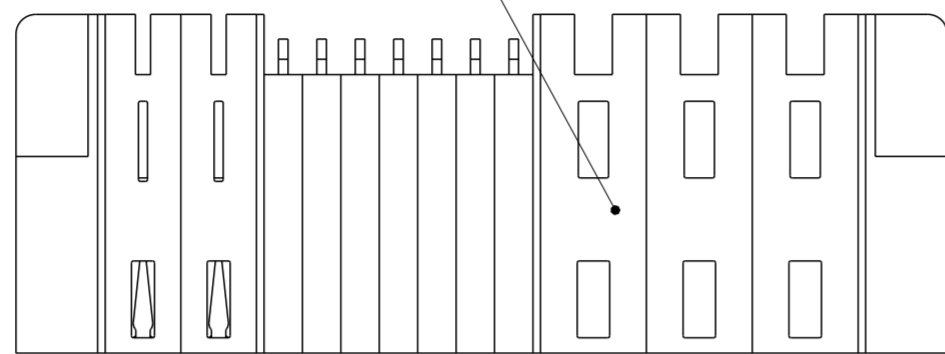

spec ref	-	dr	De-Ming Lu	2016/02/29	projection	mm	size	A2	scale	2:1
tolerance std	ISO 406 ISO 1101	eng	De-Ming Lu	2016/03/16		mm	ecn no	-	rel level	Released
TOLERANCES UNLESS OTHERWISE SPECIFIED		chr	Fancy Zhang	2016/03/16						
surface	ISO 1302	appr	Pei-Ming Zheng	2016/03/16	product family	PwrBlade ULTRA	rel level	Released	cat. no.	-
	linear	0.X	±0.5		2HP+2IS+6LP, SOLDER		10127397-04HI420	A	Product - Customer Drw	
		0.XX	±0.25		R/A PLUG, PwrBlade ULTRA				sheet 1 of 3	
	angular	0°	±2°		STATUS: Released				Printed: Mar 16, 2016	

Amphenol  
FCI

© 2016 APCI

PRODUCT NO.

ROWS

10127397-04HI420LF

C  
B  
A

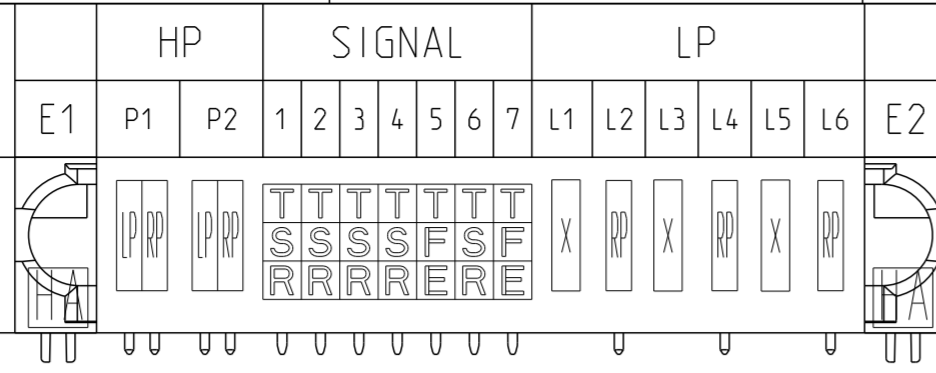

CODE	DESCRIPTION
LP	LEFT POWER CONTACT
RP	RIGHT POWER CONTACT
R	MFBL SIGNAL CONTACT
S	MFBL SIGNAL CONTACT
T	MFBL SIGNAL CONTACT
E	STD SIGNAL CONTACT
F	STD SIGNAL CONTACT
HA	HOLD DOWN
X	OMITTED

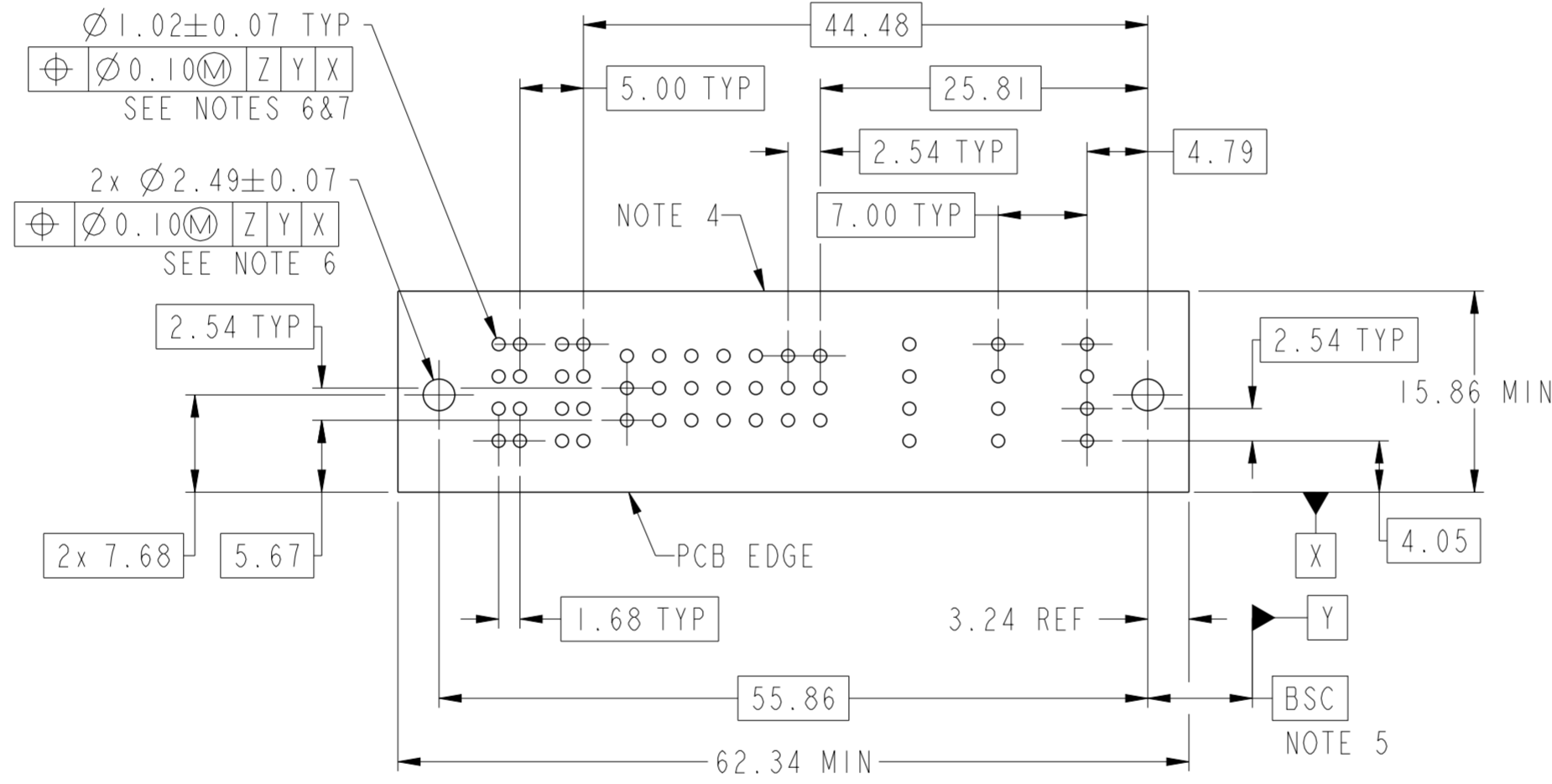

Amphenol  
FCi

© 2016 AFci

spec ref	-	dr	De-Ming Lu	2016/02/29	projection	mm	size	A2	scale	2:1
tolerance std	ISO 406 ISO 1101	eng	De-Ming Lu	2016/03/16		mm	ecn no	-	rel level	Released
TOLERANCES UNLESS OTHERWISE SPECIFIED		chr	Fancy Zhang	2016/03/16						
surface	ISO 1302	appr	Pai-Ming Zheng	2016/03/16	product family	PwrBlade ULTRA	rel level	Released	cat. no.	-
	linear	0.X	±0.5	<b>Amphenol FCi</b>	title	2HP+2IS+6LP, SOLDER		10127397-04HI420	R/A PLUG, PwrBlade ULTRA	rev A
		0.XX	±0.25							
	angular	0°	±2°							
					Product - Customer Drw	sheet 2 of 3				

PDS: Rev :A

STATUS:Released

Printed: Mar 16, 2016



PRODUCT NUMBER  
10127397-04HI420LF

NOTES:

- ①. "FCI", PART NUMBER AND DATE CODE TO BE MARKED ON THIS SURFACE.  
THE P/N CAN BE OMITTED IF THERE IS NOT ENOUGH SPACE ON THIS SURFACE.
2. MATERIALS:  
HOUSING: GLASS FILLED WITH HIGH TEMP POLYAMIDE, UL94V-0.  
POWER CONTACTS: COPPER ALLOY.  
SIGNAL CONTACTS: COPPER ALLOY.  
HOLD DOWN: COPPER ALLOY.
3. PLATING SPECIFICATION: FCI 10135186.
- ④. DENOTES CONNECTOR KEEP OUT ZONE.
- ⑤. DATUM AND BASIC DIMENSION ARE ESTABLISHED BY CUSTOMER.
- ⑥. ALL HOLE DIAMETERS ARE FINISHED HOLE SIZES.
- ⑦. 1.150±0.025mm DRILLED HOLE PLATED WITH 7.62µm MIN Sn OVER  
25.4µm-76.2µm Cu PLATING TO ACHIEVE A 1.02±0.07mm FINISHED HOLE.
8. PRODUCT SPECIFICATION: FCI GS-12-1176.  
APPLICATION SPECIFICATION: FCI GS-20-0389.  
PRODUCT PACKAGE SPECIFICATION: FCI GS-14-2354.

Amphenol  
FCI

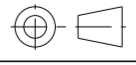
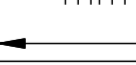
© 2016 AFCI

spec ref	-	dr	De-Ming Lu	2016/02/29	projection	mm	size	A2	scale	2:1
tolerance std	ISO 406 ISO 1101	eng	De-Ming Lu	2016/03/16			ecn no	-	rel level	
TOLERANCES UNLESS OTHERWISE SPECIFIED		chr	Fancy Zhang	2016/03/16			Released			
surface	ISO 1302	appr	Pei-Ming Zheng	2016/03/16	product family	PwrBlade ULTRA	rel level	Released		
	linear	0.X	±0.5		title		2HP+2IS+6LP, SOLDER	div no 10127397-04HI420	rev	A
		0.XX	±0.25		R/A PLUG, PwrBlade ULTRA					
	angular	0°	±2°		cat. no.		-		Product - Customer Drw	sheet 3 of 3

PDS: Rev :A

STATUS:Released

Printed: Mar 16, 2016



Компания «ЭлектроПласт» предлагает заключение долгосрочных отношений при поставках импортных электронных компонентов на взаимовыгодных условиях!

Наши преимущества:

- Оперативные поставки широкого спектра электронных компонентов отечественного и импортного производства напрямую от производителей и с крупнейших мировых складов;
- Поставка более 17-ти миллионов наименований электронных компонентов;
- Поставка сложных, дефицитных, либо снятых с производства позиций;
- Оперативные сроки поставки под заказ (от 5 рабочих дней);
- Экспресс доставка в любую точку России;
- Техническая поддержка проекта, помощь в подборе аналогов, поставка прототипов;
- Система менеджмента качества сертифицирована по Международному стандарту ISO 9001;
- Лицензия ФСБ на осуществление работ с использованием сведений, составляющих государственную тайну;
- Поставка специализированных компонентов (Xilinx, Altera, Analog Devices, Intersil, Interpoint, Microsemi, Aeroflex, Peregrine, Syfer, Eurofarad, Texas Instrument, Miteq, Cobham, E2V, MA-COM, Hittite, Mini-Circuits, General Dynamics и др.);

Помимо этого, одним из направлений компании «ЭлектроПласт» является направление «Источники питания». Мы предлагаем Вам помощь Конструкторского отдела:

- Подбор оптимального решения, техническое обоснование при выборе компонента;
- Подбор аналогов;
- Консультации по применению компонента;
- Поставка образцов и прототипов;
- Техническая поддержка проекта;
- Защита от снятия компонента с производства.



#### Как с нами связаться

**Телефон:** 8 (812) 309 58 32 (многоканальный)

**Факс:** 8 (812) 320-02-42

**Электронная почта:** [org@eplast1.ru](mailto:org@eplast1.ru)

**Адрес:** 198099, г. Санкт-Петербург, ул. Калинина, дом 2, корпус 4, литера А.