

Series 39-7

20 mA RIGHT-ANGLE ULTRA-MINIATURE LIGHTED

This switch was developed for designs with minimal PCB space and maximum switching requirements. With crisp action, process compatibility and clear bright LED indication, these switches form efficient and attractive arrays of highly dense, yet easy to use control stations. Two piece design is ideal for processing.



APPLICATIONS

- Computers
- Compact communication equipment
- Battery operated monitors
- Diagnostic devices
- Nurse call

KEY FEATURES:

- Gold contacts
- Momentary or maintained action
- Resistance to high temperatures
- Logic level switching
- Optional tape and reel or tube packaging
- PC mounting
- LED lighted

ACTUAL SIZE

INSTALLATION:

The terminal base is installed manually, or with automatic equipment, on the PC board. It is then wave soldered along with other board components. The base is compatible with fluorinated, chlorinated and aqueous cleaning methods to remove flux. When the board and its components have been cleaned and dried, the pushbutton switch body, which has not been exposed to the contamination associated with these operations, is snapped positively onto the terminal base, where it is securely retained.

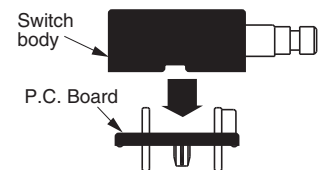

ORDERING INFORMATION:

Assembled Base & Body

Part Number	LED Color	Action
39-712200	Red	Momentary
39-712300	Green	Momentary
39-712400	Yellow	Momentary
39-713200	Red	Maintained
39-713300	Green	Maintained
39-713400	Yellow	Maintained

Keycaps

Part Number	Color
80-397014	Light Grey
80-397015	Dark Grey
80-397016	Black
80-397017	White

STANDARDS / AGENCY / RATINGS:



BUTTON STYLE

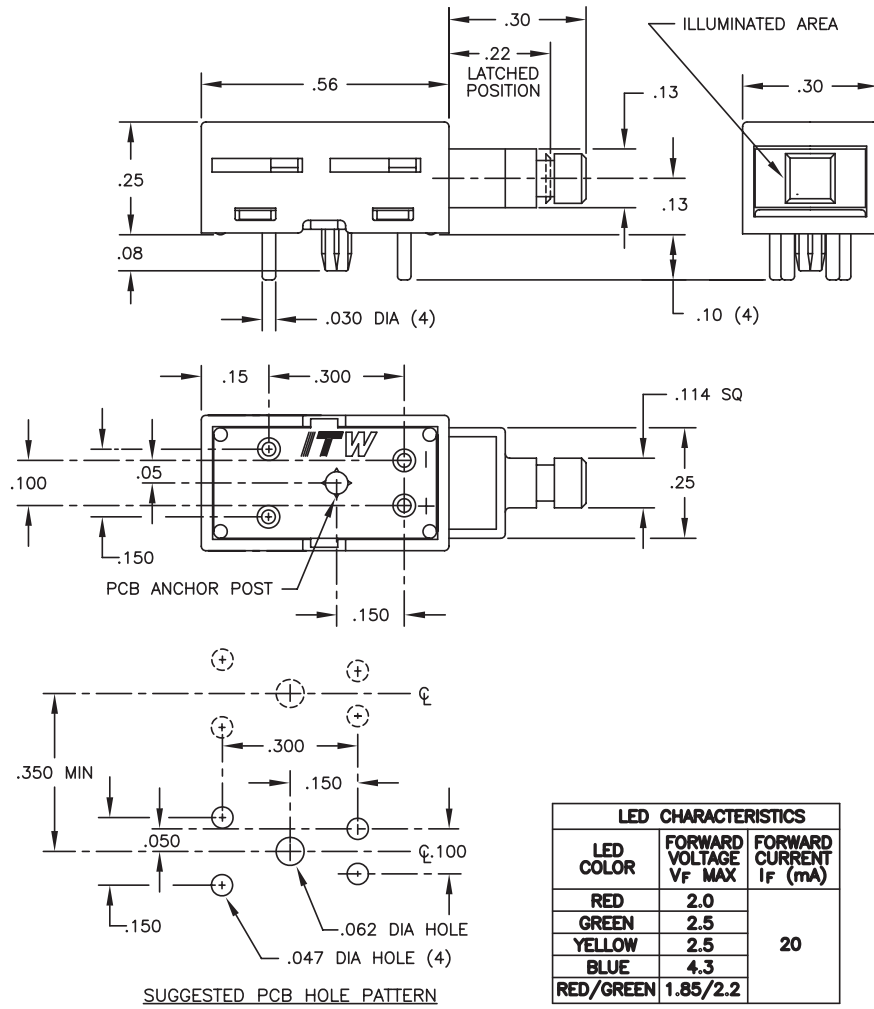

MECHANICAL / ELECTRICAL CHARACTERISTICS:

Circuit:
SPST-NO-DB (Form X)

Rating:
logic level
(5mA, 5 VDC typical)

Plunger travel:
.13 inches

IR process compatible when Base processed separately

Positive LED lead is identified by (+) on the bottom surface of the base.

KEYCAP STYLE

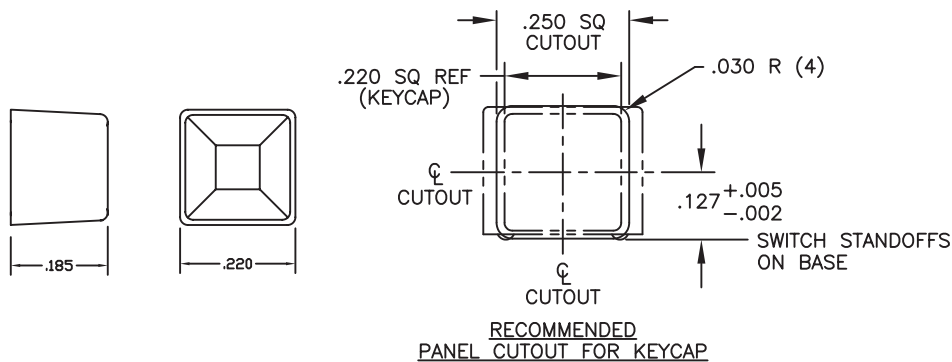



Компания «ЭлектроПласт» предлагает заключение долгосрочных отношений при поставках импортных электронных компонентов на взаимовыгодных условиях!

Наши преимущества:

- Оперативные поставки широкого спектра электронных компонентов отечественного и импортного производства напрямую от производителей и с крупнейших мировых складов;
- Поставка более 17-ти миллионов наименований электронных компонентов;
- Поставка сложных, дефицитных, либо снятых с производства позиций;
- Оперативные сроки поставки под заказ (от 5 рабочих дней);
- Экспресс доставка в любую точку России;
- Техническая поддержка проекта, помощь в подборе аналогов, поставка прототипов;
- Система менеджмента качества сертифицирована по Международному стандарту ISO 9001;
- Лицензия ФСБ на осуществление работ с использованием сведений, составляющих государственную тайну;
- Поставка специализированных компонентов (Xilinx, Altera, Analog Devices, Intersil, Interpoint, Microsemi, Aeroflex, Peregrine, Syfer, Eurofarad, Texas Instrument, Miteq, Cobham, E2V, MA-COM, Hittite, Mini-Circuits, General Dynamics и др.);

Помимо этого, одним из направлений компании «ЭлектроПласт» является направление «Источники питания». Мы предлагаем Вам помощь Конструкторского отдела:

- Подбор оптимального решения, техническое обоснование при выборе компонента;
- Подбор аналогов;
- Консультации по применению компонента;
- Поставка образцов и прототипов;
- Техническая поддержка проекта;
- Защита от снятия компонента с производства.



Как с нами связаться

Телефон: 8 (812) 309 58 32 (многоканальный)

Факс: 8 (812) 320-02-42

Электронная почта: org@eplast1.ru

Адрес: 198099, г. Санкт-Петербург, ул. Калинина, дом 2, корпус 4, литера А.