

REVISIONS			
REV	DESCRIPTION	DATE	APPROVED
010	RELEASED	9-5-90	<i>MDD</i>

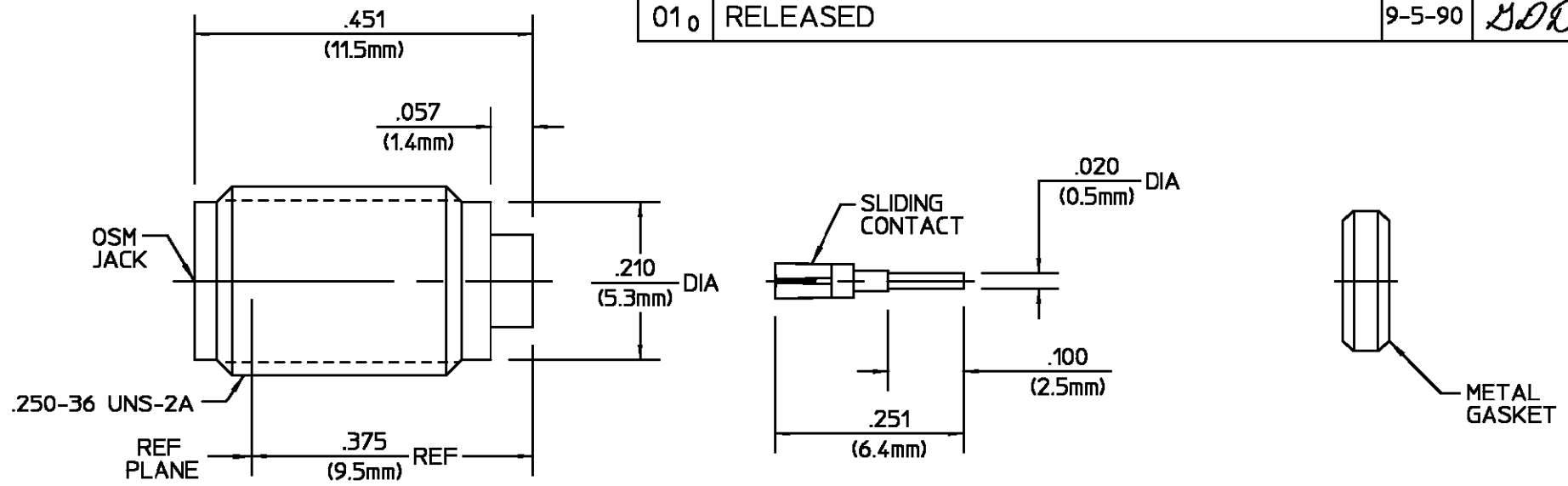

ELECTRICAL	MECHANICAL	ENVIRONMENTAL
Nominal Impedance (Ohms) <u>50</u>	Interface Dimensions <u>MIL-STD-348</u>	Temperature Rating <u>-65°C To +165°C</u>
Frequency Range (GHz) <u>DC - 18</u>	<u>FIG. 310-2</u>	Vibration - MIL-STD-202, Method 204, Condition D, 20G's
Volt Rating (VRMS MAX) <u>N/A</u>	Recommended Mating Torque <u>N/A</u>	Shock - MIL-STD-202, Method 107, Condition B
VSWR <u>1.04 +.009f(GHz)</u>	Mating Characteristics:	Thermal Shock MIL-STD-202, Method 197, Condition C
Insertion Loss (dB MAX) <u>.06 √F(GHz)</u>	Insertion (MAX Lbs) <u>3.0</u>	Moisture Resistance - MIL-STD-202, Method 106
RF Leakage (dB MIN) <u>-(100 - F(GHz))</u>	Withdrawal (MIN Oz) <u>1.0</u>	Corrosion - MIL-STD-202, Method 101, Condition B, 5% salt spray
Corona, 70,000 Ft (VRMS MIN) <u>333</u>	Force To Engage (In/Lbs MAX) <u>2.0</u>	Leak Test - MIL-STD-202, Method 112, Condition C, Procedure 1, 1 x 10 ⁻⁸ cc/sec
Dielectric Withstanding Voltage (VRMS MIN) <u>1000 @ sea level</u>	Force To Disengage (In/Lbs MAX) <u>2.0</u>	
Contact Resistance (Milliohms MAX)	Center Contact Captivation	
Center Contact <u>10.0</u>	Axial <u>6.0 Lbs</u>	
Outer Contact <u>2.0</u>	Radial <u>N/A</u>	
RF High Potential (VRMS MIN @ 5 MHz) <u>667 @ sea level</u>	Weight (Grams) <u>T.B.D.</u>	
LR.(Megohms) <u>5000</u>		

HOUSING	STAINLESS STEEL PER ASTM-A484 AND ASTM-A582, TYPE 303	PASSIVATE PER ASTM-A380
DIELECTRIC	TFE FLUOROCARBON PER ASTM-D-1457,	N/A
CENTER CONTACT SLD. CONTACT	BERYLLIUM COPPER PER ASTM B196 ALLOY 173	GOLD PLATE PER MIL-G-45204 OVER COPPER PLATE PER MIL-C-14550
CONTACT EXT. BUSHING	IRON-NICKEL ALLOY PER MIL-I-23011 CLASS 1 (KOVAR)	GOLD PLATE PER MIL-G-45204
HERMETIC SEAL	GLASS BEAD	N/A
METAL GASKET	SAE C12L14 STEEL	SILVER PLATE PER QQ-S-365

COMPONENT	MATERIAL	FINISH
UNLESS OTHERWISE SPECIFIED DIMENSIONS ARE IN INCHES TOLERANCE ON	FRAC. DEC. ANGLES	± 1/64 ± .005 ± °
DRAWN BY <u>E.F.HOYLE</u> DATE <u>8/28/90</u>	CHECKED BY <u>M.Y.</u> DATE <u>9-5-90</u>	APP'D BY <u>MDD</u> DATE <u>9-5-90</u>
USE ASS'Y PROCEDURE	NO. AP. <u>408-04867 (20-747)</u>	TITLE <u>OSM PANEL FEEDTHRU HERMETICALLY SEALED JACK RECEPTACLE, SLIDING CONTACT</u>
SIZE <u>B</u>	CODE IDENT NO. <u>26805</u>	2058-3564-02
SCALE <u>5:1</u>	REV <u>010</u>	SHEET 1 OF 1



Компания «ЭлектроПласт» предлагает заключение долгосрочных отношений при поставках импортных электронных компонентов на взаимовыгодных условиях!

Наши преимущества:

- Оперативные поставки широкого спектра электронных компонентов отечественного и импортного производства напрямую от производителей и с крупнейших мировых складов;
- Поставка более 17-ти миллионов наименований электронных компонентов;
- Поставка сложных, дефицитных, либо снятых с производства позиций;
- Оперативные сроки поставки под заказ (от 5 рабочих дней);
- Экспресс доставка в любую точку России;
- Техническая поддержка проекта, помощь в подборе аналогов, поставка прототипов;
- Система менеджмента качества сертифицирована по Международному стандарту ISO 9001;
- Лицензия ФСБ на осуществление работ с использованием сведений, составляющих государственную тайну;
- Поставка специализированных компонентов (Xilinx, Altera, Analog Devices, Intersil, Interpoint, Microsemi, Aeroflex, Peregrine, Syfer, Eurofarad, Texas Instrument, Miteq, Cobham, E2V, MA-COM, Hittite, Mini-Circuits, General Dynamics и др.);

Помимо этого, одним из направлений компании «ЭлектроПласт» является направление «Источники питания». Мы предлагаем Вам помощь Конструкторского отдела:

- Подбор оптимального решения, техническое обоснование при выборе компонента;
- Подбор аналогов;
- Консультации по применению компонента;
- Поставка образцов и прототипов;
- Техническая поддержка проекта;
- Защита от снятия компонента с производства.



Как с нами связаться

Телефон: 8 (812) 309 58 32 (многоканальный)

Факс: 8 (812) 320-02-42

Электронная почта: org@eplast1.ru

Адрес: 198099, г. Санкт-Петербург, ул. Калинина, дом 2, корпус 4, литера А.