

LOC		DIST		REVISIONS			
P	LTR	DESCRIPTION	DATE	OWN	APVD		
AD	00	AA1	REVISED PER ECO-11-005140	26MAR11	RK	HMR	

D
C
B
A

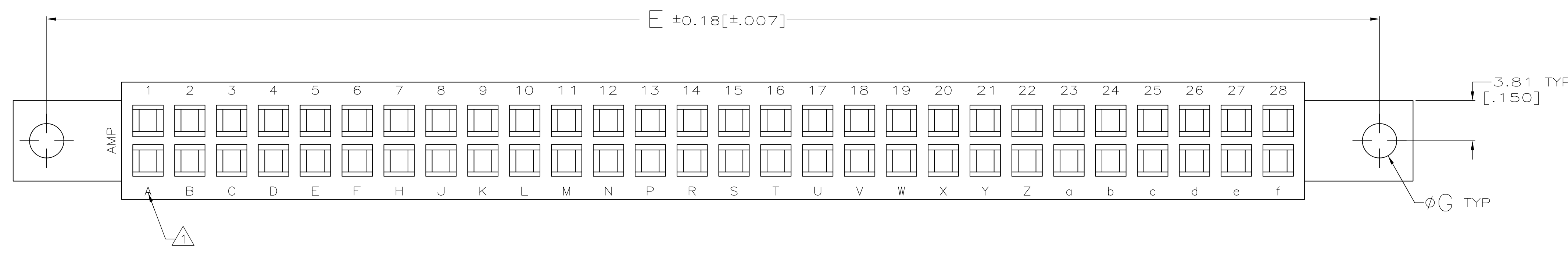

THIS DRAWING IS A CONTROLLED DOCUMENT.		OWN: J. GALLUCCI BC CHK: H. ROSE APVD: H. ROSE DATE: 3/2/94		NAME: H. ROSE	
DIMENSIONS: MM(INCHES)		TOLERANCES, UNLESS OTHERWISE SPECIFIED:		PRODUCT SPEC	
0 PLC ± -		1 PLC ± -		APPLICATION SPEC	
2 PLC ± -		3 PLC ± 0.13 [.005]		WEIGHT	
4 PLC ± -		ANGLES ± -		SCALE: 4:1	
MATERIAL: GLASS FILLED POLYESTER COLOR: BLACK		FINISH: -		SHEET 1 OF 2	
CUSTOMER DRAWING		SIZE: A1		CAGE CODE: 00779	
		DRAWING NO: 583859		REV: AA1	

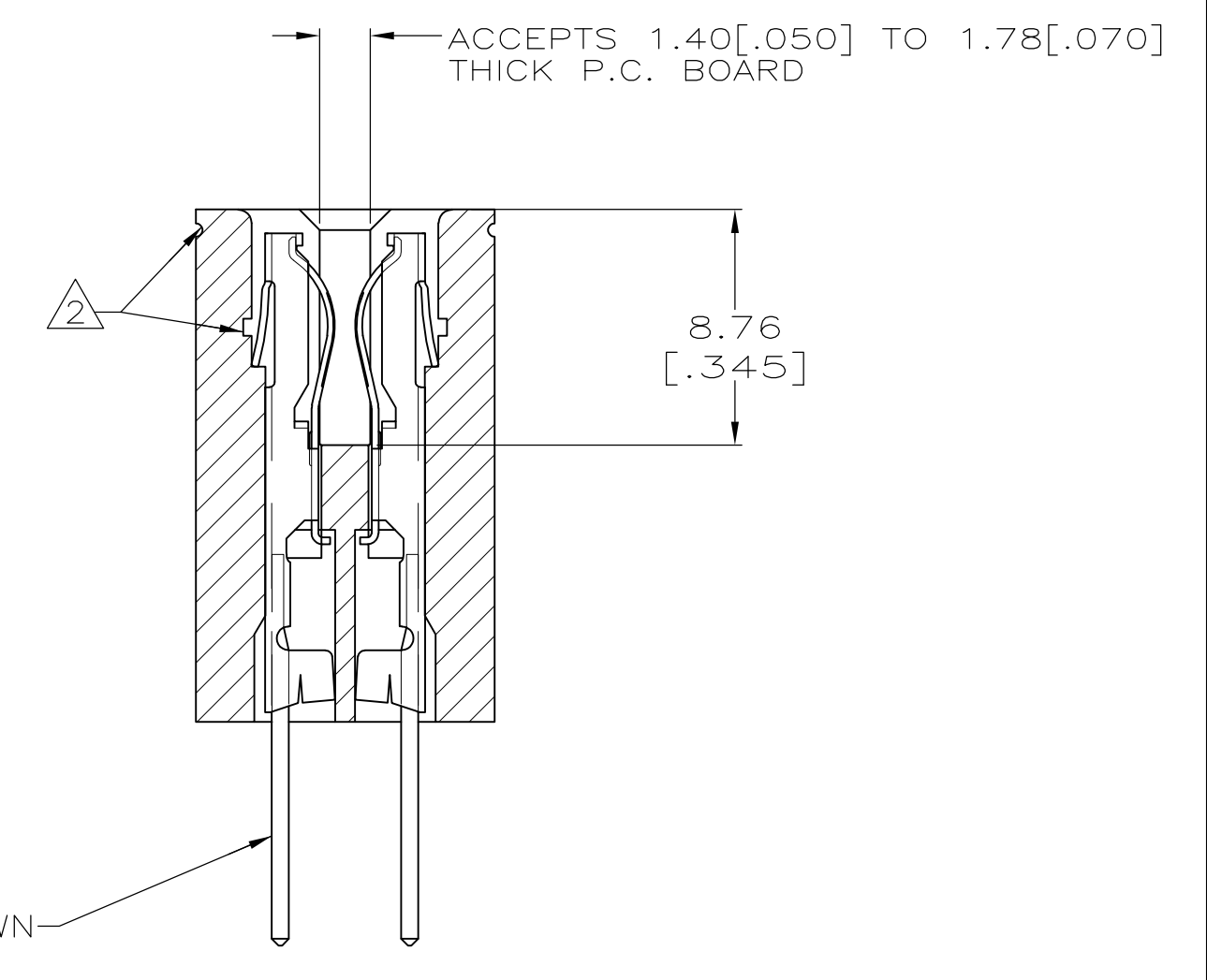
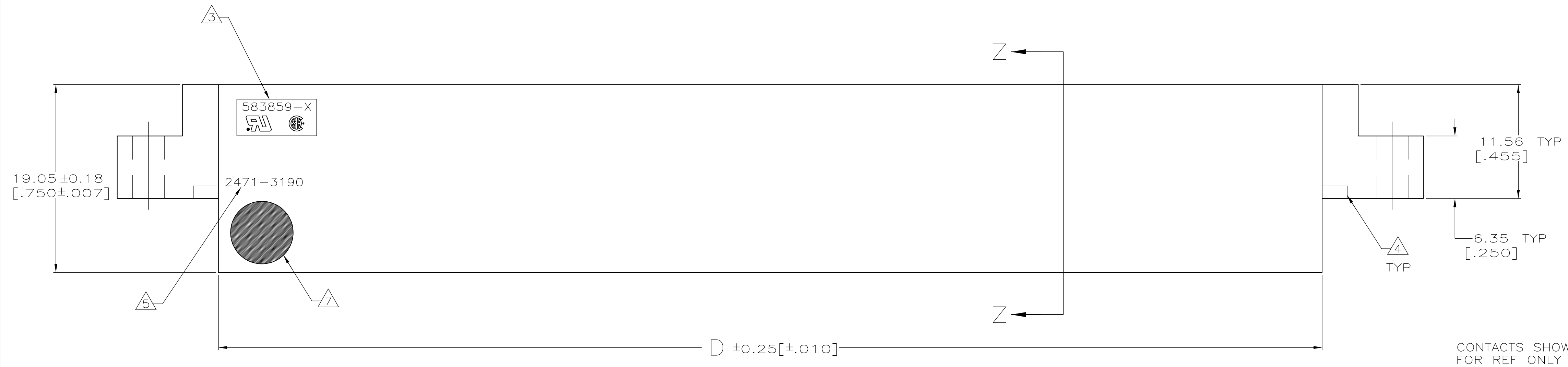
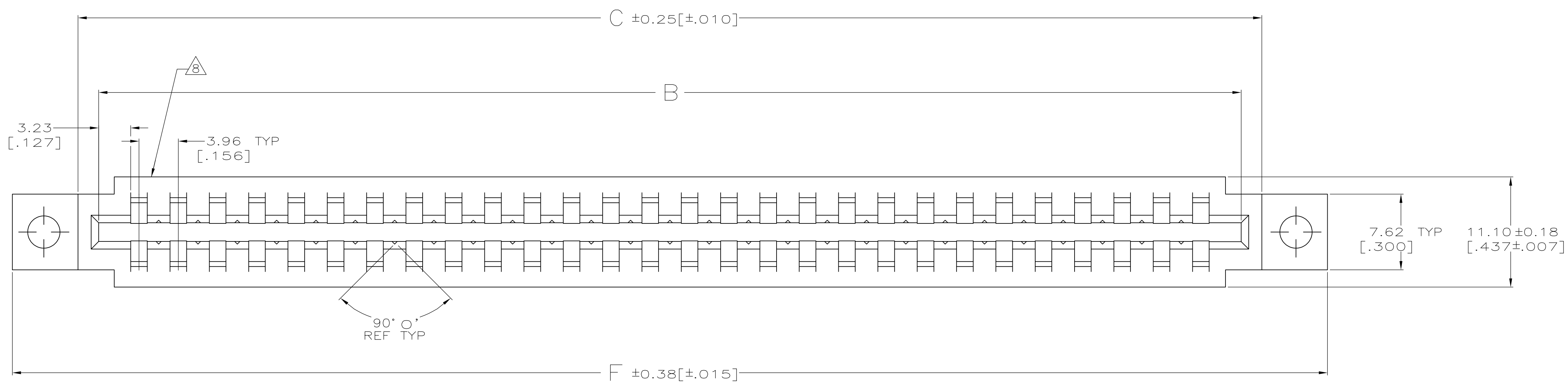
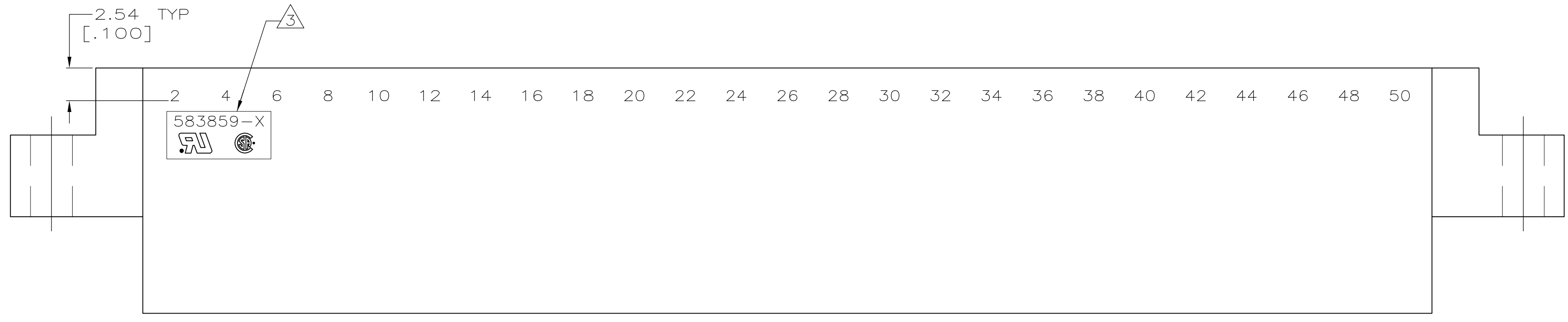

- 1 FIRST 22 POSITIONS MARKED WITH UPPER CASE LETTERS, FOLLOWED BY LOWER CASE LETTERS, FOLLOWED BY UPPERCASE AA,AB,AC ETC. CHARACTERS G,I,O AND Q ARE OMITTED. SEE TABLE FOR END CAVITY IDENTIFICATION.
- 2 PULL GROOVES OPTIONAL THESE LOCATIONS REF ONLY.
- 3 HOUSING PART NUMBER, UL & CSA LOGO'S TO BE MOLDED IN THIS AREA. UL LOGO PER 1-18838-3, CSA LOGO PER 1-18839-3.
- 4 CORING AT AMP'S OPTION REF ONLY.
- 5 HOT STAMP CUSTOMER PART NUMBER 2471-3190 IN THIS AREA FOR 1-583859-7 ONLY.
- 6 STAMPED WITH SPECIAL CAVITY IDENTIFICATION ON SIDES OF HOUSING.
- 7 $\phi 6.35 \pm 0.38 [.250 \pm 0.015]$ WHITE DOT IN LOWER LEFT HAND CORNER.
- 8 DATE CODE TO BE MOLDED IN THIS AREA

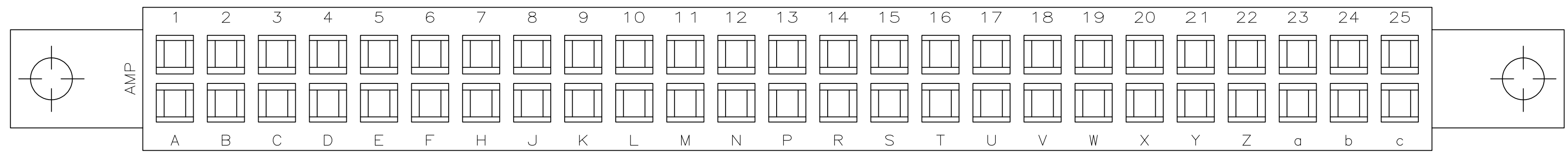

OBSOLETE	10 & L	.128	2.409	2.159	1.600	1.888	1.724	10	2-583859-8
OBSOLETE	14 & R	.128	3.033	2.783	2.224	2.512	2.348	14	2-583859-7
OBSOLETE	25 & c	.128	4.749	4.500	3.940	4.228	4.064	25	2-583859-5
	36 & r	.128	6.465	6.215	5.656	5.944	5.780	36	2-583859-3
	8 & J	.128	2.097	1.847	1.288	1.576	1.412	8	2-583859-1
OBSOLETE	24 & b	.128	4.593	4.343	3.784	4.072	3.908	24	1-583859-9
OBSOLETE	28 & f	.128	5.217	4.967	4.408	4.696	4.532	28	1-583859-7
	12 & N	.128	2.721	2.471	1.912	2.200	2.036	12	1-583859-5
	6 & F	.128	1.785	1.535	.976	1.264	1.100	6	1-583859-3
OBSOLETE	18 & V	.156	3.657	3.407	2.848	3.136	2.972	18	1-583859-1
	10 & L	.128	2.409	2.159	1.600	1.888	1.724	10	583859-9
	15 & S	.128	3.189	2.939	2.380	2.668	2.504	15	583859-7
	18 & V	.128	3.657	3.407	2.848	3.136	2.972	18	583859-5
	22 & Z	.128	4.281	4.031	3.472	3.760	3.596	22	583859-3
	28 & f	.128	5.217	4.967	4.408	4.696	4.532	28	583859-1
	END CAVITY IDENT								
		G	F	E	D	C	B	POSN	PART NUMBER

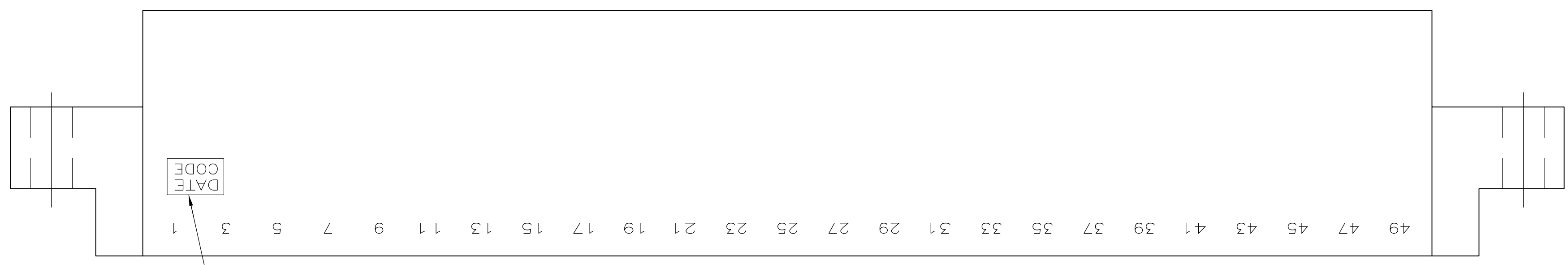

2-583859-5

THIS DRAWING IS A CONTROLLED DOCUMENT.		OWN: J. GALLUCCI BC 12-10-92	PART NO	
DIMENSIONS: mm [INCHES]		CHK: H. ROSE 3/2/94	TE Connectivity	
TOLERANCES UNLESS OTHERWISE SPECIFIED:		APVD: H. ROSE 3/2/94	NAME	
0 PLC ± -		PRODUCT SPEC	HOUSING, CRIMP SNAP	
1 PLC ± -		APPLICATION SPEC	TWIN LEAF, .156	
2 PLC ± -		WEIGHT	WITH MOUNTING EARS	
3 PLC ± -		SCALE	SIZE CAGE CODE DRAWING NO	
4 PLC ± -		SCALE 4:1	A1 00779 C=583859	
ANGLES ± -		SHEET 2 OF 2	REV AA1	
FINISH		CUSTOMER DRAWING		



Компания «ЭлектроПласт» предлагает заключение долгосрочных отношений при поставках импортных электронных компонентов на взаимовыгодных условиях!

Наши преимущества:

- Оперативные поставки широкого спектра электронных компонентов отечественного и импортного производства напрямую от производителей и с крупнейших мировых складов;
- Поставка более 17-ти миллионов наименований электронных компонентов;
- Поставка сложных, дефицитных, либо снятых с производства позиций;
- Оперативные сроки поставки под заказ (от 5 рабочих дней);
- Экспресс доставка в любую точку России;
- Техническая поддержка проекта, помощь в подборе аналогов, поставка прототипов;
- Система менеджмента качества сертифицирована по Международному стандарту ISO 9001;
- Лицензия ФСБ на осуществление работ с использованием сведений, составляющих государственную тайну;
- Поставка специализированных компонентов (Xilinx, Altera, Analog Devices, Intersil, Interpoint, Microsemi, Aeroflex, Peregrine, Syfer, Eurofarad, Texas Instrument, Miteq, Cobham, E2V, MA-COM, Hittite, Mini-Circuits, General Dynamics и др.);

Помимо этого, одним из направлений компании «ЭлектроПласт» является направление «Источники питания». Мы предлагаем Вам помощь Конструкторского отдела:

- Подбор оптимального решения, техническое обоснование при выборе компонента;
- Подбор аналогов;
- Консультации по применению компонента;
- Поставка образцов и прототипов;
- Техническая поддержка проекта;
- Защита от снятия компонента с производства.



Как с нами связаться

Телефон: 8 (812) 309 58 32 (многоканальный)

Факс: 8 (812) 320-02-42

Электронная почта: org@eplast1.ru

Адрес: 198099, г. Санкт-Петербург, ул. Калинина, дом 2, корпус 4, литера А.