

# SQS CONNECTOR

## Squib connectors

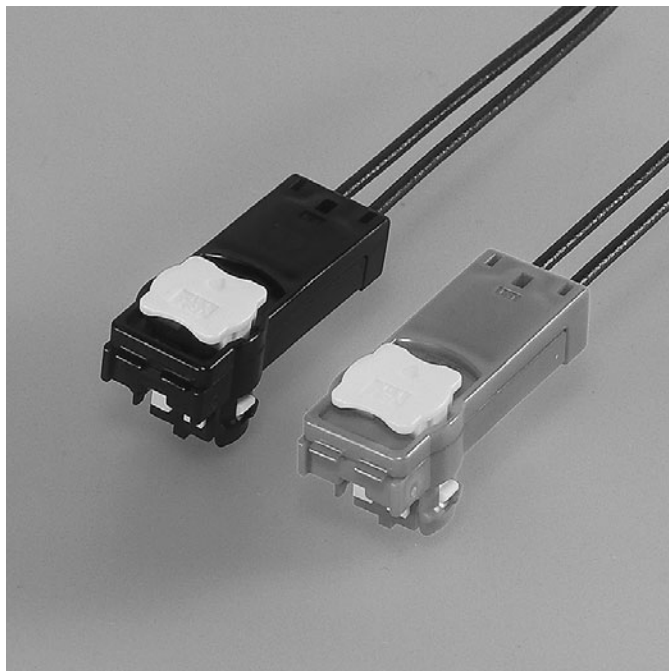

This connector for air-bag has intelligent CPA, which allows locking the connector, incomplete mating detection and release of short-circuit at the same time.

### Features

#### ●Mating

Intelligent CPA adopted. It enables the connector to be locked securely and prevents incomplete mating on the assembly line resulting in improved connector retention force.

#### ●Terminal construction

It is designed to prevent the deformation of the contact part when processing wire harness by protecting the contact part of each terminal with a box.

#### ●Scooping (kojiri) preventive construction

Using a shunt ring with a countermeasure for scooping (kojiri), the resistance to scooping (kojiri) insertion and withdrawal is improved.

#### ●Noise suppression

Ferrite core provides simple and reliable noise suppression characteristics.

#### ●Two types of CPA housing

1A type: Normal type

2A type: CPA housing has the jig tool insertion part in a tail part in order to easily connector disassembly operation with a jig tool such as drivers.

- \* They are selectable by usage and installed place of connector.
- \* Contact JST for details.

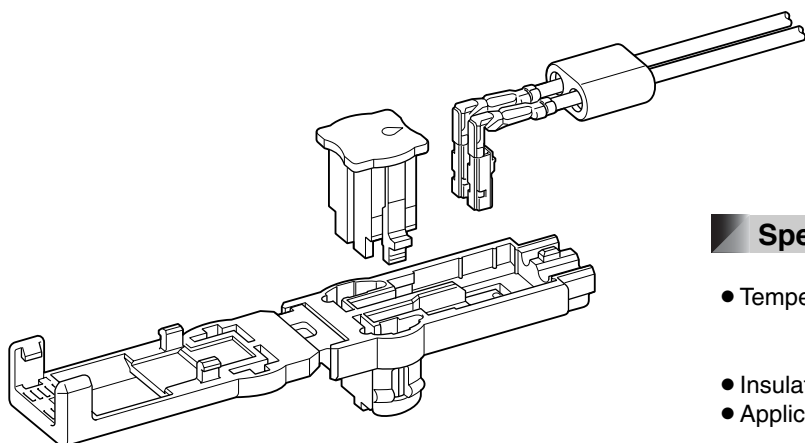

### Specifications

- Temperature range:  $-30^{\circ}\text{C}$  to  $+80^{\circ}\text{C}$   
(including temperature rise in applying electrical current)
- Insulation resistance:  $100\text{M}\Omega$  min.
- Applicable wire:  $0.3\text{mm}^2$  to  $0.5\text{mm}^2$

- \* Compliant with ELV/RoHS.
- \* Contact JST for details.

# SQS CONNECTOR

## Female terminal

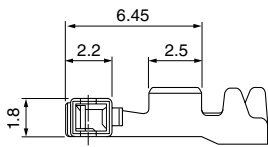
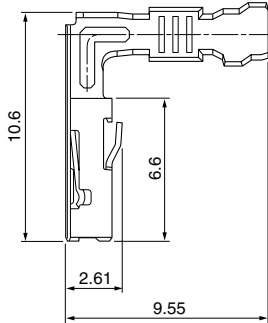

Model No.	Applicable wire range		Q'ty/reel
	Conductor (mm <sup>2</sup> )	Insulation O.D. (mm)	
<b>SQS-A03GF-P-P</b>	0.3 to 0.5	1.0 to 1.6	6,500
<b>SQS-A03GG-P-P</b>	0.3 to 0.5	1.0 to 1.6	6,500
<b>SQS-A03GI-P-P</b>	0.3 to 0.5	1.0 to 1.6	6,500

### Material and Finish

GF: Copper alloy, nickel-undercoated,  
Contact area; gold-plated (0.4μm min.)  
GG: Copper alloy, nickel-undercoated,  
Contact area; gold-plated (0.4μm min.)  
Barrel area; tin-plated  
GI: Copper alloy, nickel-undercoated,  
Contact area; gold-plated (0.8μm min.)

## Female housing

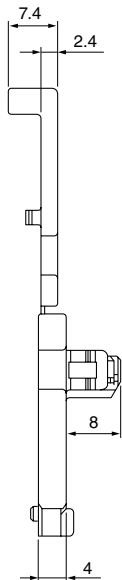
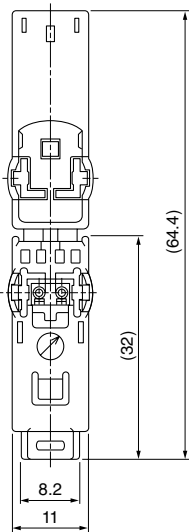
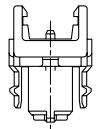

### • Keying figure

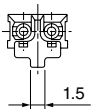

A code (black)

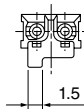

B code (green)

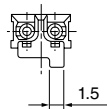

C code (orange)

Circuits	Model No.	Keying figure	Q'ty/box	Color
2	<b>SQSR-02H-1A-K</b>	A code	1,000	Black
	<b>SQSR-02H-1B-M</b>	B code	1,000	Green
	<b>SQSR-02H-1C-D</b>	C code	1,000	Orange

### Material

PBT

## CPA housing

### • SQSC-02H-1A-Y

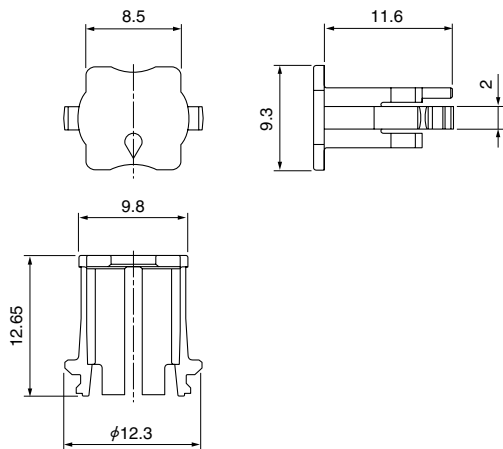

### • SQSC-02H-2A-Y

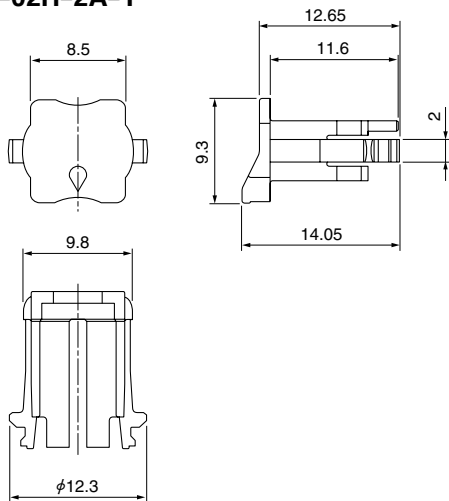

Circuits	Model No.	Q'ty/box	Color
2	<b>SQSC-02H-1A-Y</b>	2,000	Yellow
	<b>SQSC-02H-2A-Y</b>	2,000	Yellow
Material			
Glass-filled PBT			

## Ferrite

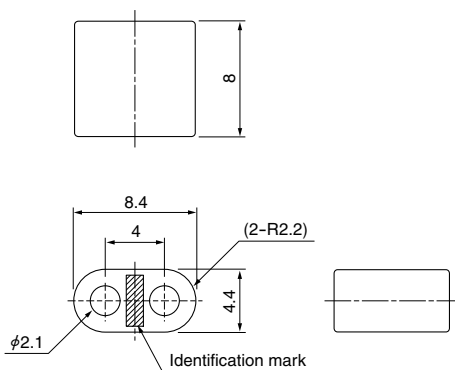

Circuits	Model No.	Q'ty/box
2	<b>SQSF-02-1A</b>	3,000

## Crimping machine, Applicator

Strip terminal	Crimping machine	Crimp applicator MKS-L	
		Dies	Crimp applicator with dies
<b>SQS-A03GF-P-P</b>	AP-K2N	MK/SQS-A03-P	APLMK SQS-A03-P
<b>SQS-A03GG-P-P</b>			
<b>SQS-A03GI-P-P</b>			

Note: When crimping operation is conducted using an applicator and die set other than the above, JST cannot guarantee the performance of the terminal.

# Mouser Electronics

Authorized Distributor

Click to View Pricing, Inventory, Delivery & Lifecycle Information:

JST:

[SQSC-02H-1A-Y](#) [SQSR-02H-1C-D](#) [SQSR-02H-1A-K](#) [SQS-A03GF-P-P](#) [SQSF-02-1A](#)



Компания «ЭлектроПласт» предлагает заключение долгосрочных отношений при поставках импортных электронных компонентов на взаимовыгодных условиях!

Наши преимущества:

- Оперативные поставки широкого спектра электронных компонентов отечественного и импортного производства напрямую от производителей и с крупнейших мировых складов;
- Поставка более 17-ти миллионов наименований электронных компонентов;
- Поставка сложных, дефицитных, либо снятых с производства позиций;
- Оперативные сроки поставки под заказ (от 5 рабочих дней);
- Экспресс доставка в любую точку России;
- Техническая поддержка проекта, помощь в подборе аналогов, поставка прототипов;
- Система менеджмента качества сертифицирована по Международному стандарту ISO 9001;
- Лицензия ФСБ на осуществление работ с использованием сведений, составляющих государственную тайну;
- Поставка специализированных компонентов (Xilinx, Altera, Analog Devices, Intersil, Interpoint, Microsemi, Aeroflex, Peregrine, Syfer, Eurofarad, Texas Instrument, Miteq, Cobham, E2V, MA-COM, Hittite, Mini-Circuits, General Dynamics и др.);

Помимо этого, одним из направлений компании «ЭлектроПласт» является направление «Источники питания». Мы предлагаем Вам помощь Конструкторского отдела:

- Подбор оптимального решения, техническое обоснование при выборе компонента;
- Подбор аналогов;
- Консультации по применению компонента;
- Поставка образцов и прототипов;
- Техническая поддержка проекта;
- Защита от снятия компонента с производства.



#### Как с нами связаться

**Телефон:** 8 (812) 309 58 32 (многоканальный)

**Факс:** 8 (812) 320-02-42

**Электронная почта:** [org@eplast1.ru](mailto:org@eplast1.ru)

**Адрес:** 198099, г. Санкт-Петербург, ул. Калинина, дом 2, корпус 4, литера А.