

S664 Frequency Counter



File# E199939 CE UL cUL

- Remote reset capability
- Input variety:
Switch, TTL, CMOS, NAMUR, PNP, NPN
- Optional 12DCV Excitation

This counter offers a wide input frequency range from 1Hz to 35KHz, and four display ranges of 99.99Hz, 999.9Hz, 9999Hz, and 35KHz.

The easiest to use counter in the S660 counter series, the S664 offers 12 DCV, 100mA sensor excitation and requires no programming to use.

After the counter is mounted and wired, selecting the appropriate frequency range is the only setup required. One of four frequency ranges may be selected to measure from 1Hz to 35KHz.

Ordering Information

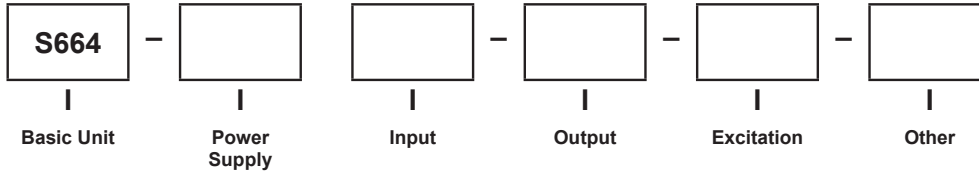

| Select From Each One Below | | |
|----------------------------|---|---------------------------|
| Basic Unit | | |
| | | S664 |
| Power Supply | | |
| | 1 | 120 ACV |
| | 2 | 240 ACV |
| Input | | |
| | 1 | Standard |
| | 2 | Quadrature |
| Output | | |
| | 0 | None |
| Excitation | | |
| | 0 | None |
| | 1 | 12DCV (100mA Max Current) |
| Other | | |
| | 0 | None |

| Specifications | |
|-------------------------------------|---|
| DISPLAY | |
| Type | 4-digit, 7-segment, red LED |
| Height | 0.56" (14.2mm) |
| Decimal Point | Position according to scale selection |
| Count Direction | "+" indication implied, "-" indication displayed |
| Display Range | -999 to +9999 |
| Output Indicators | 1 and 2 |
| POWER REQUIREMENTS | |
| AC Voltages | 120 or 240VAC, ±10% |
| Power Consumption | 3VA |
| INPUT RATINGS | |
| Current Sinking | 10KΩ 5% Resistor pull-up to (9.0 - 16DCV) ±10% |
| Current Sourcing | 5.1KΩ 5% Resistor pull-down to common |
| Minimum Pulse Width | ~2μs |
| Low Pass Filter | <200Hz |
| Low Bias | VLT = 1.6V ±10% VUT = 3.6V ±10% |
| High Bias | VLT = 5.0V ±10% VUT = 7.0V ±10% |
| Count Rate | 35KHz (Pulse Max) 8.75KHz (Quadrature X4 Max) |
| Maximum Voltage Input A,B, and User | 30DCV (Max) |
| ENVIRONMENTAL | |
| Operating Temperature | 0°C to +40°C |
| Storage Temperature | -10°C to +60°C |
| Relative Humidity | 0 to 80% non-condensing for temperatures less than 32°C, decreasing linearly to 50% at 40°C |
| Ambient Temperature | 25°C |
| Temp. Coefficient (per °C) | ±100ppm/°C |
| Warm-up Time | 15 minutes |
| MECHANICAL | |
| Bezel | 3.93" x 2.04" x .52" (99.8mm x 51.8mm x 13.2mm) |
| Depth | 3.24" (82.3mm) |
| Panel Cutout | 3.62" x 1.77" (92mm x 45mm) |
| Case Material | PBT-ABS |
| Weight | 9oz (255.1g) |

Mounting Requirements -

The S664 series 1/8 DIN counters require a panel cutout of 1.77" (45mm) high by 3.62" (92mm) wide.

To install the counter into a panel cutout, remove the clips from the side of the meter.

Slide the meter through your panel cutout, then slide the mounting clips back on the meter.

Press evenly to ensure a proper fit.

Dimensions

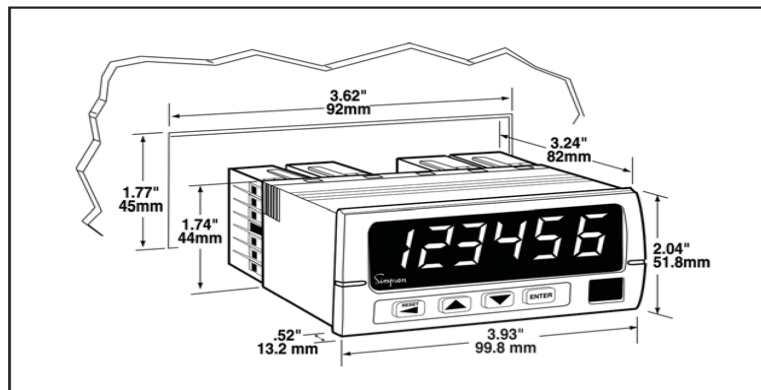



Компания «ЭлектроПласт» предлагает заключение долгосрочных отношений при поставках импортных электронных компонентов на взаимовыгодных условиях!

Наши преимущества:

- Оперативные поставки широкого спектра электронных компонентов отечественного и импортного производства напрямую от производителей и с крупнейших мировых складов;
- Поставка более 17-ти миллионов наименований электронных компонентов;
- Поставка сложных, дефицитных, либо снятых с производства позиций;
- Оперативные сроки поставки под заказ (от 5 рабочих дней);
- Экспресс доставка в любую точку России;
- Техническая поддержка проекта, помощь в подборе аналогов, поставка прототипов;
- Система менеджмента качества сертифицирована по Международному стандарту ISO 9001;
- Лицензия ФСБ на осуществление работ с использованием сведений, составляющих государственную тайну;
- Поставка специализированных компонентов (Xilinx, Altera, Analog Devices, Intersil, Interpoint, Microsemi, Aeroflex, Peregrine, Syfer, Eurofarad, Texas Instrument, Miteq, Cobham, E2V, MA-COM, Hittite, Mini-Circuits, General Dynamics и др.);

Помимо этого, одним из направлений компании «ЭлектроПласт» является направление «Источники питания». Мы предлагаем Вам помощь Конструкторского отдела:

- Подбор оптимального решения, техническое обоснование при выборе компонента;
- Подбор аналогов;
- Консультации по применению компонента;
- Поставка образцов и прототипов;
- Техническая поддержка проекта;
- Защита от снятия компонента с производства.



Как с нами связаться

Телефон: 8 (812) 309 58 32 (многоканальный)

Факс: 8 (812) 320-02-42

Электронная почта: org@eplast1.ru

Адрес: 198099, г. Санкт-Петербург, ул. Калинина, дом 2, корпус 4, литера А.