

NOTES:

- PARTS SHALL BE FREE OF BURRS AND SHARP EDGES
- PARTS SHALL BE RoHS COMPLIANT PER EUROPEAN UNION DIRECTIVE 2002/95/EC
- ASSURE ASSEMBLY CAPABILITY BY MATCHING WITH MATING PART PRIOR TO FINAL ACCEPTANCE.
- FENCE 2 AND 3 ARE NOT ASSEMBLED

REVISION HISTORY			
REV	DESCRIPTION	DATE	APPROVED
A	PRODUCTION RELEASE	10/20/2010	JG
B	.156 X .140	1/27/2011	DJM
C	24S-CBS FENCE WAS 20-CBS, ADD CUST P/N		

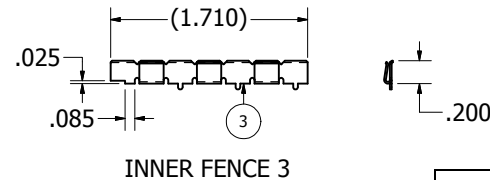
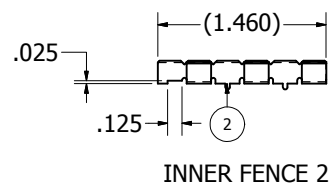
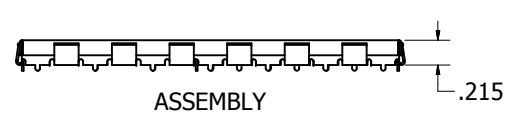
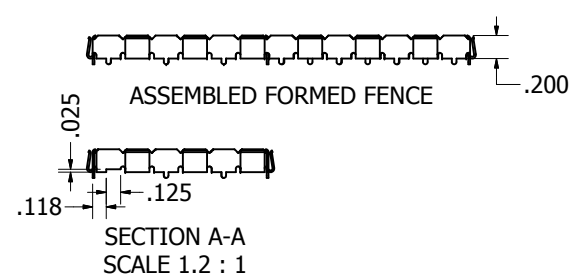
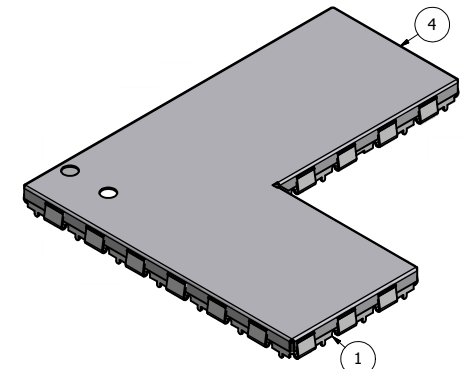
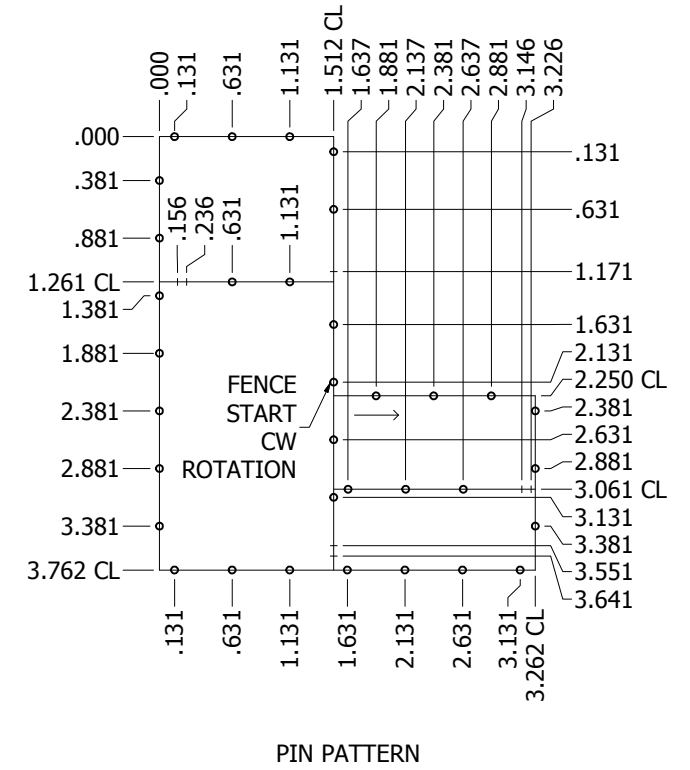
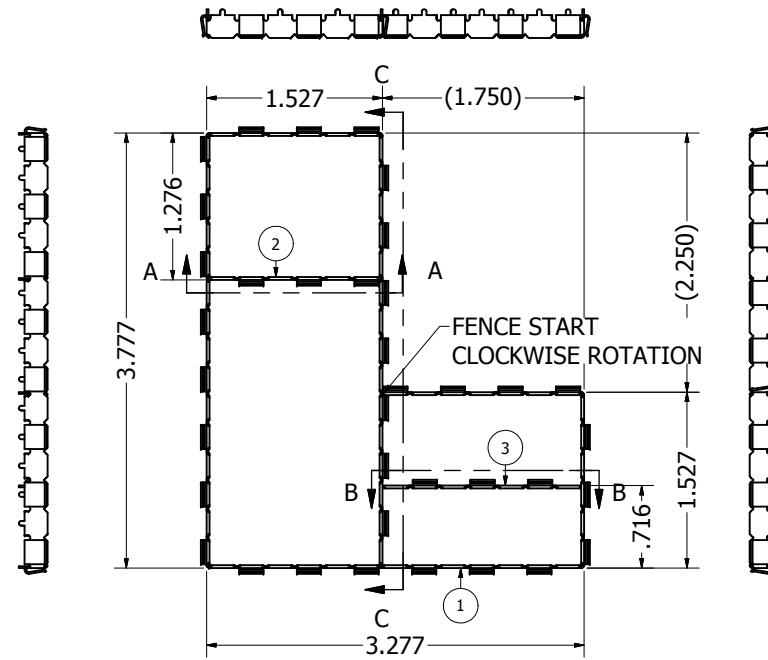
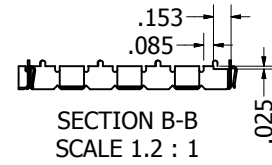
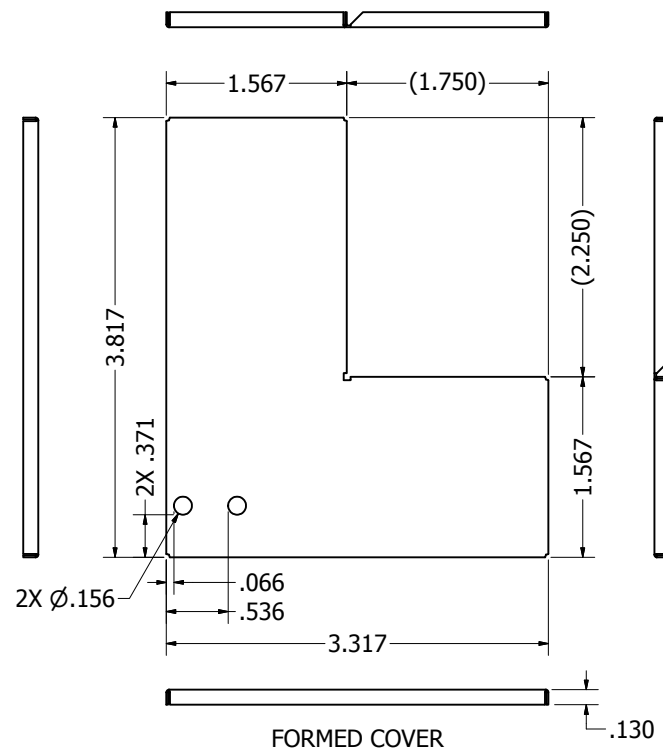

Parts List			
ITEM	QTY	PART NUMBER	DESCRIPTION
1	1	LT-3814-F1	24S CBS SERIES, FENCE OUTER FENCE 1
2	1	LT-3814-F2	24S CBS SERIES, FENCE INNER FENCE 2
3	1	LT-3814-F3	24S CBS SERIES, FENCE INNER FENCE 3
4	1	LT-3814-C	COVER

UNLESS OTHERWISE SPECIFIED, DIMENSIONS ARE IN INCHES.  
 .XXX ± .005  
 .XX ± .01  
 .X ± .1  
 ANGLES ± 2°



CUST. NAME	PREPARED	DATE
FREE FLIGHT SYSTEMS	jgonzalez	10/13/2010
CUSTOMER DWG NO.	ENGINEERING	
86903	RS	10/15/2010
CUSTOMER DWG NO.#2	MFG APPROVAL	
	VD	10/15/2010
FINISH	QA APPROVAL	
PRE TIN BRIGHT	LMD	10/15/2010
MATERIAL SPEC		
.015" PRE TIN STEEL		

24S-CBS L-SHAPE

SIZE	DWG NO	REV
<b>D</b>	<b>LT-3814</b>	<b>C</b>
SCALE	FSCM NO.	SHEET 1 OF 1
	<b>4J674</b>	

THIS DOCUMENT CONTAINS PROPRIETARY INFORMATION OWNED BY LEADERTECH, OR DEVELOPED AT ITS OWN PRIVATE EXPENSE, AND MAY NOT BE USED, REPRODUCED OR DISCLOSED IN WHOLE OR IN PART FOR ANY PURPOSE INCLUDING DESIGN, MANUFACTURE OR PROCUREMENT WITHOUT THE WRITTEN PERMISSION OF LEADERTECH. LEADERTECH DOES NOT GUARANTEE OR WARRANTY THE PERFORMANCE CHARACTERISTICS.



Компания «ЭлектроПласт» предлагает заключение долгосрочных отношений при поставках импортных электронных компонентов на взаимовыгодных условиях!

Наши преимущества:

- Оперативные поставки широкого спектра электронных компонентов отечественного и импортного производства напрямую от производителей и с крупнейших мировых складов;
- Поставка более 17-ти миллионов наименований электронных компонентов;
- Поставка сложных, дефицитных, либо снятых с производства позиций;
- Оперативные сроки поставки под заказ (от 5 рабочих дней);
- Экспресс доставка в любую точку России;
- Техническая поддержка проекта, помощь в подборе аналогов, поставка прототипов;
- Система менеджмента качества сертифицирована по Международному стандарту ISO 9001;
- Лицензия ФСБ на осуществление работ с использованием сведений, составляющих государственную тайну;
- Поставка специализированных компонентов (Xilinx, Altera, Analog Devices, Intersil, Interpoint, Microsemi, Aeroflex, Peregrine, Syfer, Eurofarad, Texas Instrument, Miteq, Cobham, E2V, MA-COM, Hittite, Mini-Circuits, General Dynamics и др.);

Помимо этого, одним из направлений компании «ЭлектроПласт» является направление «Источники питания». Мы предлагаем Вам помощь Конструкторского отдела:

- Подбор оптимального решения, техническое обоснование при выборе компонента;
- Подбор аналогов;
- Консультации по применению компонента;
- Поставка образцов и прототипов;
- Техническая поддержка проекта;
- Защита от снятия компонента с производства.



#### Как с нами связаться

**Телефон:** 8 (812) 309 58 32 (многоканальный)

**Факс:** 8 (812) 320-02-42

**Электронная почта:** [org@eplast1.ru](mailto:org@eplast1.ru)

**Адрес:** 198099, г. Санкт-Петербург, ул. Калинина, дом 2, корпус 4, литера А.