

RETRACTOR MODEL:		ITEM #3:		ITEM 21 SAFETY CHAIN USAGE IN ASSEMBY:		RETRACTOR OUTER COLOR
MATERIAL NUMBER	ENGINEERING NUMBER	MATERIAL NUMBER	ENGINEERING NUMBER	MATERIAL NUMBER	ENGINEERING NUMBER	
1301750003	10FLR	1301792526	9887-203-RP	N/A	N/A	BLUE
1301750012	22FLR	1301792527	9887-245-RP	N/A	N/A	BLUE
1301750004	10FLRSC	1301792526	9887-203-RP	1301790328	SSPEC	BLUE
1301750050	22FLRSC	1301792527	9887-245-RP	1301790328	SSPEC	BLUE

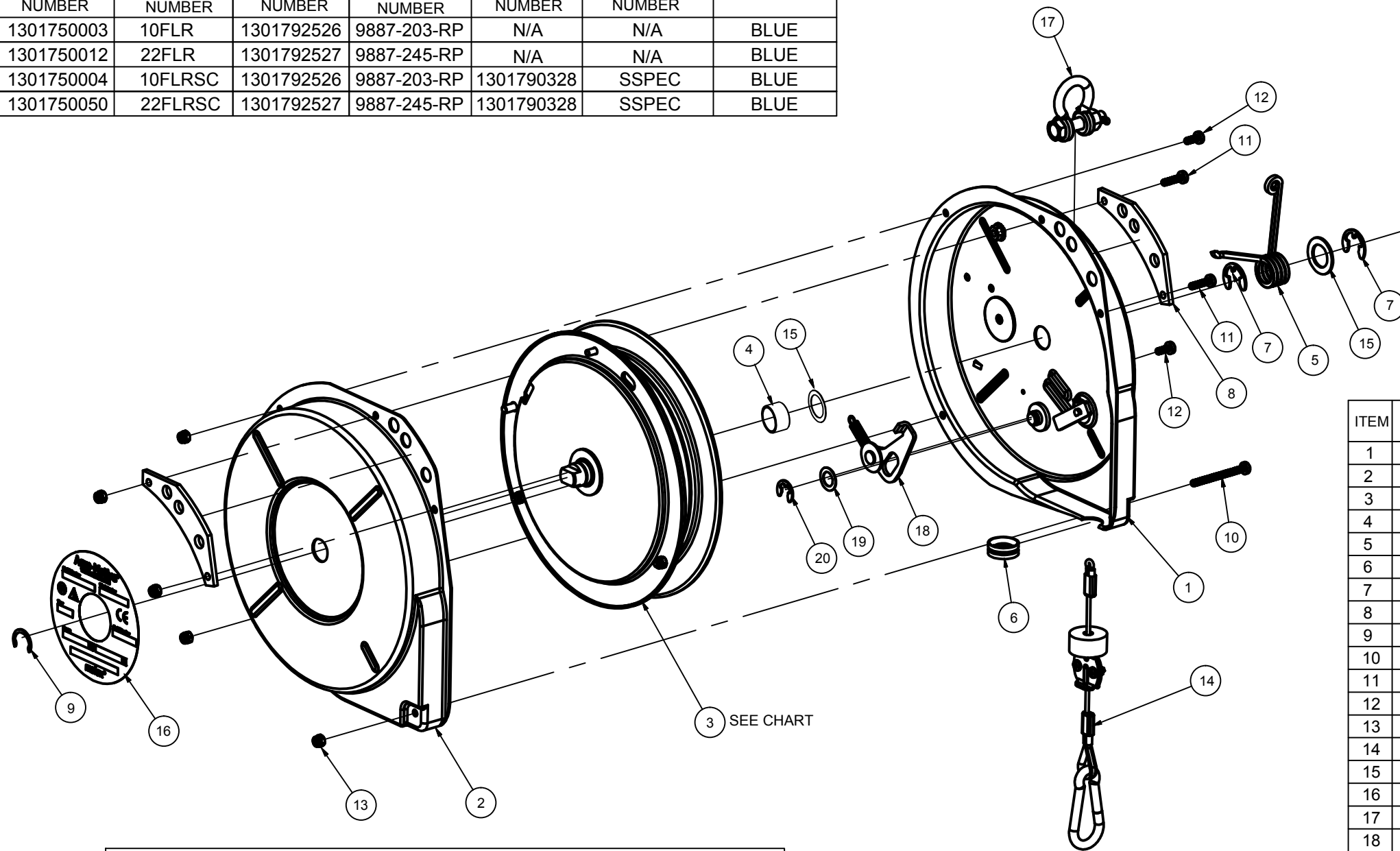

ITEM	MATERIAL NUMBER	ENGINEERING NUMBER	ITEM DESCRIPTION
1	1301792525	9886-1-1-RP	RP - HSNG & CAM - 10FLR & 22FLR - BLUE
2	1301792487	9621-1-1-RP	RP - 10F & 22F HOUSING - POWDER BLUE
3	SEE CHART	SEE CHART	10/22 "FLR" ASSY SPRING & CABLE DRUM
4	1301792357	9611-1-RP	RP - SPACER MAIN SHAFT - 10F/2050/1515T
5	1301792354	9616UK-RP	RP - TENSION LOCK SPRING - 10F SERIES
6	1301792485	13613-RP	RP - CABLE GUIDE - STEEL - F SERIES
7	1301792097	AG10310-RP	RP - CIRCLIP E STYLE - F SERIES
8	1301792483	M62710002-RP	RP - UPPER MOUNT BRACKET - 10/22F SERIES
9	1301792100	580-P-35-RP	RP - EXTERNAL CIRCLIP - SHAFT [0.625in]
10	1301792197	AG14614-RP	RP - M4 x 45LG POZI PHILLIPS HEAD
11	1301792528	AG14613-RP	RP - M4 x 16LG POZI PHILLIPS HEAD
12	1301792529	AG14612-RP	RP - M4 x 10LG POZI PHILLIPS HEAD
13	1301792530	AG14615-RP	RP - M4 NYLOC NUT
14	1301792156	CBRP-22F-8	RP - REPLACEMENT CABLE ASSY - 10F & 22F
15	1301792355	14099-RP	RP - WASHER [0.63X0.88X0.02] - F SERIES
16	N/A	N/A	ROUND LABEL
17	1301792484	1240-P-10-RP	RP - SHACKLE[NUT & SAFETY PIN] - F SERIES
18	1301792177	9674-2-RP	RP - SCROLL LOCK LEVER ASEMBLY - F SERIES
19	1301792430	AG18769-RP	RP - SHIM WASHER - WORM SHAFT - JK SERIES
20	1301792308	580-P-30-RP	RP - 3/8 SHAFT - EXT CIRCLIP - F SERIES
21	SEE CHART	SEE CHART	SAFETY CABLE ASSY SEE CHART FOR USAGE

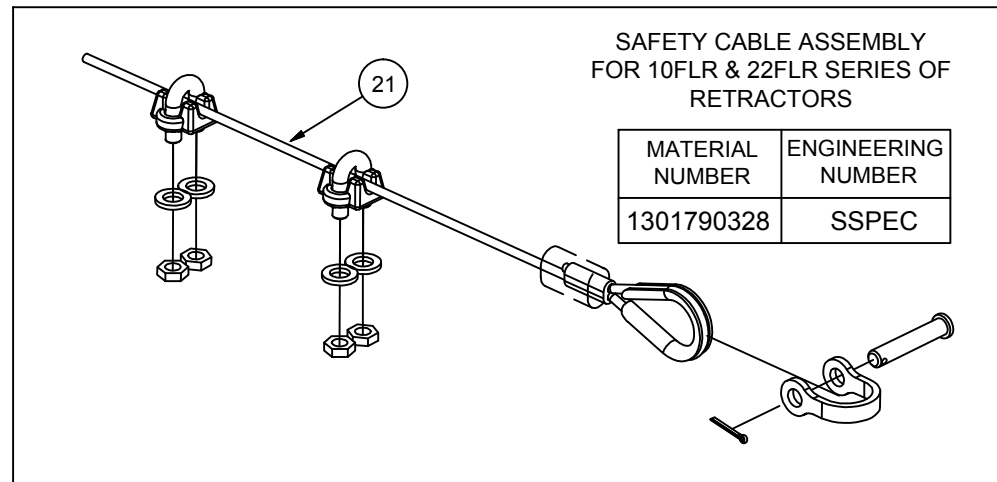

SAFETY CABLE ASSEMBLY FOR 10FLR & 22FLR SERIES OF RETRACTORS

MATERIAL NUMBER	ENGINEERING NUMBER
1301790328	SSPEC

UPDATE TO RP PN EC NO: IPG2018-0390 DRWN: VOU 2018/02/22 CHKD: BPATTERS 2018/02/23 APPR: JFMURPHY	DESCRIPTION REV	QUALITY SYMBOLS ▽=0 ▽C=0	GENERAL TOLERANCES (UNLESS SPECIFIED) <table border="1"> <tr> <th></th> <th>mm</th> <th>INCH</th> </tr> <tr> <td>4 PLACES</td> <td>±---</td> <td>±---</td> </tr> <tr> <td>3 PLACES</td> <td>±---</td> <td>±.005</td> </tr> <tr> <td>2 PLACES</td> <td>±0.13</td> <td>±.010</td> </tr> <tr> <td>1 PLACE</td> <td>±0.26</td> <td>±.020</td> </tr> </table>		mm	INCH	4 PLACES	±---	±---	3 PLACES	±---	±.005	2 PLACES	±0.13	±.010	1 PLACE	±0.26	±.020	DIMENSION STYLE INCH [MM]	SCALE NTS	DESIGN UNITS INCH	THIRD ANGLE PROJECTION
			mm	INCH																		
		4 PLACES	±---	±---																		
		3 PLACES	±---	±.005																		
2 PLACES	±0.13	±.010																				
1 PLACE	±0.26	±.020																				
DRAFT WHERE APPLICABLE MUST REMAIN WITHIN DIMENSIONS			DRAWN BY VOU	DATE 2018/02/22	TITLE 10/22 "FLR" & "FLRSC" SERIES OF RETRACTORS GENERAL INFORMATION																	
			APPROVED BY DT	DATE 2009/09/18	MOLEX INCORPORATED																	
			MATERIAL NO. SEE TABLE	DOCUMENT NO. SD-130175-004	SHEET NO. 2 OF 2																	

THIS DRAWING CONTAINS INFORMATION THAT IS PROPRIETARY TO MOLEX INCORPORATED AND SHOULD NOT BE USED WITHOUT WRITTEN PERMISSION



Компания «ЭлектроПласт» предлагает заключение долгосрочных отношений при поставках импортных электронных компонентов на взаимовыгодных условиях!

Наши преимущества:

- Оперативные поставки широкого спектра электронных компонентов отечественного и импортного производства напрямую от производителей и с крупнейших мировых складов;
- Поставка более 17-ти миллионов наименований электронных компонентов;
- Поставка сложных, дефицитных, либо снятых с производства позиций;
- Оперативные сроки поставки под заказ (от 5 рабочих дней);
- Экспресс доставка в любую точку России;
- Техническая поддержка проекта, помощь в подборе аналогов, поставка прототипов;
- Система менеджмента качества сертифицирована по Международному стандарту ISO 9001;
- Лицензия ФСБ на осуществление работ с использованием сведений, составляющих государственную тайну;
- Поставка специализированных компонентов (Xilinx, Altera, Analog Devices, Intersil, Interpoint, Microsemi, Aeroflex, Peregrine, Syfer, Eurofarad, Texas Instrument, Miteq, Cobham, E2V, MA-COM, Hittite, Mini-Circuits, General Dynamics и др.);

Помимо этого, одним из направлений компании «ЭлектроПласт» является направление «Источники питания». Мы предлагаем Вам помощь Конструкторского отдела:

- Подбор оптимального решения, техническое обоснование при выборе компонента;
- Подбор аналогов;
- Консультации по применению компонента;
- Поставка образцов и прототипов;
- Техническая поддержка проекта;
- Защита от снятия компонента с производства.



Как с нами связаться

Телефон: 8 (812) 309 58 32 (многоканальный)

Факс: 8 (812) 320-02-42

Электронная почта: org@eplast1.ru

Адрес: 198099, г. Санкт-Петербург, ул. Калинина, дом 2, корпус 4, литера А.