



SPECIFICATIONS

Rating: 50mA @ 50 VDC
 Electrical Life: 100,000 cycles typical
 Contact Resistance: 50mΩ initial @ 2-4 VDC
 100mA for both silver and gold plated contacts
 Insulation Resistance: 100MΩ min.
 Dielectric Strength: 1,000 Vrms at sea level
 Operating Force: 130 ± 50 gf, 160 ± 50 gf, 300 ± 50 gf
 Packaging: Through-hole in tubes

MATERIALS

Housing: Liquid Crystal Polymer (LCP)
 Actuator: Liquid Crystal Polymer (LCP)
 Cover: Tin plated steel or stainless steel
 Seal: Silicon rubber
 Contacts: Silver plated phosphor bronze, gold over nickel phosphor bronze
 Terminals: Silver plated copper alloy, gold over nickel copper alloy

HOW TO ORDER

Series	Model No.	Actuator Length	Operating Force	Contact Material	Termination
GS	None = Standard E = Earth Ground R = Right Angle	4.70 5.20 6.34* 6.84* 6.90 8.54* 10.00 11.54*	F130 F160 F300	Q = Silver R = Gold	P = PC PIN G = Gull Wing

*Actuator length for right angle version only.

SPECIFICATIONS SUBJECT TO CHANGE WITHOUT NOTICE.

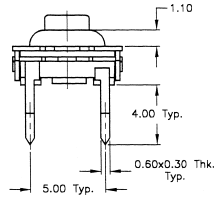
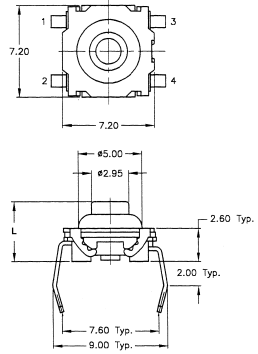

P.C. MOUNTING

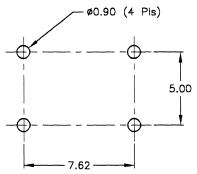

Schematic

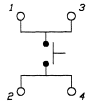

EARTH GROUND

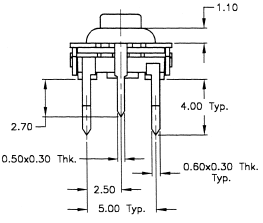
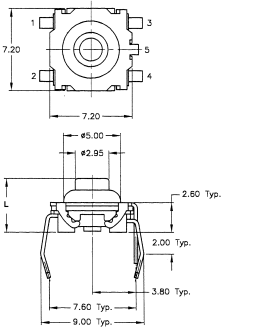

P.C. MOUNTING

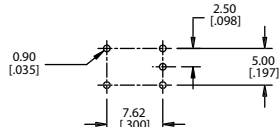

Schematic

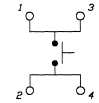

PROCESS SEALED TACT SWITCHES



GSR

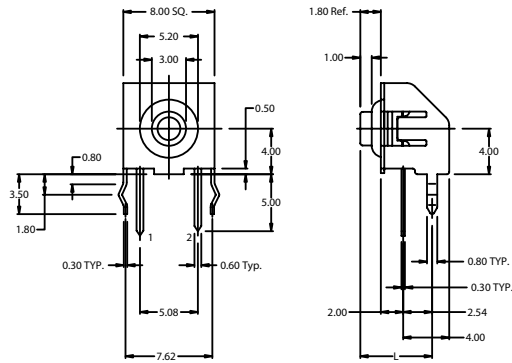

P.C. MOUNTING

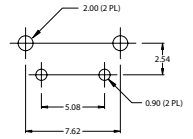

Schematic

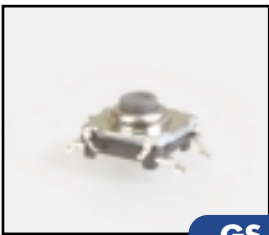
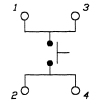

GS

SMT

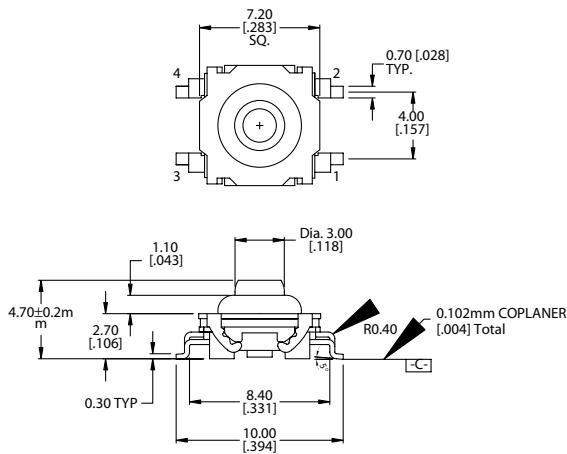

P.C. MOUNTING

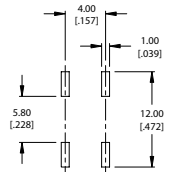

Schematic

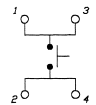

SPECIFICATIONS SUBJECT TO CHANGE WITHOUT NOTICE.



Компания «ЭлектроПласт» предлагает заключение долгосрочных отношений при поставках импортных электронных компонентов на взаимовыгодных условиях!

Наши преимущества:

- Оперативные поставки широкого спектра электронных компонентов отечественного и импортного производства напрямую от производителей и с крупнейших мировых складов;
- Поставка более 17-ти миллионов наименований электронных компонентов;
- Поставка сложных, дефицитных, либо снятых с производства позиций;
- Оперативные сроки поставки под заказ (от 5 рабочих дней);
- Экспресс доставка в любую точку России;
- Техническая поддержка проекта, помощь в подборе аналогов, поставка прототипов;
- Система менеджмента качества сертифицирована по Международному стандарту ISO 9001;
- Лицензия ФСБ на осуществление работ с использованием сведений, составляющих государственную тайну;
- Поставка специализированных компонентов (Xilinx, Altera, Analog Devices, Intersil, Interpoint, Microsemi, Aeroflex, Peregrine, Syfer, Eurofarad, Texas Instrument, Miteq, Cobham, E2V, MA-COM, Hittite, Mini-Circuits, General Dynamics и др.);

Помимо этого, одним из направлений компании «ЭлектроПласт» является направление «Источники питания». Мы предлагаем Вам помощь Конструкторского отдела:

- Подбор оптимального решения, техническое обоснование при выборе компонента;
- Подбор аналогов;
- Консультации по применению компонента;
- Поставка образцов и прототипов;
- Техническая поддержка проекта;
- Защита от снятия компонента с производства.



Как с нами связаться

Телефон: 8 (812) 309 58 32 (многоканальный)

Факс: 8 (812) 320-02-42

Электронная почта: org@eplast1.ru

Адрес: 198099, г. Санкт-Петербург, ул. Калинина, дом 2, корпус 4, литера А.