

NUMBER 201589

USED ON

- OBSOLETE** 201589 -1 1. AS SHOWN.
- OBSOLETE** 201589 -2 1. SAME AS -1 EXCEPT;
2. FINISH OF ITEM 1, .0001 MIN SILVER OVER .00005 MIN NI
- OBSOLETE** 201589 -3 1. SAME AS -1 EXCEPT;
2. FINISH OF ITEM 1, .0001 MIN GOLD OVER .0001 MIN SILVER
- OBSOLETE 201589 -4** 1. SAME AS -1 EXCEPT;
2. MTD ON TAPE.

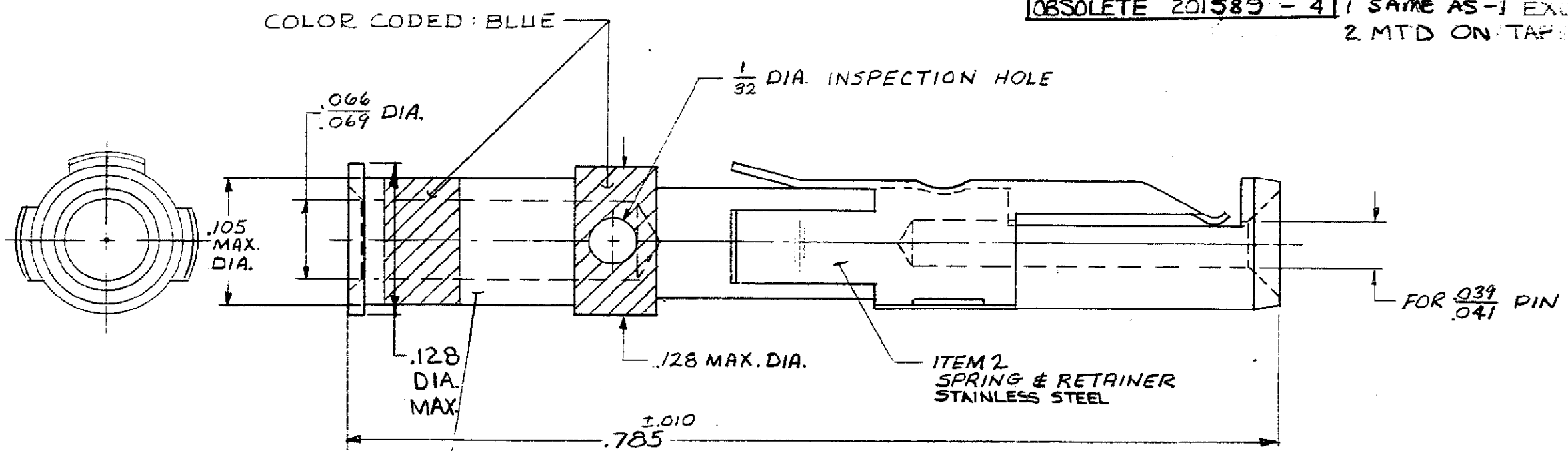

ITEM 1
SOCKET BODY
COPPER ALLOY
.00003 MIN GOLD OVER .00005 MIN NICKEL

WHEN ORDERING CONTACT ON TAPE, ORDER BY THE TAPE NUMBER PLUS THE PACKAGING CODE AS FOLLOWS:

1. FOR USE WITH AMP TAPETRONIC, PNEUMATIC TOOL-
A. 1000 PARTS TO A BOX ADD PACKAGING CODE: 1MBOX
2. FOR USE WITH 4/8 INDENT STRIPPER CRIMPER-
A. 1000 PARTS TO A REEL ADD PACKAGING CODE: 1MREEL
B. 5000 PARTS TO A REEL ADD PACKAGING CODE: 5MREEL

DIMENSIONS IN INCHES. DO NOT SCALE PRINT.
PROPOSAL NO. C/PW-461-X13

PRINT DIST. 3913

M	OBS-24-3 ECN BD3038		2.6.10.87
L	REV PER ECN BD2619		11/13/89
K	OBSOLETE -4 PER	S 4350	MWD 12-87
J	REVISED	S 4442	THW 9-87
H	INACTIVATED -4	J 0053	2/24/86
G	REV. PER ECN	B 838	2/24/86
F	NOTE ADDED	B 141	1/18/77
E	REV RETAINER SPRING TO SST	Z 808	10/20/76
D	AGE -4	Z 361	7-7-8
C	REVISED	W-525	8/27/73
B	REVISED	U-5	8-22-73
A	REVISED	S 341	1/14/72
A	REVISED	R 774	1/14/71

REF: 1950-317-35

© 1961 BY AMP INC. HARRISBURG, PENNA.
AMP PATENTS COVERED BY PATENTS
U.S. PATENT OFFICE PENDING

MATERIAL SEE CALL OUT	DR J. Ruff 11/10/61	ENGR J. S. ... 11-16-61
HEAT TREAT H	CHK J. Ruff 11-30-61	APP J. Ruff 11/16/61
AMP AMP INCORPORATED HARRISBURG, PENNA.		
FINISH SEE CALL OUT		
NAME #20 SOCKET CONTACT ASSY		
WIRE SIZE 18-16		
SCALE 10:1	LOC BD	NO 201589
		REV M

TO
EXCEPT AS NOTED
DECIMALS = 0.001
FRACTIONS = 1/32



Компания «ЭлектроПласт» предлагает заключение долгосрочных отношений при поставках импортных электронных компонентов на взаимовыгодных условиях!

Наши преимущества:

- Оперативные поставки широкого спектра электронных компонентов отечественного и импортного производства напрямую от производителей и с крупнейших мировых складов;
- Поставка более 17-ти миллионов наименований электронных компонентов;
- Поставка сложных, дефицитных, либо снятых с производства позиций;
- Оперативные сроки поставки под заказ (от 5 рабочих дней);
- Экспресс доставка в любую точку России;
- Техническая поддержка проекта, помощь в подборе аналогов, поставка прототипов;
- Система менеджмента качества сертифицирована по Международному стандарту ISO 9001;
- Лицензия ФСБ на осуществление работ с использованием сведений, составляющих государственную тайну;
- Поставка специализированных компонентов (Xilinx, Altera, Analog Devices, Intersil, Interpoint, Microsemi, Aeroflex, Peregrine, Syfer, Eurofarad, Texas Instrument, Miteq, Cobham, E2V, MA-COM, Hittite, Mini-Circuits, General Dynamics и др.);

Помимо этого, одним из направлений компании «ЭлектроПласт» является направление «Источники питания». Мы предлагаем Вам помощь Конструкторского отдела:

- Подбор оптимального решения, техническое обоснование при выборе компонента;
- Подбор аналогов;
- Консультации по применению компонента;
- Поставка образцов и прототипов;
- Техническая поддержка проекта;
- Защита от снятия компонента с производства.



Как с нами связаться

Телефон: 8 (812) 309 58 32 (многоканальный)

Факс: 8 (812) 320-02-42

Электронная почта: org@eplast1.ru

Адрес: 198099, г. Санкт-Петербург, ул. Калинина, дом 2, корпус 4, литера А.