

REVISIONS				
SYM	ZONE	ECN, ERN NO.	DATE	APPRD.
A		PROPOSAL	06/01/11	L.CHAN
B		PROPOSAL	JAN 18,07	L.CHAN
C		PROPOSAL	APR 9,09	L.CHAN
D		ADDING KEEP-OUT ZONE	DEC11/12	L.CHAN
E		ADDING DIMENSIONS	NOV14/14	L.CHAN

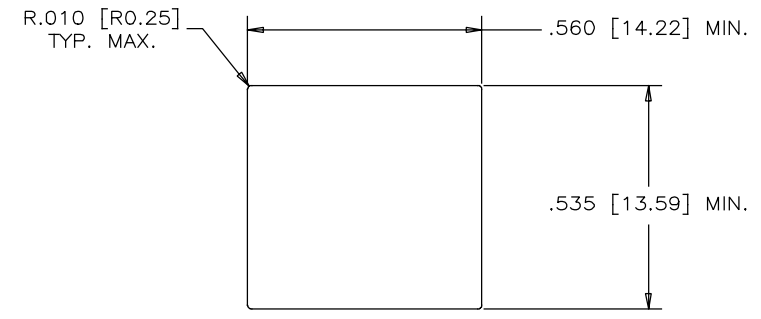
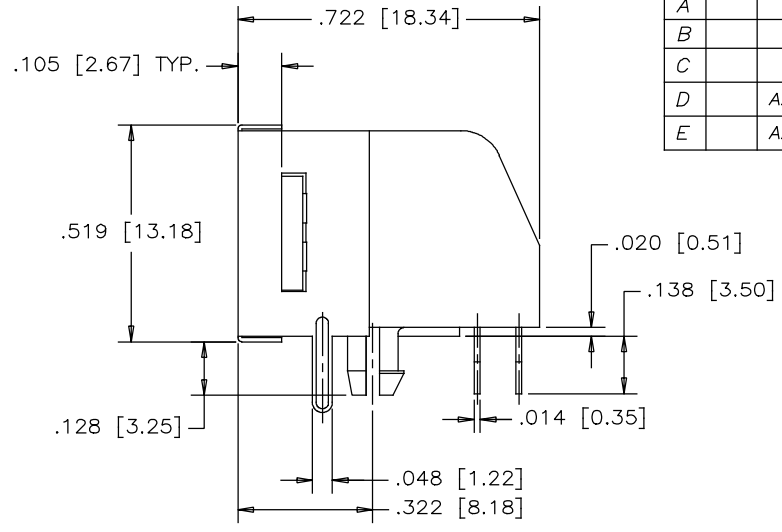
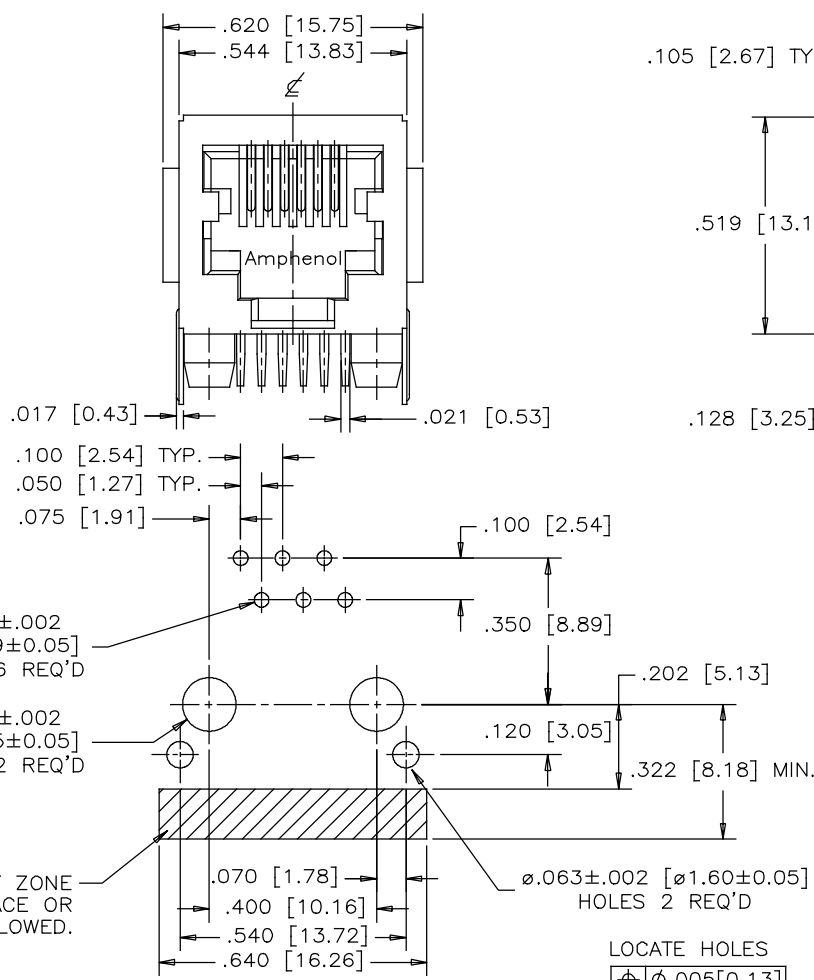

RECOMMENDED PANEL CUTOUT

LOCATE HOLES  
 $\phi \phi .005 [0.13]$   
 HOLE POSITIONS  
 ARE BASIC

1. MATERIALS:
- HOUSING: HIGH TEMPERATURE THERMOPLASTIC, FLAMMABILITY RATING UL94V-0 COLOUR: BLACK
  - CONTACTS: PHOSPHOR BRONZE. PLATING: GOLD PLATING (REFER TO PART NUMBER FOR THICKNESS ON MATING SURFACES) 50u" [1.27 MICRONS] MIN. NICKEL UNDERPLATE. 100u" [2.54 MICRONS] MIN. MATTE TIN ON CONTACT TAILS.
  - SHIELD: COPPER ALLOY, NICKEL PLATED
2. UNLESS OTHERWISE SPECIFIED DIMENSIONS ARE IN MILLIMETERS TOLERANCES ARE: 0.38mm.

PART NUMBER: RJE03-166-2X20

- 1 = 06 μ" GOLD
- 2 = 15 μ" GOLD
- 3 = 30 μ" GOLD
- 4 = 50 μ" GOLD

DRAWN	Chigow	DATE	06/01/11
DESIGNED			
CHECKED	PAULW	DATE	06/01/11
I. E. APPRD.			
Q. A. APPRD.			
DWG. APPRD.			
ENG. REL. NO.			
REF.			
DIMENSIONS ARE IN	CODE ID. NO.		
INCHES [mm]	03554		

Amphenol Canada Corp.			
TITLE MODULAR JACK, PARTIAL SHIELD 6 POSITIONS, 6 CONTACTS (WITH SIDE FLANGES)-ROHS COMPLIANT			
DWG	DRAWING NO.		REV.
	P-RJE03-166-2X20		E
SCALE	WT.	SURF.	SHEET 1 OF 1

THIS DOCUMENT CONTAINS PROPRIETARY INFORMATION AND SUCH INFORMATION MAY NOT BE DISCLOSED TO OTHERS FOR ANY PURPOSE OR USED FOR MANUFACTURING PURPOSES WITHOUT WRITTEN PERMISSION FROM AMPHENOL CANADA CORP.



Компания «ЭлектроПласт» предлагает заключение долгосрочных отношений при поставках импортных электронных компонентов на взаимовыгодных условиях!

Наши преимущества:

- Оперативные поставки широкого спектра электронных компонентов отечественного и импортного производства напрямую от производителей и с крупнейших мировых складов;
- Поставка более 17-ти миллионов наименований электронных компонентов;
- Поставка сложных, дефицитных, либо снятых с производства позиций;
- Оперативные сроки поставки под заказ (от 5 рабочих дней);
- Экспресс доставка в любую точку России;
- Техническая поддержка проекта, помощь в подборе аналогов, поставка прототипов;
- Система менеджмента качества сертифицирована по Международному стандарту ISO 9001;
- Лицензия ФСБ на осуществление работ с использованием сведений, составляющих государственную тайну;
- Поставка специализированных компонентов (Xilinx, Altera, Analog Devices, Intersil, Interpoint, Microsemi, Aeroflex, Peregrine, Syfer, Eurofarad, Texas Instrument, Miteq, Cobham, E2V, MA-COM, Hittite, Mini-Circuits, General Dynamics и др.);

Помимо этого, одним из направлений компании «ЭлектроПласт» является направление «Источники питания». Мы предлагаем Вам помощь Конструкторского отдела:

- Подбор оптимального решения, техническое обоснование при выборе компонента;
- Подбор аналогов;
- Консультации по применению компонента;
- Поставка образцов и прототипов;
- Техническая поддержка проекта;
- Защита от снятия компонента с производства.



#### Как с нами связаться

**Телефон:** 8 (812) 309 58 32 (многоканальный)

**Факс:** 8 (812) 320-02-42

**Электронная почта:** [org@eplast1.ru](mailto:org@eplast1.ru)

**Адрес:** 198099, г. Санкт-Петербург, ул. Калинина, дом 2, корпус 4, литера А.