

MOLEX PART NO.	ITW RANSBURG PART NO.	LENGTH
849090266	79338-36	36 FT. ±4 IN. [ 11.0M ±102mm ]
849090267	79338-50	50 FT. ±6 IN. [ 15.2M ±152mm ]
849090268	79338-75	75 FT. ±9 IN. [ 22.8M ±228mm ]
849090269	79338-100	100FT. ±12 IN. [ 30.5M ±305mm ]
849090270	79338-150	150 FT. ±12IN. [ 45.7M ±305mm ]

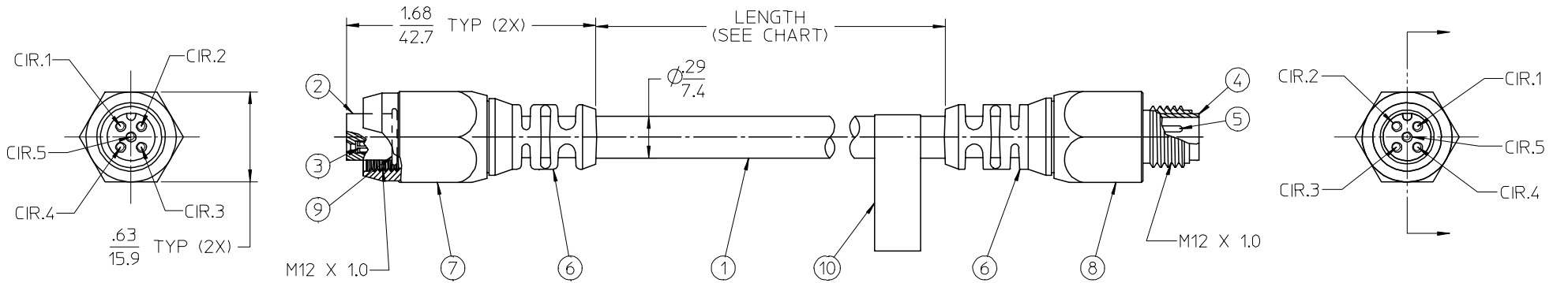

- NOTES:
1. MATERIAL: SEE TABLE
  2. FINISHES: SEE TABLE
  3. PACKAGING: ASSEMBLIES ARE TO BE BAGGED SEPERATELY  
EACH BAG IS TO BE LABELED WITH CUSTOMER PART NO. PER CHART
  4. MATES WITH: CUSTOMER SPECIFIC PART
  5. CABLE IS CUSTOMER SUPPLIED

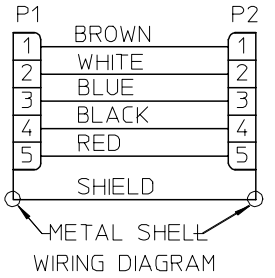

ITEM	QTY.	DESCRIPTION	MATERIAL	FINISH
10	1	LABEL	MYLAR	BLACK/CHROME
9	1	SEAL	TRI-SEAL F-217	WHITE
8	1	COUPLING RING, EXT.THREAD	BRASS	NICKEL PLATED
7	1	COUPLING RING, INT. THREAD	BRASS	NICKEL PLATED
6	2	OVERMOLD	PUR	BLACK
5	5	CONTACT PIN	Cu ALLOY	GOLD PLATED
4	1	PIN INSULATOR	NYLON	BLACK
3	5	CONTACT SOCKET	Cu ALLOY	GOLD PLATED
2	1	SOCKET INSULATOR, 5/C	NYLON	BLACK
1	1	CABLE, 5X20AWG SHLD.	PUR JACKET	BLACK

RELEASE TO BUILD  
EC NO: ETC2006-0111  
2005/12/01  
DRWR:RSTONE  
CHKDR:DEROSS  
APPR:RDEROSS  
2005/12/02  
2005/12/02

QUALITY SYMBOLS  
▽=0  
▽=0

GENERAL TOLERANCES (UNLESS SPECIFIED)	
	INCH
4 PLACES	± .005
3 PLACES	± .005
2 PLACES	± .01
1 PLACE	± .025
ANGULAR ±1/2°	

DIMENSION STYLE	
IN/MM	
DRAWN BY	DATE
R.STONE	11/09/05
CHECKED BY	DATE
R.DEROSS	11/10/05
APPROVED BY	DATE
R.DEROSS	11/10/05
MATERIAL NO.	SEE CHART

SCALE	DESIGN UNITS	THIRD ANGLE PROJECTION
---	INCH	☉
TITLE MICRO-C EXT. CORD, M/F DC KEY, 5/C		
MOLEX INCORPORATED		
DOCUMENT NO. SD-84909-017	SHEET NO. 1 OF 1	



Компания «ЭлектроПласт» предлагает заключение долгосрочных отношений при поставках импортных электронных компонентов на взаимовыгодных условиях!

Наши преимущества:

- Оперативные поставки широкого спектра электронных компонентов отечественного и импортного производства напрямую от производителей и с крупнейших мировых складов;
- Поставка более 17-ти миллионов наименований электронных компонентов;
- Поставка сложных, дефицитных, либо снятых с производства позиций;
- Оперативные сроки поставки под заказ (от 5 рабочих дней);
- Экспресс доставка в любую точку России;
- Техническая поддержка проекта, помощь в подборе аналогов, поставка прототипов;
- Система менеджмента качества сертифицирована по Международному стандарту ISO 9001;
- Лицензия ФСБ на осуществление работ с использованием сведений, составляющих государственную тайну;
- Поставка специализированных компонентов (Xilinx, Altera, Analog Devices, Intersil, Interpoint, Microsemi, Aeroflex, Peregrine, Syfer, Eurofarad, Texas Instrument, Miteq, Cobham, E2V, MA-COM, Hittite, Mini-Circuits, General Dynamics и др.);

Помимо этого, одним из направлений компании «ЭлектроПласт» является направление «Источники питания». Мы предлагаем Вам помощь Конструкторского отдела:

- Подбор оптимального решения, техническое обоснование при выборе компонента;
- Подбор аналогов;
- Консультации по применению компонента;
- Поставка образцов и прототипов;
- Техническая поддержка проекта;
- Защита от снятия компонента с производства.



#### Как с нами связаться

**Телефон:** 8 (812) 309 58 32 (многоканальный)

**Факс:** 8 (812) 320-02-42

**Электронная почта:** [org@eplast1.ru](mailto:org@eplast1.ru)

**Адрес:** 198099, г. Санкт-Петербург, ул. Калинина, дом 2, корпус 4, литера А.