

REV	ECN	DESCRIPTION	APP'D
A	2573	UPDATE FORMAT; MAT'L WAS PHENOLIC	JR 3/18/96
B	2874	ADD .415 MAX DIM AT SEALANT ONLY	

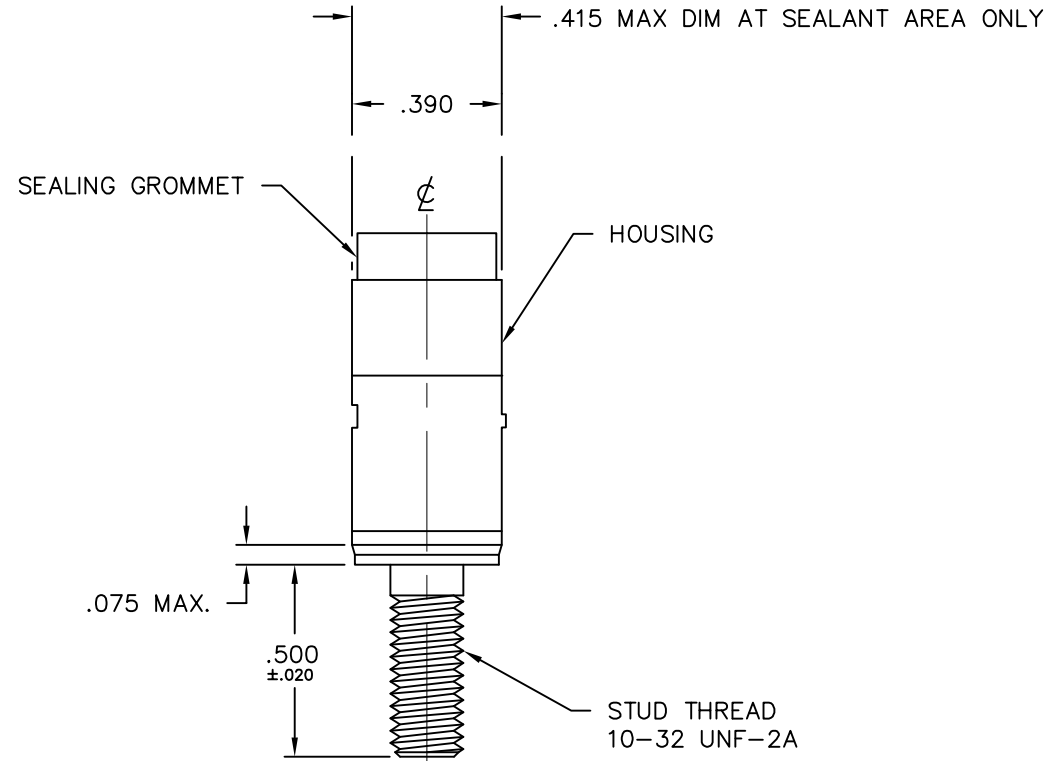
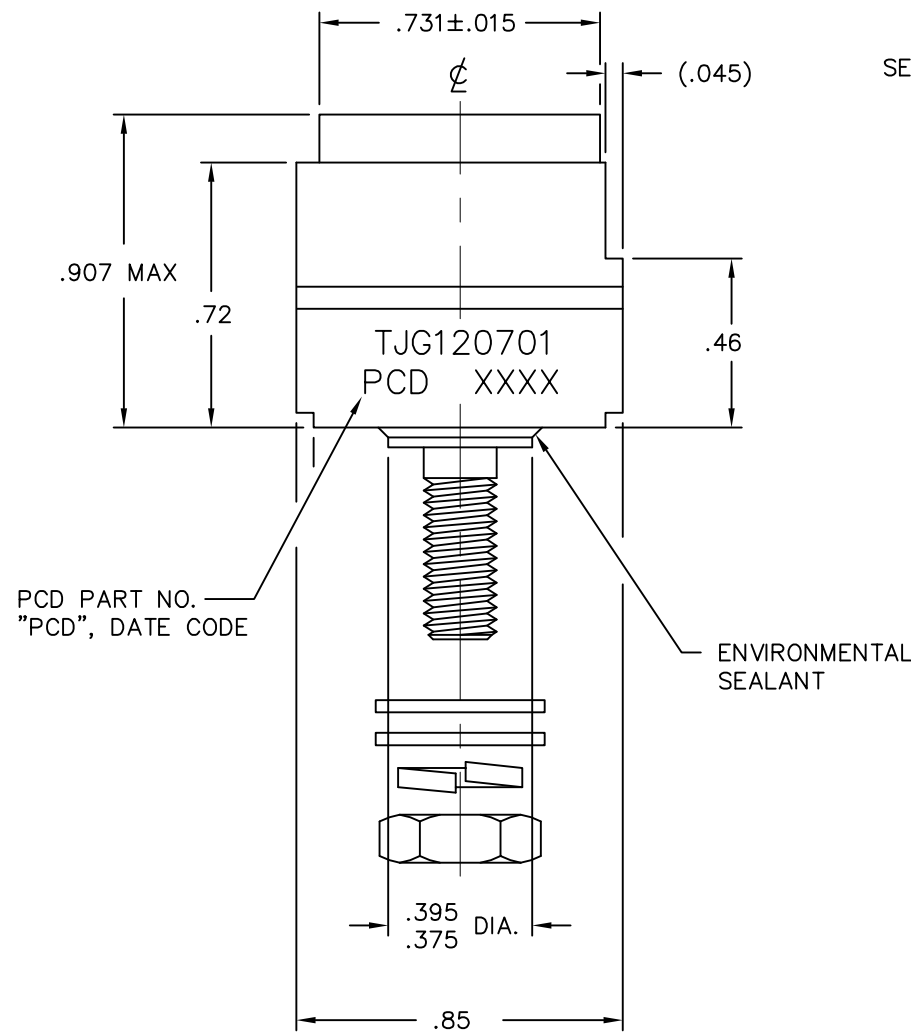
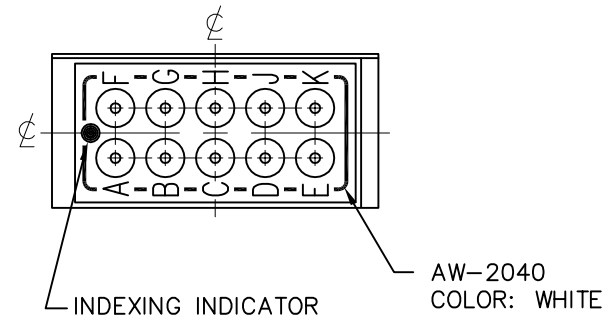

NOTES:

- MODULE MEETS ALL REQUIREMENTS OF MIL-T-81714/27, CLASS D, EXCEPT AS SHOWN.
- MODULE ASSEMBLY CONSTRUCTION:
 - A. HOUSING - POLYETHERIMIDE, COLOR: BLACK.
 - B. SEALING GROMMET - SILICONE PER ZZ-R-765, COLOR: BLUE.
 - C. INTERNAL SOCKET CONTACTS - COPPER ALLOY, GOLD PLATED PER MIL-G-45204, TYPE I, GRADE C, CLASS 1.
 - D. STUD - COPPER ALLOY, GOLD PLATED.
- MODULE MARKING AND IDENTIFICATION IS FLUSH WITH SURFACES, COLOR: WHITE.
- RECOMMENDED EXTERNAL PIN CONTACT SERVICE TOOLS:
 - A. CRIMP TOOL #M22520/2-01 WITH POSITIONER #M22520/2-11.
 - B. INSTALLING/REMOVAL TOOL #M18969/14-02, PCD #CNA078001.
- MODULE ACCEPTS:
 - A. MATING PIN CONTACTS #M39029/1-101, PCD #CNP006000.
 - B. SEALING PLUGS #MS27488-20, PCD #CNA032401.
- (11) PIN CONTACTS AND (2) SEALING PLUGS SUPPLIED WITH EACH MODULE (PER NOTE 5).
- MOUNTING HARDWARE SUPPLIED WITH EACH MODULE:
 - (2) FLAT WASHERS PER AN-960-10L.
 - (1) LOCK WASHER PER MS35338-43.
 - (1) NUT PER MS35650-304.

TJG120701

TJG120701

DIMENSIONS ANSI Y14.5M UNITS: INCHES ACAD FILE	TOLERANCES .XX ±.01 .XXX ±.005 ANGLES ±2°	PROJECTION 	REFERENCE SPECIFICATION REF MIL-T-81714/27		pcd	TITLE GROUND MODULE TERMINAL JUNCTION SIZE 20/22	
			DRWN A. PATRIE 3/7/94			SIZE B	DWG NO. TJG120701
ORIGINAL NOT FOR CUSTOMER DISTRIBUTION	THIS DOCUMENT CONTAINS PROPRIETARY INFORMATION WHICH IS THE CONFIDENTIAL PROPERTY OF PCD, INC. PEABODY, MA, USA		ENGR	APPD	CODE: 58982	SCALE: 2X	REV B SHEET 1 OF 1



Компания «ЭлектроПласт» предлагает заключение долгосрочных отношений при поставках импортных электронных компонентов на взаимовыгодных условиях!

Наши преимущества:

- Оперативные поставки широкого спектра электронных компонентов отечественного и импортного производства напрямую от производителей и с крупнейших мировых складов;
- Поставка более 17-ти миллионов наименований электронных компонентов;
- Поставка сложных, дефицитных, либо снятых с производства позиций;
- Оперативные сроки поставки под заказ (от 5 рабочих дней);
- Экспресс доставка в любую точку России;
- Техническая поддержка проекта, помощь в подборе аналогов, поставка прототипов;
- Система менеджмента качества сертифицирована по Международному стандарту ISO 9001;
- Лицензия ФСБ на осуществление работ с использованием сведений, составляющих государственную тайну;
- Поставка специализированных компонентов (Xilinx, Altera, Analog Devices, Intersil, Interpoint, Microsemi, Aeroflex, Peregrine, Syfer, Eurofarad, Texas Instrument, Miteq, Cobham, E2V, MA-COM, Hittite, Mini-Circuits, General Dynamics и др.);

Помимо этого, одним из направлений компании «ЭлектроПласт» является направление «Источники питания». Мы предлагаем Вам помощь Конструкторского отдела:

- Подбор оптимального решения, техническое обоснование при выборе компонента;
- Подбор аналогов;
- Консультации по применению компонента;
- Поставка образцов и прототипов;
- Техническая поддержка проекта;
- Защита от снятия компонента с производства.



Как с нами связаться

Телефон: 8 (812) 309 58 32 (многоканальный)

Факс: 8 (812) 320-02-42

Электронная почта: org@eplast1.ru

Адрес: 198099, г. Санкт-Петербург, ул. Калинина, дом 2, корпус 4, литера А.