

# LxK-LT12xx Low Profile Optical Transceiver

Gigabit Ethernet/1x Fiber Channel 3.3V, 1310nm FP Laser,  
Singlemode, Up to 10.0 Km

## Applications

The LxK-LT12xx singlemode optical fiber transceivers provide low profile, cost effective solutions for Gigabit Ethernet and 1x Fiber Channel optical fiber data links with a duplex LC connector interface. These transceivers are fully compliant with the IEEE Gigabit Ethernet and ANSI 1x Fiber Channel standards but can be used for any other data communications purpose within their operating parameters.

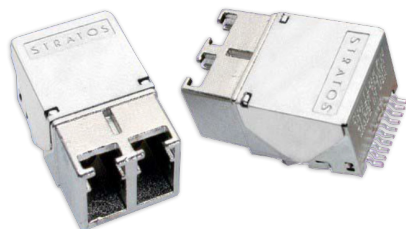

## Features

- Low Profile Design - 0.38 inches max. height
- Compatible with SMT and aqueous wash processes
- Overall metal shield with enhanced grounding tabs
- Single ended LVTTTL Signal Detect function
- Differential LVPECL inputs and CML outputs
- RX data squelch on Signal Detect deassert
- Single +3.3V power supply per port
- Duplex singlemode LC receptacle
- Full compliance to IEEE and ANSI requirements
- EN-60825/ IEC-825 / CDRH Class 1 Compliant
- Optional Parylene C Conformal Coating
- Optional addition of fiber pigtail

## Ordering Information

	Low Rider	L	X	K - LT12	X	X
	Roughrider <sup>1</sup>	RR		K - LT12	X	X
Shell Options	_____					
N – No GND Tabs (Flat Shell)						
T – GND Tabs						
				Mounting		
				BLANK – Solder Posts (0.125 length)		
				B – Screw Posts (0.050 length)		
				Temperature and Coating		
				H – -40 to 85°C, no coating		
				M – -40 to 85°C, conformal coating		

### Transmitters: VCCTX = 3.135V to 3.465V, T<sub>A</sub> = Operating Temperature Range

Parameter	Symbol	MIN	Typical	MAX	Unit
Optical Output Power <sup>1</sup>	P <sub>o</sub>	-9.5		-3	dBm
Extinction Ratio	ER	9			dB
Total Jitter	T <sub>j</sub>			153	pS

### Receivers: VCCTX = 3.135V to 3.465V, T<sub>A</sub> = Operating Temperature Range

Parameter	Symbol	MIN	Typical	MAX	Unit
Optical Sensitivity <sup>1</sup>	P <sub>i</sub>	-20		0	dBm
Optical Return Loss	ORL	12			dB

1. BER=10<sup>-12</sup> @ 1.25Gbps, PRBS = 2<sup>7</sup>-1, NRZ, Compliant with IEEE-802.3z and ANSI X3.297 / FC-PH-2.

2. RX Data outputs are squelched when Signal Detect is deasserted to prevent garbage data output when no optical signal is present.

For more information on this product consult the LxK-LT12xx product data sheet.



Компания «ЭлектроПласт» предлагает заключение долгосрочных отношений при поставках импортных электронных компонентов на взаимовыгодных условиях!

Наши преимущества:

- Оперативные поставки широкого спектра электронных компонентов отечественного и импортного производства напрямую от производителей и с крупнейших мировых складов;
- Поставка более 17-ти миллионов наименований электронных компонентов;
- Поставка сложных, дефицитных, либо снятых с производства позиций;
- Оперативные сроки поставки под заказ (от 5 рабочих дней);
- Экспресс доставка в любую точку России;
- Техническая поддержка проекта, помощь в подборе аналогов, поставка прототипов;
- Система менеджмента качества сертифицирована по Международному стандарту ISO 9001;
- Лицензия ФСБ на осуществление работ с использованием сведений, составляющих государственную тайну;
- Поставка специализированных компонентов (Xilinx, Altera, Analog Devices, Intersil, Interpoint, Microsemi, Aeroflex, Peregrine, Syfer, Eurofarad, Texas Instrument, Miteq, Cobham, E2V, MA-COM, Hittite, Mini-Circuits, General Dynamics и др.);

Помимо этого, одним из направлений компании «ЭлектроПласт» является направление «Источники питания». Мы предлагаем Вам помощь Конструкторского отдела:

- Подбор оптимального решения, техническое обоснование при выборе компонента;
- Подбор аналогов;
- Консультации по применению компонента;
- Поставка образцов и прототипов;
- Техническая поддержка проекта;
- Защита от снятия компонента с производства.



#### Как с нами связаться

**Телефон:** 8 (812) 309 58 32 (многоканальный)

**Факс:** 8 (812) 320-02-42

**Электронная почта:** [org@eplast1.ru](mailto:org@eplast1.ru)

**Адрес:** 198099, г. Санкт-Петербург, ул. Калинина, дом 2, корпус 4, литера А.