

PRODUCT NUMBER SEE SHEET 2

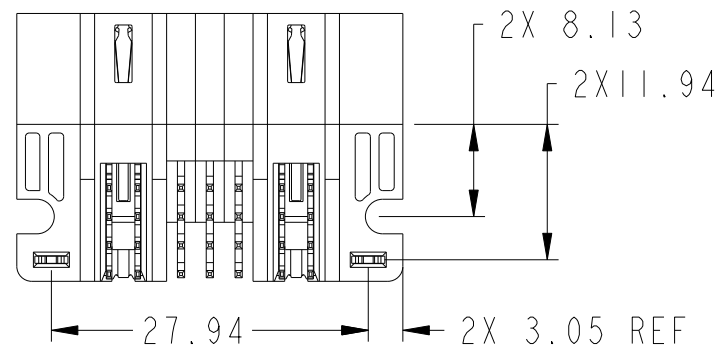

spec ref	dr	Sunny2 Liu	2017/03/13	projection	MM	size	A3	scale	3:2	
tolerance std	eng	Sunny2 Liu	2017/07/06			ecn no	-	rel level Released		
ISO 406 ISO 1101	chr	Fancy Zhang	2017/07/06			product family	PwrBlade+			
surface	appr	Pei-Ming Zheng	2017/07/06	Amphenol FCI			title	IHP + I2S + IHP	rev	A
ISO 1302	linear	0.X	±0.5	cat. no.	Product - Customer Drw			sheet 1 of 3		
	angular	0°	±2°	Amphenol FCI			dwg no	10106262-2003002		

PRODUCT NO.	ROWS		HP	S	HP	
		E1	P1	1 2 3	P2	E2
10106262-2003002LF	DCBA		H1	UUU TTT SFS RRR	H1	

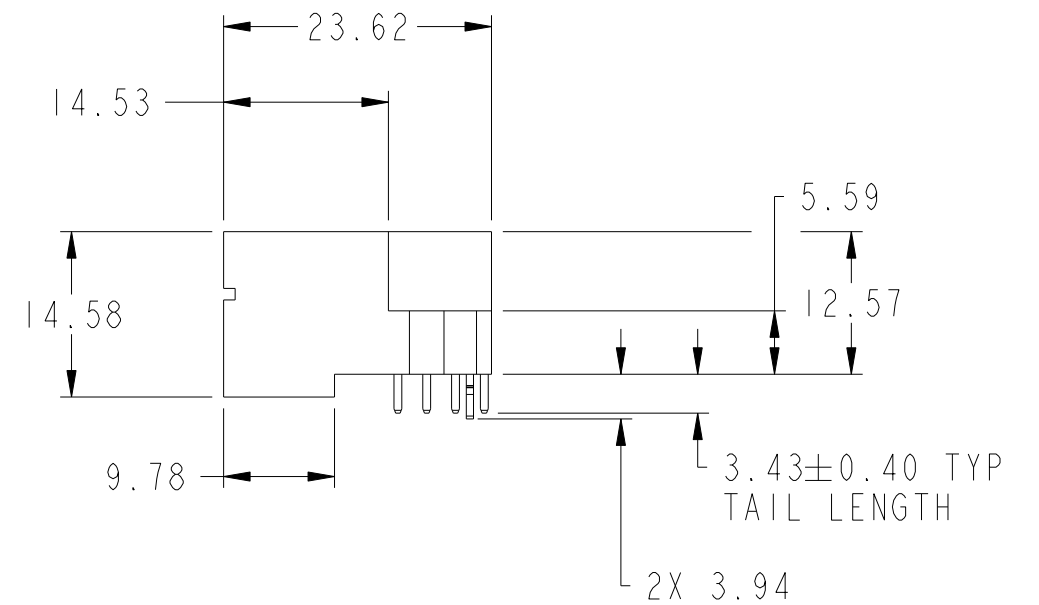
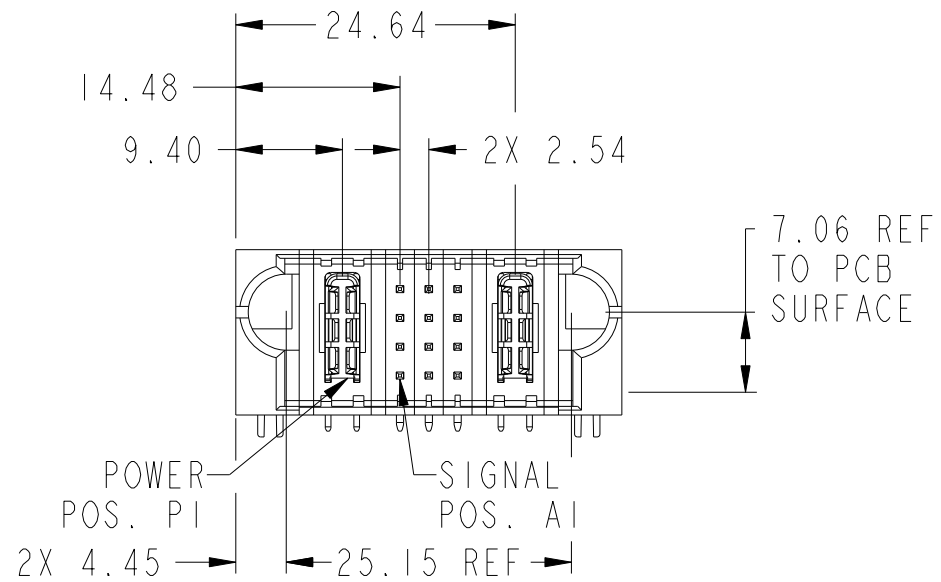
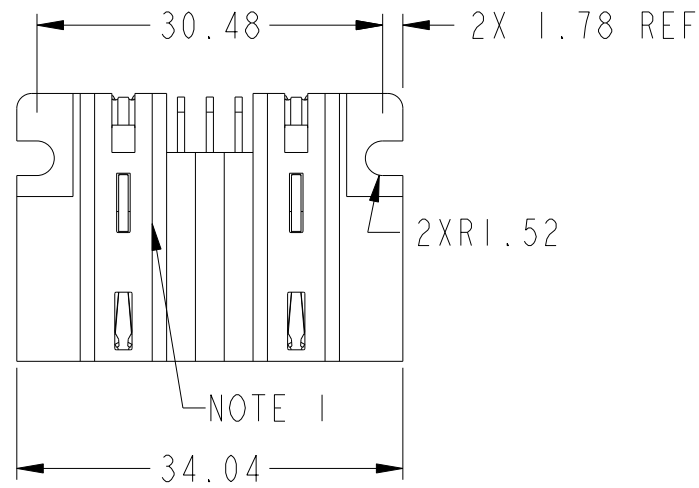
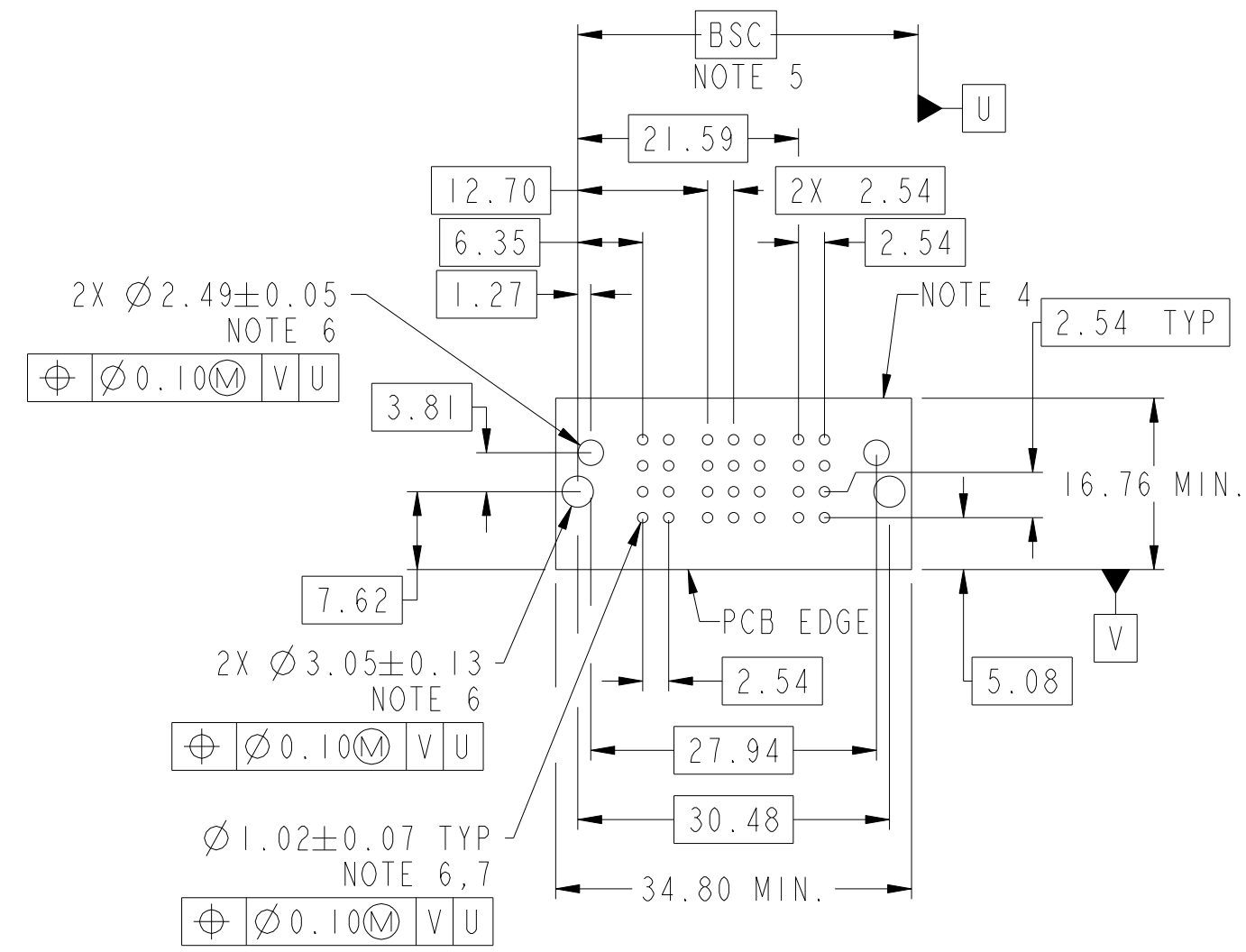

CODE	DESCRIPTION
F	MLBF SIGNAL CONTACT, ROW B (3.43)
HI	STD HIGH POWER CONTACT (3.43)
HA	METAL HOLD DOWN
R	STD SIGNAL CONTACT, ROW A (3.43)
S	STD SIGNAL CONTACT, ROW B (3.43)
T	STD SIGNAL CONTACT, ROW C (3.43)
U	STD SIGNAL CONTACT, ROW D (3.43)

spec ref	dr	Sunny2 Liu	2017/03/13	projection	MM	size	A3	scale	3:2	
tolerance std	eng	Sunny2 Liu	2017/07/06		← →	ecn no	-	rel level	Released	
ISO 406 ISO 1101	chr	Fancy Zhang	2017/07/06							
TOLERANCES UNLESS OTHERWISE SPECIFIED	appr	Pei-Ming Zheng	2017/07/06	product family	PwrBlade+					
	surface	Amphenol FCI			IHP + I2S + IHP RA STB PLUG			dwg no 10106262-2003002		rev
linear	0.X									±0.5
	angular	0°	±2°	PDS: Rev :A		STATUS:Released		Printed: Jul 10, 2017		

Amphenol FCI



© 2016 AFCI

NOTES:

- 1) PRODUCT MARK:
PART NUMBER AND DATE CODE TO BE MARKED ON THIS SURFACE .
THE MARK CAN BE OMITTED IF THERE IS NOT ENOUGH SPACE ON THIS SURFACE.
- 2) MATERIALS:
-HOUSING : HIGH TEMP THERMOPLASTIC WITH GLASS FIBER, UL94V-0, BLACK.
-POWER CONTACT : HIGH CONDUCTIVITY COPPER ALLOY.
-SIGNAL CONTACT : COPPER ALLOY.
- 3) PLATING SPECIFICATION : 10116351
- 4) DENOTES CONNECTOR KEEP OUT ZONE.
- 5) DATUM AND BASIC DIMENIONS ARE ESTABLISHED BY CUSTOMER.
- 6) ALL HOLE DIAMETERS ARE FINISHED HOLE SIZES.
- 7) 1.15+/-0.025MM DRILLED HOLE PLATED WITH 0.00762MM MIN SN
OVER 0.0254-0.0762MM CU PLATING TO ACHIEVE A 1.02+/-0.07MM HOLE.
- 8) THE HOUSING WILL WITHSTAND EXPOSURE TO 265 °C PEAK TEMPERATURE
FOR 10 SECONDS IN A WAVE SOLDER APPLICATION.
- 9) THIS PRODUCT MEETS EUROPEAN UNION DIRECTIVES AND OTHER COUNTRY
REGULATIONS AS DESCRIBED IN GS-47-0004.
- 10) PRODUCT SPECIFICATION : GS-12-658.
APPLICATION SPECIFICATION : GS-20-141.
PRODUCT PACKAGE SPECIFICATION: GS-14-1502.

Amphenol
FCi

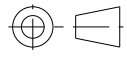
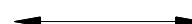
© 2016 AFCI

spec ref		dr	Sunny2 Liu	2017/03/13	projection	MM	size	A3	scale	3:2
tolerance std		TOLERANCES UNLESS OTHERWISE SPECIFIED					ecn no		-	
ISO 406				product family			PwrBlade+		rel level	
ISO 1101				eng	Sunny2 Liu	2017/07/06				
surface		linear		chr	Fancy Zhang	2017/07/06				
		0.X	±0.5	appr	Pei-Ming Zheng	2017/07/06				
		0.XX	±0.25			IHP + 12S + IHP		title		rev
		0.XXX	±0.10			RA STB PLUG		dwg no		A
ISO 1302	angular	0°	±2°	cat. no.		Product - Customer Drw		sheet 3 of 3		



Компания «ЭлектроПласт» предлагает заключение долгосрочных отношений при поставках импортных электронных компонентов на взаимовыгодных условиях!

Наши преимущества:

- Оперативные поставки широкого спектра электронных компонентов отечественного и импортного производства напрямую от производителей и с крупнейших мировых складов;
- Поставка более 17-ти миллионов наименований электронных компонентов;
- Поставка сложных, дефицитных, либо снятых с производства позиций;
- Оперативные сроки поставки под заказ (от 5 рабочих дней);
- Экспресс доставка в любую точку России;
- Техническая поддержка проекта, помощь в подборе аналогов, поставка прототипов;
- Система менеджмента качества сертифицирована по Международному стандарту ISO 9001;
- Лицензия ФСБ на осуществление работ с использованием сведений, составляющих государственную тайну;
- Поставка специализированных компонентов (Xilinx, Altera, Analog Devices, Intersil, Interpoint, Microsemi, Aeroflex, Peregrine, Syfer, Eurofarad, Texas Instrument, Miteq, Cobham, E2V, MA-COM, Hittite, Mini-Circuits, General Dynamics и др.);

Помимо этого, одним из направлений компании «ЭлектроПласт» является направление «Источники питания». Мы предлагаем Вам помощь Конструкторского отдела:

- Подбор оптимального решения, техническое обоснование при выборе компонента;
- Подбор аналогов;
- Консультации по применению компонента;
- Поставка образцов и прототипов;
- Техническая поддержка проекта;
- Защита от снятия компонента с производства.



Как с нами связаться

Телефон: 8 (812) 309 58 32 (многоканальный)

Факс: 8 (812) 320-02-42

Электронная почта: org@eplast1.ru

Адрес: 198099, г. Санкт-Петербург, ул. Калинина, дом 2, корпус 4, литера А.