



**Feature -**

- panel mount
- labor cost saving installation

**Application -**

- various switching purpose
- in all kinds of electronic equipments

► SPECIFICATIONS

| SWITCH SPECIFICATIONS       |   |
|-----------------------------|---|
| POLE - POSITION             | Momentary action , 1P1T                                     |
| CONTACT RATING              | 30 V DC , 0,3 A   |
| CONTACT RESISTANCE          | 40 mΩ MAX. 1.5 V DC ; 100 mA ,<br>by Method of Voltage DROP |
| INSULATION RESISTANCE       | 100 MΩ MIN. 500 V DC  |
| DIELECTRIC STRENGTH         | Breakdown is not Allowable ;<br>500 V AC for 1 Minute       |
| OPERATING FORCE             | 250 ± 100gf   |
| OPERATING LIFE              | 1,000,000 cycles  |
| OPERATING TEMPERATURE RANGE | -20°C ~ 70°C  |

► HOW TO ORDER

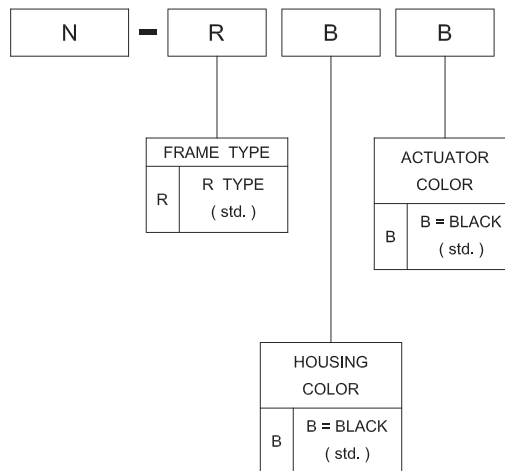

▶ DIMENSION

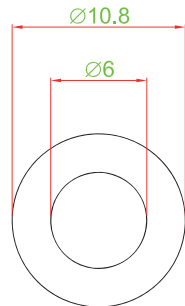

N - RBB

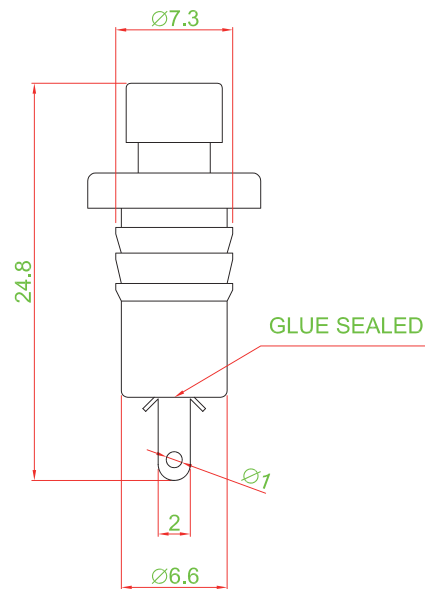
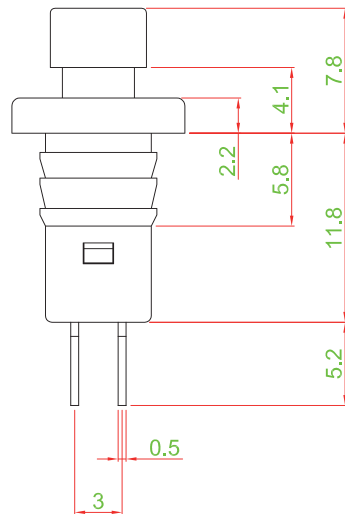

▶ PANEL CUT OUT

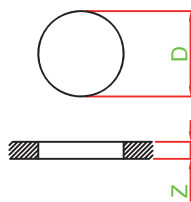

| Z         | D         |
|-----------|-----------|
| 1.0 ~ 2.0 | 6.6 ~ 6.8 |
| 2.0 ~ 2.5 | 6.8 ~ 7.0 |
| 2.5 ~ 3.0 | 7.0 ~ 7.2 |

▶ MATERIAL

- FRAME : PA
- ACTUATOR : PA + GF
- BASE FRAME : PA + GF
- TERMINAL : BRBNZE GOLD FLASH

▶ SCHEMATIC

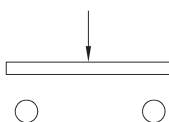



Компания «ЭлектроПласт» предлагает заключение долгосрочных отношений при поставках импортных электронных компонентов на взаимовыгодных условиях!

Наши преимущества:

- Оперативные поставки широкого спектра электронных компонентов отечественного и импортного производства напрямую от производителей и с крупнейших мировых складов;
- Поставка более 17-ти миллионов наименований электронных компонентов;
- Поставка сложных, дефицитных, либо снятых с производства позиций;
- Оперативные сроки поставки под заказ (от 5 рабочих дней);
- Экспресс доставка в любую точку России;
- Техническая поддержка проекта, помощь в подборе аналогов, поставка прототипов;
- Система менеджмента качества сертифицирована по Международному стандарту ISO 9001;
- Лицензия ФСБ на осуществление работ с использованием сведений, составляющих государственную тайну;
- Поставка специализированных компонентов (Xilinx, Altera, Analog Devices, Intersil, Interpoint, Microsemi, Aeroflex, Peregrine, Syfer, Eurofarad, Texas Instrument, Miteq, Cobham, E2V, MA-COM, Hittite, Mini-Circuits, General Dynamics и др.);

Помимо этого, одним из направлений компании «ЭлектроПласт» является направление «Источники питания». Мы предлагаем Вам помощь Конструкторского отдела:

- Подбор оптимального решения, техническое обоснование при выборе компонента;
- Подбор аналогов;
- Консультации по применению компонента;
- Поставка образцов и прототипов;
- Техническая поддержка проекта;
- Защита от снятия компонента с производства.



#### Как с нами связаться

**Телефон:** 8 (812) 309 58 32 (многоканальный)

**Факс:** 8 (812) 320-02-42

**Электронная почта:** [org@eplast1.ru](mailto:org@eplast1.ru)

**Адрес:** 198099, г. Санкт-Петербург, ул. Калинина, дом 2, корпус 4, литера А.