

THIS COPY IS PROVIDED ON A RESTRICTED BASIS AND IS NOT TO BE USED IN ANY WAY DETRIMENTAL TO THE INTERESTS OF PANDUIT CORP.

Material	High Conductivity Seamless Copper Tube
Plating	Electro-Tin
Wire Type	Stranded Copper; Class B: Compact, Compressed or Concentric, Class C: Concentric
Wire Strip Length	1-1/16 in.
UL Listed Wire Connector	Yes, for applications up to 35kv. Consult cable manufacturer for voltage stress relief instructions with applications greater than 2000 volts.
UL Temperature Rating	90° C
C.S.A Certified Wire Connector	Yes
Panduit Color Code on Barrel	YELLOW
Panduit Die Index No. on Barrel	P62

WIRE SIZE/COMBINATIONS		
(1) 1/0 str w/ (1) #1 str	(1) 2/0 str w/ (2) #4 str	(2) 1/0 str w/ (2) #10 str
(3) #2 str	(1) 3/0 str w/ (3) #8 str	(3) #2 str w/ (2) #8 str
(1) 2/0 str w/ (1) #2 str	(2) 1/0 str w/ (1) #12 str	(2) 1/0 str w/ (1) #6 str
(3) #2 str w/ (1) #12 str	(3) #2 str w/ (3) #12 str	(1) 1/0 str w/ (2) #2 str
(5) #4 str	(3) #2 str w/ (2) #10 str	(2) 1/0 str w/ (3) #10 str
(2) #1 str w/ (1) #4 str	(1) 3/0 str w/ (2) #6 str	(2) 1/0 str w/ (2) #8 str
(3) #2 str w/ (1) #10 str	(2) 1/0 str w/ (1) #10 str	(1) 3/0 str w/ (3) #6 str
(1) 3/0 str w/ (1) #4 str	(2) 1/0 str w/ (2) #12 str	(3) #2 str w/ (3) #8 str
(2) 1/0 str	(3) #2 str w/ (1) #6 str	(1) 3/0 str w/ (2) #4 str
(3) #2 str w/ (2) #12 str	(2) 1/0 str w/ (1) #8 str	(2) 1/0 str w/ (1) #4 str
(3) #2 str w/ (1) #8 str	(3) #2 str w/ (3) #10 str	(2) 1/0 str w/ (2) #6 str
(2) #2 str w/ (2) #4 str	(2) 1/0 str w/ (3) #12 str	
(1) #1 str w/ (2) #2 str	(1) 1/0 str w/ (3) #4 str	



CERTIFIED



LISTED Wire Connector



Color coded barrel markings

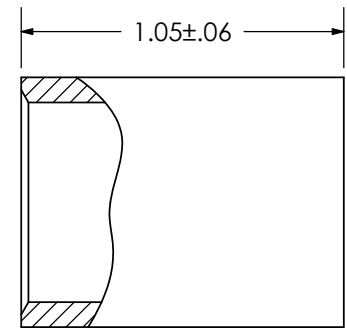
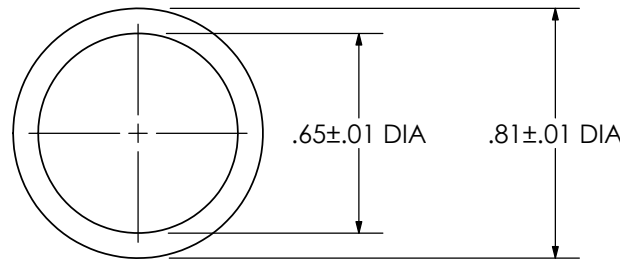

REV	DATE	BY	CHK	DESCRIPTION	ECN
01	4/07	JHNU	TLCO	REVISED BARREL MARKING	PC00728

**PANDUIT CORP.** TINLEY PARK, ILLINOIS

PSCYEL-Q  
Parallel Splice

SCALE	N/A	DRAWING NO / CAD FILE	PSCYEL-CUST
-------	-----	-----------------------	-------------



Компания «ЭлектроПласт» предлагает заключение долгосрочных отношений при поставках импортных электронных компонентов на взаимовыгодных условиях!

Наши преимущества:

- Оперативные поставки широкого спектра электронных компонентов отечественного и импортного производства напрямую от производителей и с крупнейших мировых складов;
- Поставка более 17-ти миллионов наименований электронных компонентов;
- Поставка сложных, дефицитных, либо снятых с производства позиций;
- Оперативные сроки поставки под заказ (от 5 рабочих дней);
- Экспресс доставка в любую точку России;
- Техническая поддержка проекта, помощь в подборе аналогов, поставка прототипов;
- Система менеджмента качества сертифицирована по Международному стандарту ISO 9001;
- Лицензия ФСБ на осуществление работ с использованием сведений, составляющих государственную тайну;
- Поставка специализированных компонентов (Xilinx, Altera, Analog Devices, Intersil, Interpoint, Microsemi, Aeroflex, Peregrine, Syfer, Eurofarad, Texas Instrument, Miteq, Cobham, E2V, MA-COM, Hittite, Mini-Circuits, General Dynamics и др.);

Помимо этого, одним из направлений компании «ЭлектроПласт» является направление «Источники питания». Мы предлагаем Вам помощь Конструкторского отдела:

- Подбор оптимального решения, техническое обоснование при выборе компонента;
- Подбор аналогов;
- Консультации по применению компонента;
- Поставка образцов и прототипов;
- Техническая поддержка проекта;
- Защита от снятия компонента с производства.



#### Как с нами связаться

**Телефон:** 8 (812) 309 58 32 (многоканальный)

**Факс:** 8 (812) 320-02-42

**Электронная почта:** [org@eplast1.ru](mailto:org@eplast1.ru)

**Адрес:** 198099, г. Санкт-Петербург, ул. Калинина, дом 2, корпус 4, литера А.