

PRODUCT NUMBER SEE SHEET 2

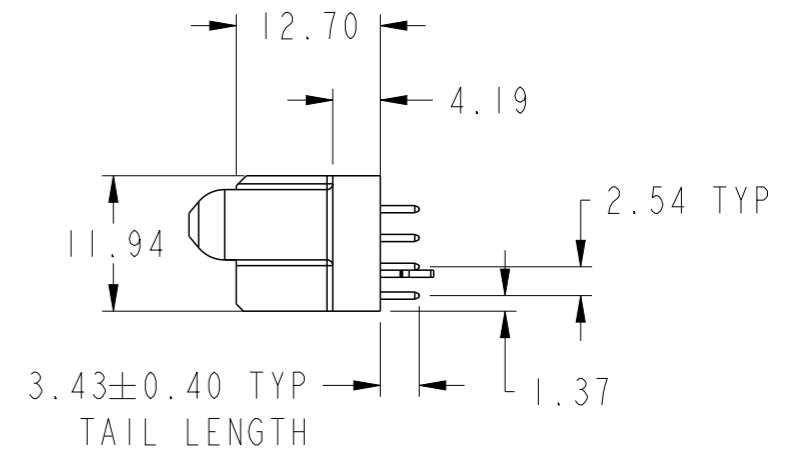
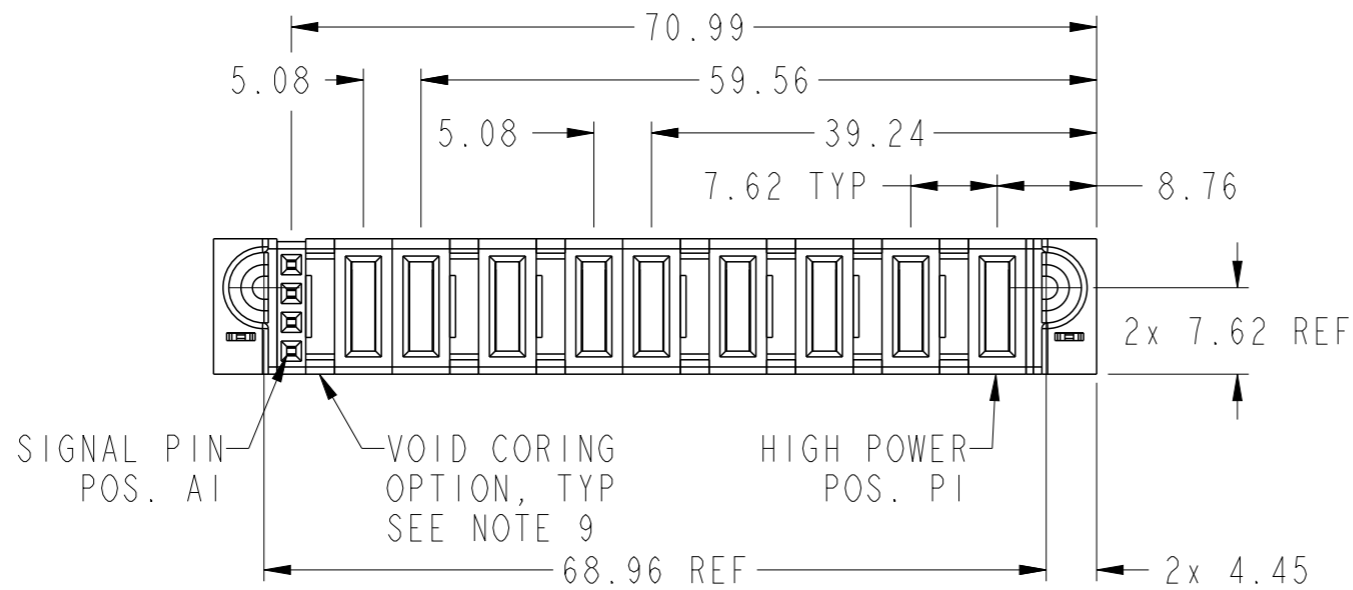
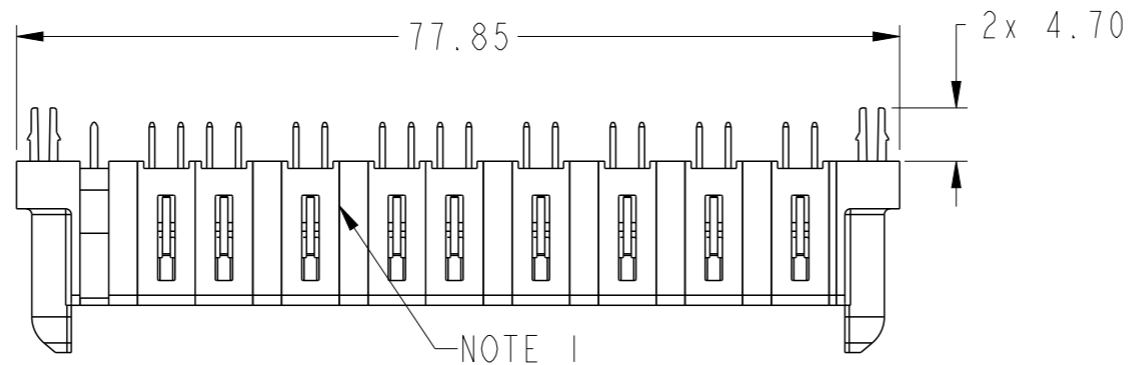
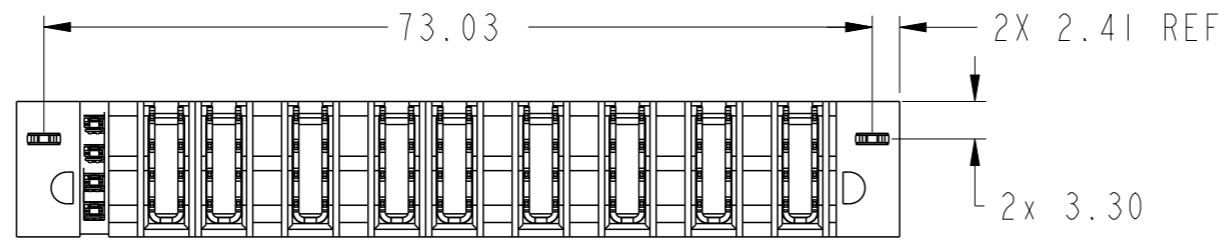

Amphenol
FCi

© 2016 AFCI

spec ref		dr	Rainbow Zhan	2016/06/20	projection	MM	size	A3	scale	3:2
tolerance std ASME Y14.5		TOLERANCES UNLESS OTHERWISE SPECIFIED			eng	Rainbow Zhan	2016/06/28	ecn no		
		chr	Fancy Zhang	2016/06/28	product family		PowerBlade+	rel level		
		appr	Pei-Ming Zheng	2016/06/28				Released		
surface	linear	0.X	±0.50	Amphenol FCi	9HP + 4S		dwg no	10106268-9001001		rev
		0.XX	±0.25		VT STB RECEPTACLE					
		0.XXX	±0.10							
ASME Y14.5	angular	0°	±2°	www.fci.com	cat. no.	Product - Customer Drw		sheet 1 of 3		

PRODUCT NO.	ROWS	HIGH POWER											
		E1	1	P9	P8	P7	P6	P5	P4	P3	P2	P1	E2
10106268-9001001LF	DCBA	HA	E	H3	H3	H3	H3	H3	H3	H3	H3	H3	HA

CODE	DESCRIPTION
E	STD SIGNAL CONTACT
H3	STD HIGH POWER CONTACT (3.43)
HA	METAL HOLD DOWN

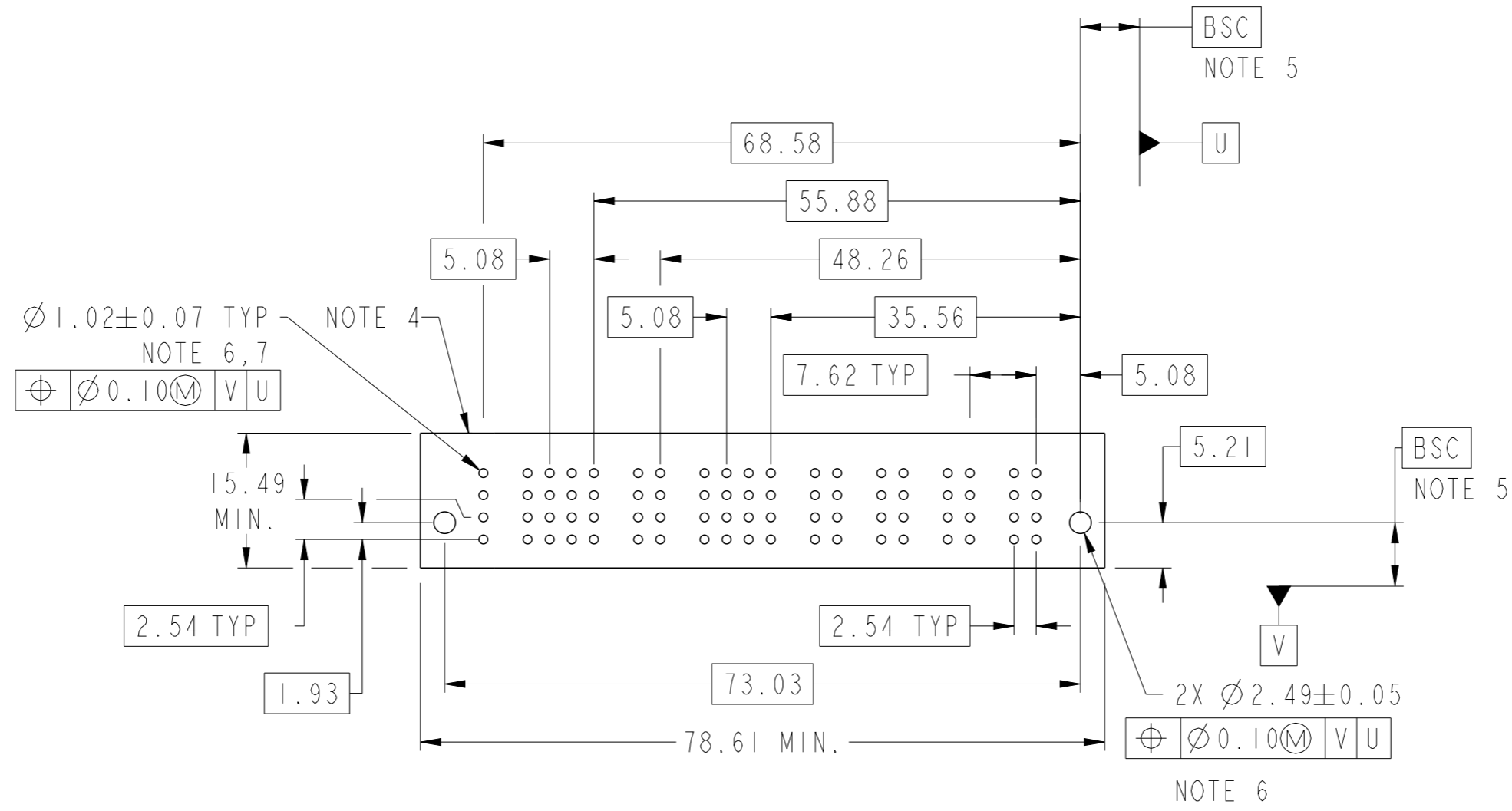

Amphenol
FCi

© 2016 AFCI

spec ref	dr	2016/06/20	projection	MM	size	A3	scale	3:2
tolerance std	eng	2016/06/28			ecn no	-	rel level	Released
ASME Y14.5	chr	2016/06/28						
surface	linear	0.X	±0.50	Amphenol FCi www.fci.com	9HP + 4S VT STB RECEPTACLE	dwg no 10106268-9001001	rev A	
		0.XX	±0.25					
ASME Y14.5	angular	0°	±2°					
apppr				2016/06/28	Product - Customer Drw		sheet 2 of 3	

A

B

C

D

A

B

C

D

NOTES:

- 1) "FCI", PART NUMBER AND DATE CODE TO BE MARKED ON THIS SURFACE.
THE MARK CAN BE OMITTED IF THERE IS NOT ENOUGH SPACE ON THIS SURFACE.
- 2) MATERIALS:
-HOUSING - GLASS FILLED WITH HIGH TEMP THERMOPLASTIC, UL94V-0.
-SIGNAL CONTACT - COPPER ALLOY.
-POWER CONTACT - HIGH CONDUCTIVITY COPPER ALLOY.
- 3) PLATING SPECIFICATION REFER TO FCI 10116351
- 4) DENOTES CONNECTOR KEEP OUT ZONE.
- 5) DATUM AND BASIC DIMENIONS WERE ESTABLISHED BY CUSTOMER.
- 6) ALL HOLE DIAMETERS ARE FINISHED HOLE SIZES.
- 7) 1.15 ± 0.025MM DRILLED HOLE PLATED WITH 0.00762MM MIN Sn
OVER 0.0254-0.0762MM Cu PLATING TO ACHIEVE A 1.02 ± 0.07MM HOLE.
- 8) PRODUCT SPECIFICATION REFER TO FCI GS-12-658.
APPLICATION SPECIFICATION REFER TO FCI GS-20-141.
PRODUCT PACKAGED IN TRAYS, REFER TO FCI GS-14-1502.
- 9) THE VOID CORING IN BETWEEN POWER MODULES, SIGNAL
MODULES AND END MODULES ARE OPTIONAL AND THE SHAPE
MAY BE DIFFERENT FOR OPTIMIZE THE MOLDING PROCESS. THE
VOID CORING WILL NOT EFFECT TO PRODUCT FUNCTION.

Amphenol
FCi

© 2016 AFCI

spec ref		dr	Rainbow Zhan	2016/06/20	projection 	MM ←→	size	A3	scale	1:1	
tolerance std ASME Y14.5		TOLERANCES UNLESS OTHERWISE SPECIFIED					eng	Rainbow Zhan	2016/06/28	ecn no	
		chr	Fancy Zhang	2016/06/28	product family		PowerBlade+	rel level		Released	
		appr	Pei-Ming Zheng	2016/06/28	9HP + 4S		dwg no	10106268-9001001		rev	A
surface		linear	0.X	±0.50	VT STB RECEPTACLE						
			0.XX	±0.25	www.fci.com						
			0.XXX	±0.10	cat. no.						
ASME Y14.5		angular	0°	±2°	Product - Customer Drw				sheet 3 of 3		



Компания «ЭлектроПласт» предлагает заключение долгосрочных отношений при поставках импортных электронных компонентов на взаимовыгодных условиях!

Наши преимущества:

- Оперативные поставки широкого спектра электронных компонентов отечественного и импортного производства напрямую от производителей и с крупнейших мировых складов;
- Поставка более 17-ти миллионов наименований электронных компонентов;
- Поставка сложных, дефицитных, либо снятых с производства позиций;
- Оперативные сроки поставки под заказ (от 5 рабочих дней);
- Экспресс доставка в любую точку России;
- Техническая поддержка проекта, помощь в подборе аналогов, поставка прототипов;
- Система менеджмента качества сертифицирована по Международному стандарту ISO 9001;
- Лицензия ФСБ на осуществление работ с использованием сведений, составляющих государственную тайну;
- Поставка специализированных компонентов (Xilinx, Altera, Analog Devices, Intersil, Interpoint, Microsemi, Aeroflex, Peregrine, Syfer, Eurofarad, Texas Instrument, Miteq, Cobham, E2V, MA-COM, Hittite, Mini-Circuits, General Dynamics и др.);

Помимо этого, одним из направлений компании «ЭлектроПласт» является направление «Источники питания». Мы предлагаем Вам помощь Конструкторского отдела:

- Подбор оптимального решения, техническое обоснование при выборе компонента;
- Подбор аналогов;
- Консультации по применению компонента;
- Поставка образцов и прототипов;
- Техническая поддержка проекта;
- Защита от снятия компонента с производства.



Как с нами связаться

Телефон: 8 (812) 309 58 32 (многоканальный)

Факс: 8 (812) 320-02-42

Электронная почта: org@eplast1.ru

Адрес: 198099, г. Санкт-Петербург, ул. Калинина, дом 2, корпус 4, литера А.