

SJ117815
(ON DRAWING)台異図

版数 VER.	年月日 DATE	図番 CN NO.	変更内容 DESCRIPTION	製図 DR.	担当 CHK.	査閲 APPD.	承認 APPD.
------------	-------------	--------------	---------------------	-----------	------------	-------------	-------------

POSITION MARK
(NO.1 CONTACT SIDE)

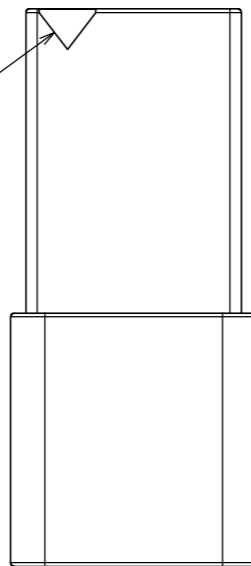

HB03S002SZ1
(DWG NO. SJ117817)

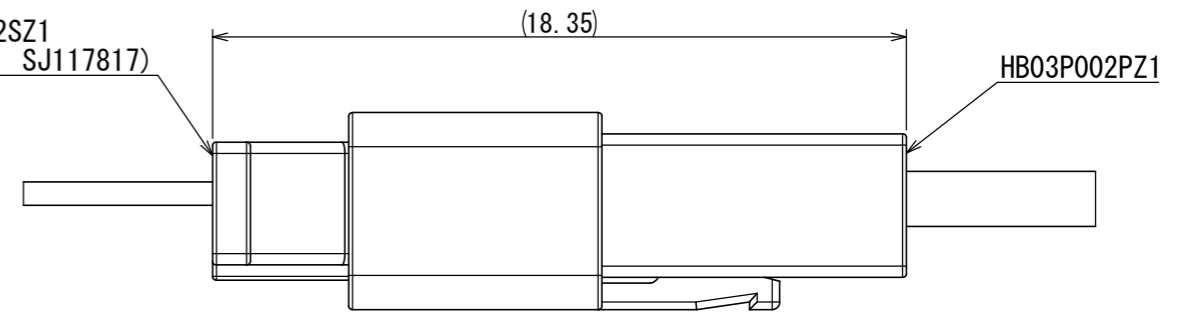

CONNECTOR MATING STATE
コネクタ嵌合状態

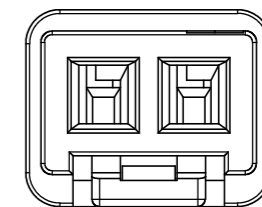
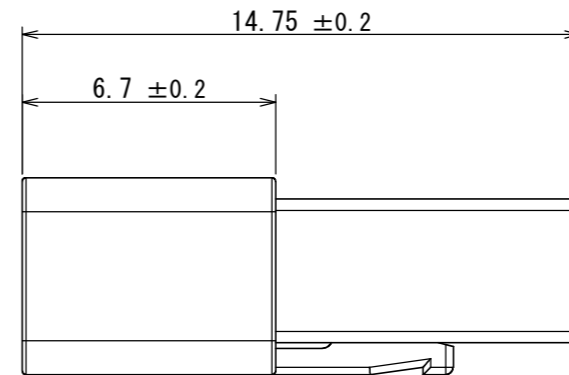
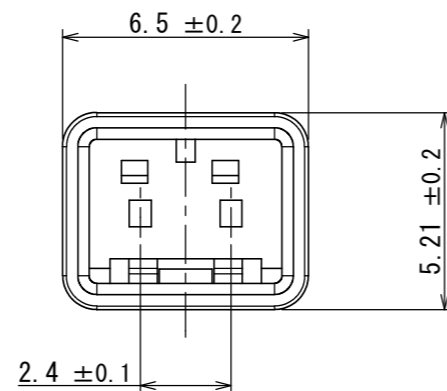
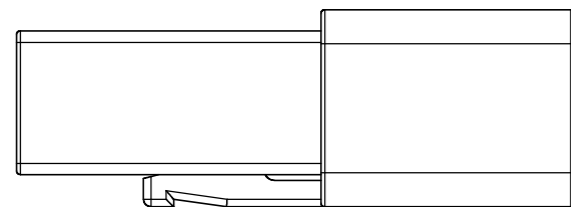

NOTE 1. APPLICABLE CONTACTS ARE SHOWN.
THE CONTACTS ARE SOLD SEPARATELY. (REFER TO TABLE 1)

注1. 適用コネクタを示す。コネクタは別売りである。(表1参照)

TABLE 1. APPLICABLE CONTACTS (NOTE 1)

NO.	PRODUCT NAME 名称	DRAWING NO. 図番	CONTACT TYPE コネクタ種別	APPLICABLE CABLE 適用電線	
				WIRE SIZE 電線サイズ	INSULATION DIA. 被覆外径
1	HB03P12K6A1	SJ117819	PIN CONTACT #28	AWG#30~28	φ0.6~1.2
2	HB03P12K5A1	SJ117820	PIN CONTACT #24	AWG#26~24	φ0.9~1.5

COMPANY NAME
社名

CAVITY MARK
キャビマーク

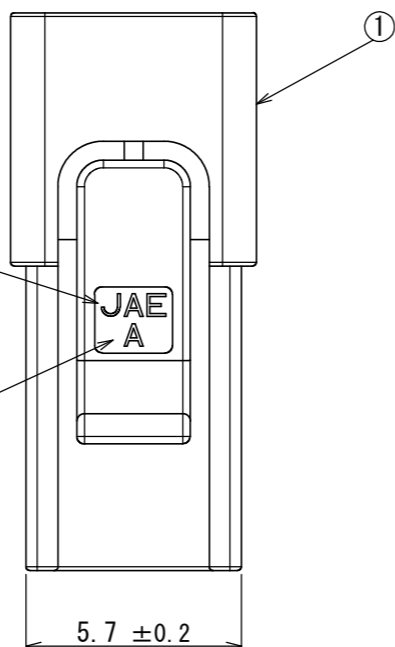

1	PIN HOUSING	1	6-6Ny	COLOR: BLACK	-
符号 NO.	名称 DESCRIPTION	個数 QTY.	材料 MATERIAL	仕上 FINISH	備考 REMARKS
仕様書 (SPECIFICATION) JACS-11168 (-*) JAHL-11168 (-*)		第1版 (ORIGINAL DATE) 24/JUN/2016		尺度 (SCALE) 5:1	シリーズ (SERIES) HB03
一般公差 (GENERAL TOLERANCE)		製図 DR.		名称 (TITLE) HB03P002PZ1	
寸法 (DIMENSION)		担当 CHK. K. NAKAZAWA		PIN HOUSING 2P	
角度 (ANGLES)		査閲 APPD.		質量 (MASS)	
承認 APPD. T. KUDOU		シリーズ (SERIES) HB03		日本航空電子工業株式会社	
単位 (UNIT) : mm		承認 APPD.		JAE JAPAN AVIATION ELECTRONICS INDUSTRY, LTD.	
. ± 0.8		承認 APPD.		図面番号 (DRAWING NO.) SJ117815	
. × ± 0.4		承認 APPD.		版数 (VER.) 1	
. ×× ± 0.1		承認 APPD.		-	
. ××× ±		承認 APPD.		-	

DCF-C-212H(12.08)

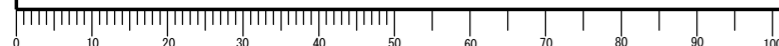

WISDOM承認 2016/07/04

Mouser Electronics

Authorized Distributor

Click to View Pricing, Inventory, Delivery & Lifecycle Information:

[JAE Electronics:](#)

[HB03P002PZ1](#)



Компания «ЭлектроПласт» предлагает заключение долгосрочных отношений при поставках импортных электронных компонентов на взаимовыгодных условиях!

Наши преимущества:

- Оперативные поставки широкого спектра электронных компонентов отечественного и импортного производства напрямую от производителей и с крупнейших мировых складов;
- Поставка более 17-ти миллионов наименований электронных компонентов;
- Поставка сложных, дефицитных, либо снятых с производства позиций;
- Оперативные сроки поставки под заказ (от 5 рабочих дней);
- Экспресс доставка в любую точку России;
- Техническая поддержка проекта, помощь в подборе аналогов, поставка прототипов;
- Система менеджмента качества сертифицирована по Международному стандарту ISO 9001;
- Лицензия ФСБ на осуществление работ с использованием сведений, составляющих государственную тайну;
- Поставка специализированных компонентов (Xilinx, Altera, Analog Devices, Intersil, Interpoint, Microsemi, Aeroflex, Peregrine, Syfer, Eurofarad, Texas Instrument, Miteq, Cobham, E2V, MA-COM, Hittite, Mini-Circuits, General Dynamics и др.);

Помимо этого, одним из направлений компании «ЭлектроПласт» является направление «Источники питания». Мы предлагаем Вам помощь Конструкторского отдела:

- Подбор оптимального решения, техническое обоснование при выборе компонента;
- Подбор аналогов;
- Консультации по применению компонента;
- Поставка образцов и прототипов;
- Техническая поддержка проекта;
- Защита от снятия компонента с производства.



Как с нами связаться

Телефон: 8 (812) 309 58 32 (многоканальный)

Факс: 8 (812) 320-02-42

Электронная почта: org@eplast1.ru

Адрес: 198099, г. Санкт-Петербург, ул. Калинина, дом 2, корпус 4, литера А.