

Bitsy G5™

With Freescale™ i.MX31 RISC Processor

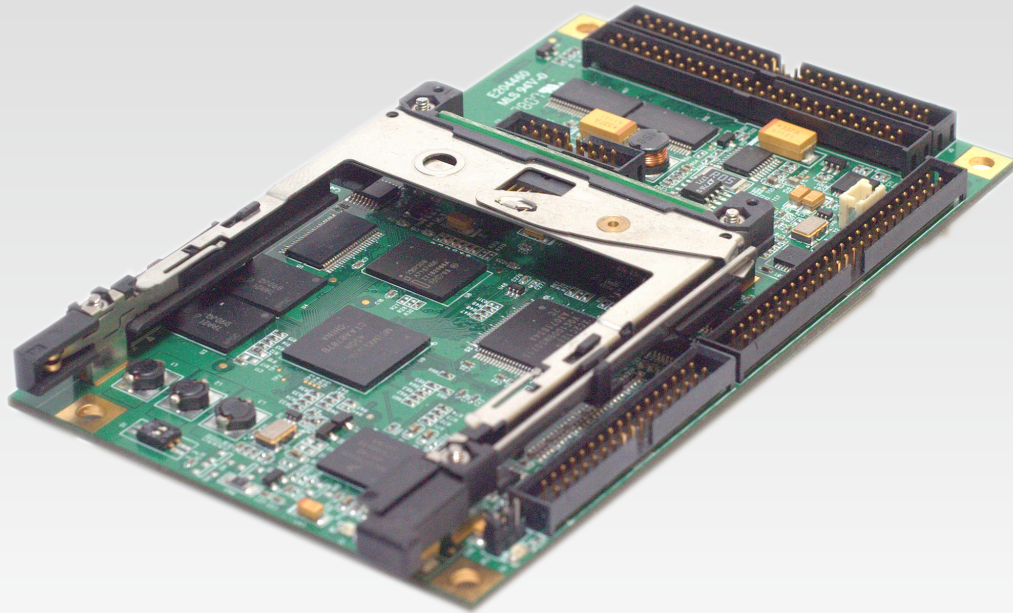

FEATURES

- Vector Floating Point co-processor
- Hardware MPEG video encoder
- Low operational power
- Supports Windows® CE 6.0 R2 and Linux
- Fully RoHS compliant

Bring together high-performance processing with low power using Eurotech Inc.'s Bitsy G5™. Based on the Freescale™ i.MX31 RISC with Vector Floating Point co-processor, the small footprint, power efficient Bitsy G5 is the answer to your cool-running, high computation embedded requirement. The Bitsy G5 Single Board Computer is the right solution to your requirement for computational and image processing performance in a compact, power-managed, off-the-shelf platform. With floating point and video encoding functions offloaded from the core CPU, ample processing power remains for operation of other data transfer, presentation, and human interface elements of your application.

The Bitsy G5's features and performance will leapfrog your project beyond the challenges, expense and time common to new designs. Adding value to your application has never been easier with certified support for Windows® CE or Linux. With Eurotech Inc.'s Bitsy G5 you can expedite development while keeping your efforts focused on your application, and on your customers.

Bitsy G5™

Specifications*

PROCESSOR	32-bit Freescale™ i.MX31 RISC Up to 532 MHz CPU clock 133 MHz system bus clock Vector Floating Point co-processor
MEMORY	Up to 128 MB Mobile DDR SDRAM Up to 64 MB NOR Flash Memory PCMCIA Type II, 3.3 and 5.0 V SD/MMC card port (optional)
COMMUNICATIONS/INTERFACES	USB 2.0 Host Hi-Speed 480 Mbps USB function port 3 Serial Ports, RS-232 8-wire, 4-wire and Logic Level 2-wire IrDA transceiver configurable on 2-wire interface SPI port I2C port 10/100 BASE-T Ethernet interface 802.3af compliant PoE port (optional) External interrupt inputs
VIDEO, USER, AND EXPANSION INTERFACES	3.3 or 5 volt LCD active panel 16-bit VGA (640x480) or 8-bit SVGA (800x600) VGA MPEG-4 hardware encoder Four- or five-wire analog-resistive touch panel Expansion bus interface
ADSmartIO	<i>Configurable input/outputs:</i> <ul style="list-style-type: none">- 5" x 4" keypad- 9 digital I/Os- 5 analog inputs + 4 digital I/Os
AUDIO INTERFACE	AC'97, 16-bit stereo codec 2x1W stereo speaker output Stereo microphone input
OPERATING ENVIRONMENTS	Windows® CE 6.0 and 6.0 R2 Linux
POWER	ADSmartPower partitions power use 6 – 15 VDC, below 1 W in operation
PHYSICAL	Commercial temperature 0° to 70° C / Extended temperature -40° to 85° C 3 x 5 in (76 x 127 mm) Weight 2.5 oz (71 g)

*Specifications and features subject to change without notice
See our website for latest updates and more information
www.eurotech-inc.com

About Us

Eurotech delivers embedded computer systems for high capability and low power applications, networking and wearable computing solutions, and application framework middleware for multimedia, industrial, transportation, medical, and wireless applications. Eurotech platforms allow OEM and enterprise customers to focus on their core revenue-generating products and services and get to market quickly.

Bitsy G5 is a trademark of Eurotech Inc.
Other trademarks are property of their respective holders.

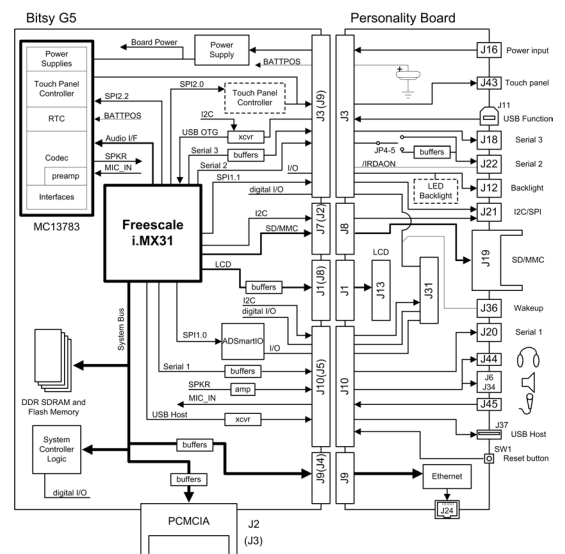

CMM4476F Aug2008v1.0



Компания «ЭлектроПласт» предлагает заключение долгосрочных отношений при поставках импортных электронных компонентов на взаимовыгодных условиях!

Наши преимущества:

- Оперативные поставки широкого спектра электронных компонентов отечественного и импортного производства напрямую от производителей и с крупнейших мировых складов;
- Поставка более 17-ти миллионов наименований электронных компонентов;
- Поставка сложных, дефицитных, либо снятых с производства позиций;
- Оперативные сроки поставки под заказ (от 5 рабочих дней);
- Экспресс доставка в любую точку России;
- Техническая поддержка проекта, помощь в подборе аналогов, поставка прототипов;
- Система менеджмента качества сертифицирована по Международному стандарту ISO 9001;
- Лицензия ФСБ на осуществление работ с использованием сведений, составляющих государственную тайну;
- Поставка специализированных компонентов (Xilinx, Altera, Analog Devices, Intersil, Interpoint, Microsemi, Aeroflex, Peregrine, Syfer, Eurofarad, Texas Instrument, Miteq, Cobham, E2V, MA-COM, Hittite, Mini-Circuits, General Dynamics и др.);

Помимо этого, одним из направлений компании «ЭлектроПласт» является направление «Источники питания». Мы предлагаем Вам помощь Конструкторского отдела:

- Подбор оптимального решения, техническое обоснование при выборе компонента;
- Подбор аналогов;
- Консультации по применению компонента;
- Поставка образцов и прототипов;
- Техническая поддержка проекта;
- Защита от снятия компонента с производства.



Как с нами связаться

Телефон: 8 (812) 309 58 32 (многоканальный)

Факс: 8 (812) 320-02-42

Электронная почта: org@eplast1.ru

Адрес: 198099, г. Санкт-Петербург, ул. Калинина, дом 2, корпус 4, литера А.