

Part number	no. of contacts	A	B	C	D	E	F
1515 006 x401 xxx	6	2,54	6,96	8,06	5,76	4,76	8,89
1515 012 x401 xxx	12	6,35	10,77	11,87	9,57	8,57	12,70
1515 016 x401 xxx	16	8,89	13,31	14,41	12,11	11,11	15,24
1515 020 x401 xxx	20	11,43	15,85	16,95	14,65	13,65	17,78
1515 026 x401 xxx	26	15,24	19,66	20,76	18,46	17,46	21,59
1515 032 x401 xxx	32	19,05	23,47	24,57	22,27	21,27	25,40
1515 040 x401 xxx	40	24,13	28,55	29,65	27,35	26,35	30,48
1515 050 x401 xxx	50	30,48	34,90	36,00	33,70	32,70	36,83
1515 068 x401 xxx	68	41,91	46,33	47,43	45,13	44,13	48,26
1515 080 x401 xxx	80	49,53	53,95	55,05	52,75	51,75	55,88
1515 100 x401 xxx	100	62,23	66,65	67,75	65,45	64,45	68,58

Packaging	
tape & reel with 440pcs per reel	000
samples	333

Performance level	
2	PL1: >500 mating cycles
6	PL1: >250 mating cycles
5	min. 0,06µm Au over 0,7+0,2µm PdNi

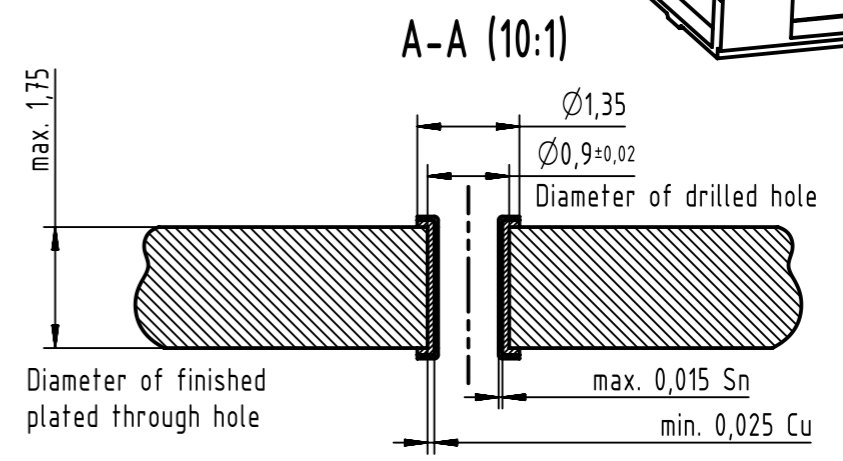
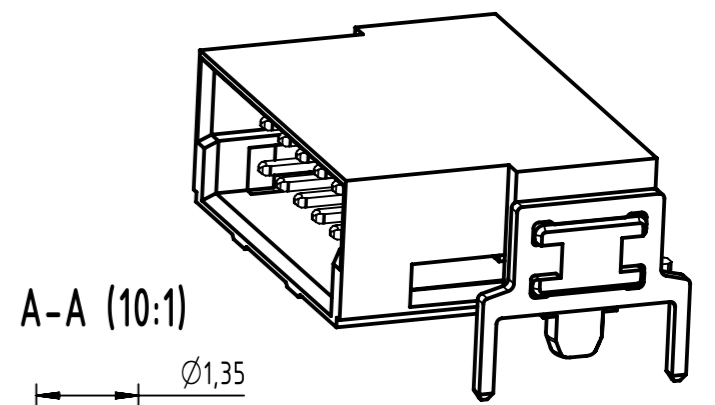

Find further technical information on the drawing DS 15151210200

	All rights reserved	Created by	Inspected by	Standardisation	Date	State	
	Department EC PD - CN	ZHUANGJ	LUOK	HOFFMANN	2016-02-01	Final Release	
HARTING Electronics GmbH		Title				Doc-Key / ECM-Nr.	
D-32339 Espelkamp		har-flex THR angled male				100587460/UGD/002/D 50000099948	
		Type	Number		Rev.	Page	
		TB	1515XXXX401XXX		D	1/1	

Mouser Electronics

Authorized Distributor

Click to View Pricing, Inventory, Delivery & Lifecycle Information:

[HARTING:](#)

[15150802401000](#) [15150122401000](#) [15150262401000](#) [15151002401000](#)



Компания «ЭлектроПласт» предлагает заключение долгосрочных отношений при поставках импортных электронных компонентов на взаимовыгодных условиях!

Наши преимущества:

- Оперативные поставки широкого спектра электронных компонентов отечественного и импортного производства напрямую от производителей и с крупнейших мировых складов;
- Поставка более 17-ти миллионов наименований электронных компонентов;
- Поставка сложных, дефицитных, либо снятых с производства позиций;
- Оперативные сроки поставки под заказ (от 5 рабочих дней);
- Экспресс доставка в любую точку России;
- Техническая поддержка проекта, помощь в подборе аналогов, поставка прототипов;
- Система менеджмента качества сертифицирована по Международному стандарту ISO 9001;
- Лицензия ФСБ на осуществление работ с использованием сведений, составляющих государственную тайну;
- Поставка специализированных компонентов (Xilinx, Altera, Analog Devices, Intersil, Interpoint, Microsemi, Aeroflex, Peregrine, Syfer, Eurofarad, Texas Instrument, Miteq, Cobham, E2V, MA-COM, Hittite, Mini-Circuits, General Dynamics и др.);

Помимо этого, одним из направлений компании «ЭлектроПласт» является направление «Источники питания». Мы предлагаем Вам помощь Конструкторского отдела:

- Подбор оптимального решения, техническое обоснование при выборе компонента;
- Подбор аналогов;
- Консультации по применению компонента;
- Поставка образцов и прототипов;
- Техническая поддержка проекта;
- Защита от снятия компонента с производства.



Как с нами связаться

Телефон: 8 (812) 309 58 32 (многоканальный)

Факс: 8 (812) 320-02-42

Электронная почта: org@eplast1.ru

Адрес: 198099, г. Санкт-Петербург, ул. Калинина, дом 2, корпус 4, литера А.