

HONEYWELL  
PART NUMBER

ITL187\_SERIES\_CHART I

REV	DOCUMENT	CHANGED BY	CHECK
9	0008574	KR 21OCT04	AK

7	8	CATALOG LISTING	CIRCUIT MADE WITH TOGGLE LEVER IN			MILITARY RATING (AMPS)								
			KEYWAY SIDE (1-2)	CENTER (1-2)	OPPOSITE KEYWAY (2-3)	RESISTIVE LOAD				LAMP LOAD		INDUCTIVE LOAD		
						DC VOLTS	AC VOLTS	AC VOLTS	AC VOLTS	28 VDC	125 VAC	28 VDC	125 VAC	
		ITL187-1	ON	OFF	ON	20	.75	.5	15	6	5	3	15	10
		ITL187-2	OFF	NONE	ON									
FAA-PMA		ITL187-3	ON	NONE	ON									
		ITL187-21	NONE	OFF	ON									
		ITL187-31	NONE	ON	ON	(REFER TO L191 FOR UL RATING)								
		ITL187-4	MOM OFF	NONE	ON	15	.75	5	15	6	4	2	10	7
		B	MOM ON	OFF	ON									
		ITL187-6	MOM ON	NONE	OFF									
		ITL187-7	MOM ON	OFF	MOM ON									
		ITL187-8	MOM ON	NONE	ON									
		ITL187-51	NONE	ON	MOM ON									
		ITL187-61	MOM ON	OFF	NONE									

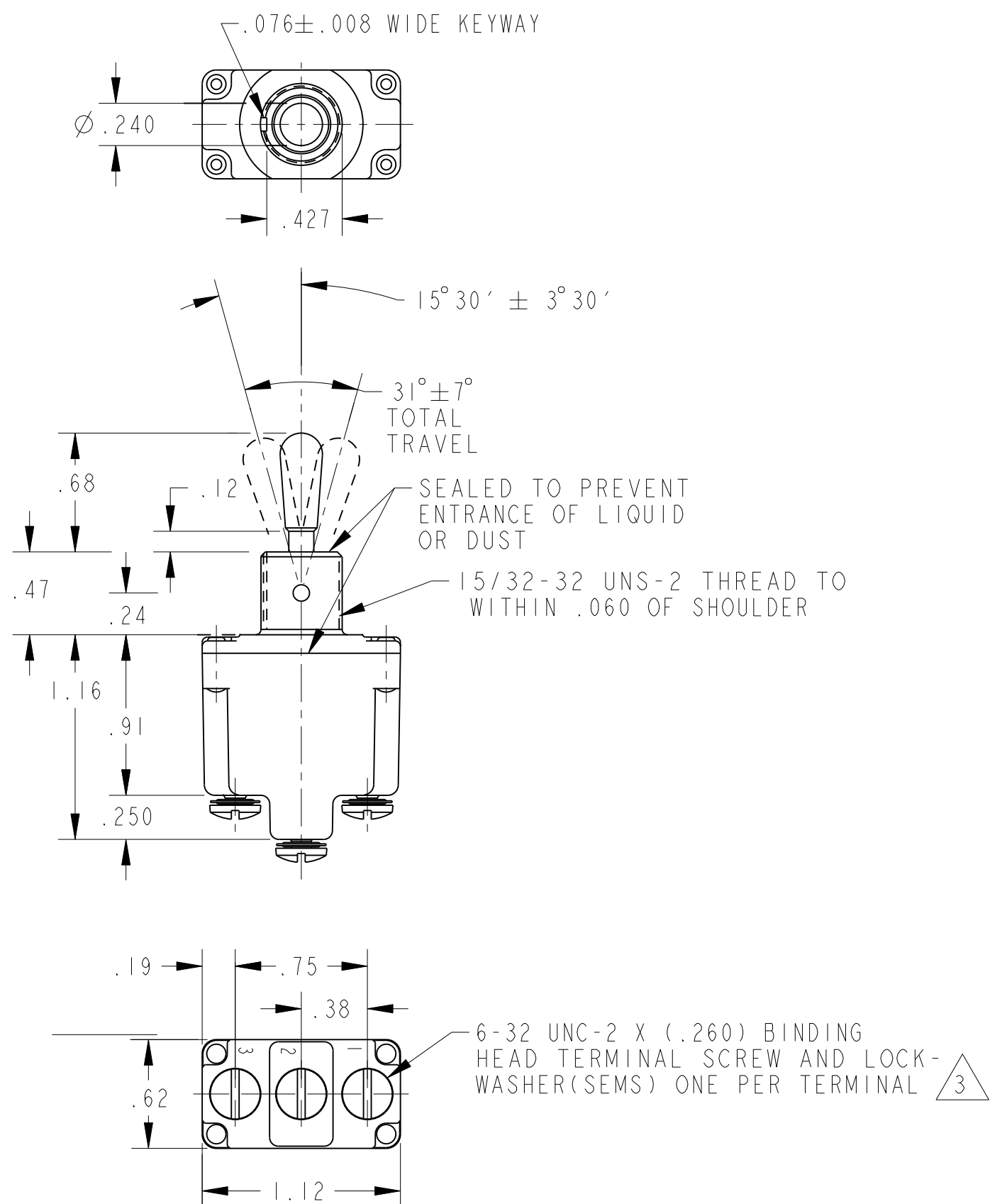

- NOTES
- SWITCHES ARE CAPABLE OF WITHSTANDING A TEMPERATURE OF 160° F CONTINUOUSLY AT FULL RATED LOAD
  - CIRCUIT DESIGNATION, MICRO SWITCH CATALOG LISTING MARKED ON SIDE OF SWITCH
  - FURNISHED UNASSEMBLED
  - FOR TERMINAL COVER, SEE MICRO SWITCH CATALOG LISTING 5PA7
  - APPLIES ONLY TO "ON" AND "MOMENTARY ON" POSITIONS
  - GOLD PLATED CONTACTS
  - FAA-PMA MUST BE MARKED ON SWITCH
  - FOR MANUFACTURING DETAIL SEE THE CORRESPONDING ASSEMBLY DRAWING FOR EACH LISTING FOR FAA-PMA
  - WEIGHT: .07 LB APPROX

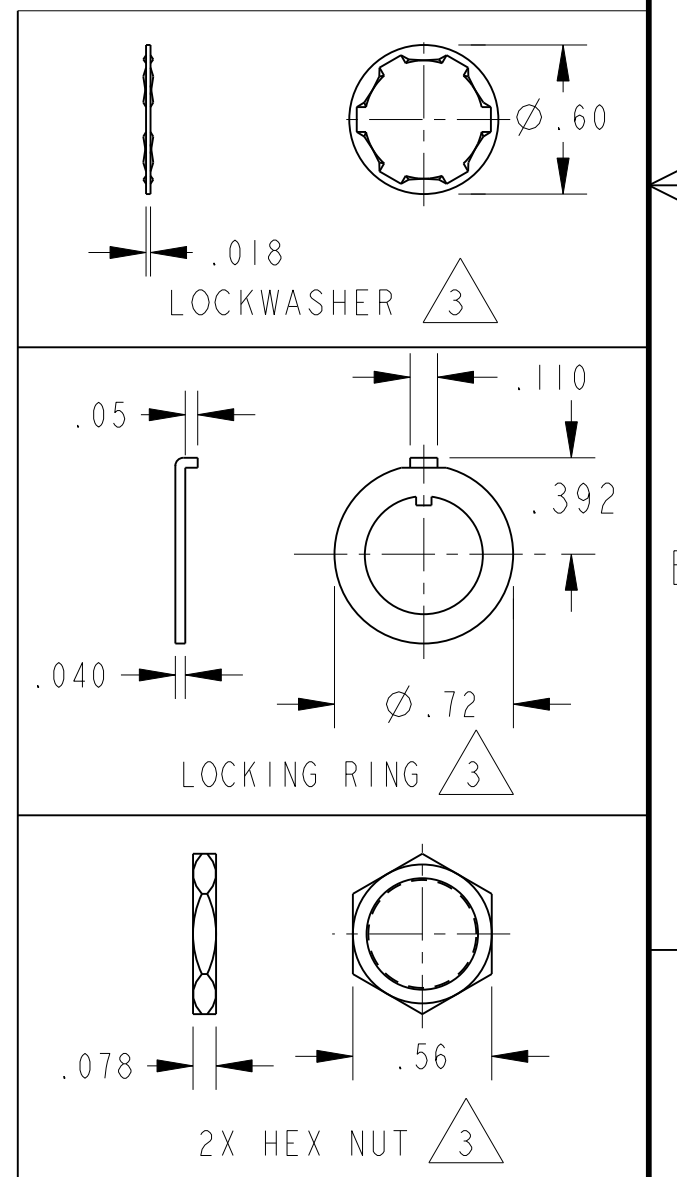

15A-125, 250 OR 277 VAC	10A-125, 250, 277 VAC
1/2 HP-125VAC: 1 HP-250, 277 VAC	1/4 HP-125VAC: 1/2 HP-250, 277 VAC
5A-125VAC "L" CODE L191	3A-125VAC "L" CODE L192

DESIGN UNITS: INCH  
TOLERANCES UNLESS NOTED:

NO PLACE	X ±	0.400
ONE PLACE	.X ±	0.030
TWO PLACE	.XX ±	0.015
THREE PLACE	.XXX ±	0.005
FOUR PLACE	.XXXX ±	0.0005
ANGLES	X ±	3

THIRD ANGLE PROJECTION

DRAWN	TSM	12NOV99
CHECK	JAF	12NOV99

THIS DRAWING COVERS A PROPRIETARY ITEM AND IS THE PROPERTY OF HONEYWELL. THIS DRAWING IS NOT TO BE COPIED OR USED WITHOUT THE PERMISSION OF HONEYWELL.

INTERPRET PER ASME Y14.5M-1994 OTHER HONEYWELL ENGINEERING STANDARDS MAY APPLY

Pro/ENGINEER 2D

**Honeywell**

TITLE: SWITCH - TOGGLE

SIZE	C	TYPE	I	DRAWING NAME	ITL187_SERIES_CHART I	REV	9
SCALE	1:1	SHEET		1 OF 1			



Компания «ЭлектроПласт» предлагает заключение долгосрочных отношений при поставках импортных электронных компонентов на взаимовыгодных условиях!

Наши преимущества:

- Оперативные поставки широкого спектра электронных компонентов отечественного и импортного производства напрямую от производителей и с крупнейших мировых складов;
- Поставка более 17-ти миллионов наименований электронных компонентов;
- Поставка сложных, дефицитных, либо снятых с производства позиций;
- Оперативные сроки поставки под заказ (от 5 рабочих дней);
- Экспресс доставка в любую точку России;
- Техническая поддержка проекта, помощь в подборе аналогов, поставка прототипов;
- Система менеджмента качества сертифицирована по Международному стандарту ISO 9001;
- Лицензия ФСБ на осуществление работ с использованием сведений, составляющих государственную тайну;
- Поставка специализированных компонентов (Xilinx, Altera, Analog Devices, Intersil, Interpoint, Microsemi, Aeroflex, Peregrine, Syfer, Eurofarad, Texas Instrument, Miteq, Cobham, E2V, MA-COM, Hittite, Mini-Circuits, General Dynamics и др.);

Помимо этого, одним из направлений компании «ЭлектроПласт» является направление «Источники питания». Мы предлагаем Вам помощь Конструкторского отдела:

- Подбор оптимального решения, техническое обоснование при выборе компонента;
- Подбор аналогов;
- Консультации по применению компонента;
- Поставка образцов и прототипов;
- Техническая поддержка проекта;
- Защита от снятия компонента с производства.



#### Как с нами связаться

**Телефон:** 8 (812) 309 58 32 (многоканальный)

**Факс:** 8 (812) 320-02-42

**Электронная почта:** [org@eplast1.ru](mailto:org@eplast1.ru)

**Адрес:** 198099, г. Санкт-Петербург, ул. Калинина, дом 2, корпус 4, литера А.