

P.C. MOUNTING

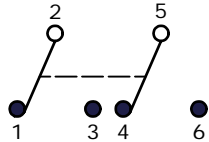

CIRCUIT: 2PDT

- NOTES:
- ALL DIMENSIONS IN MM [INCH]
 - GENERAL TOLERANCE: X.X \pm 0.4
X.XX \pm 0.25
 - TERM. NOS. FOR REFERENCE ONLY.
 - RATING 0.1A @30V DC
 - MATERIALS:**
CONTACT/TERMINALS: SILVER PLATE
HOUSING: PBT UL94HB
BASE: PA66 UL94HB
ACTUATOR: POM
CAP: ABS UL94V0
 - CONTACT RESISTANCE: 100 m Ω (INITIAL)
 - TIMING: NON-SHORTING**
 - OPERATING FORCE: 230 \pm 50GF
 - TRAVEL: LATCHING
2MM TO LOCK
3MM OVERALL
 - ELECTRICAL LIFE: 10000 CYCLES
 - OPERATING TEMP: -20°C TO +70°C
 - 2002/95/EC (ROHS) COMPLIANT
 - ▲ DENOTES CRITICAL PARAMETER.**

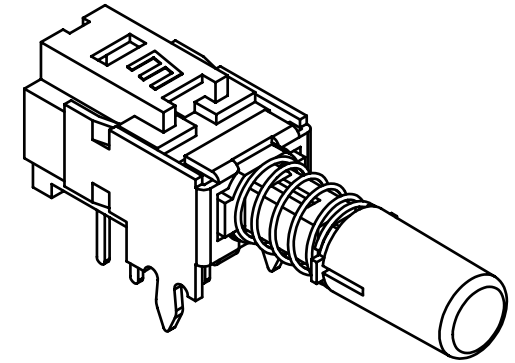
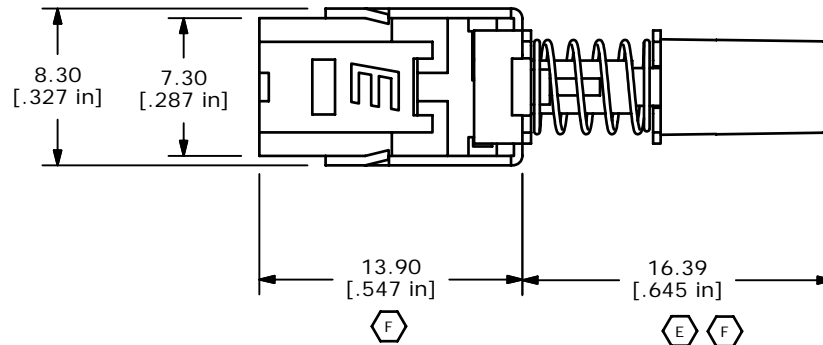

ISOMETRIC

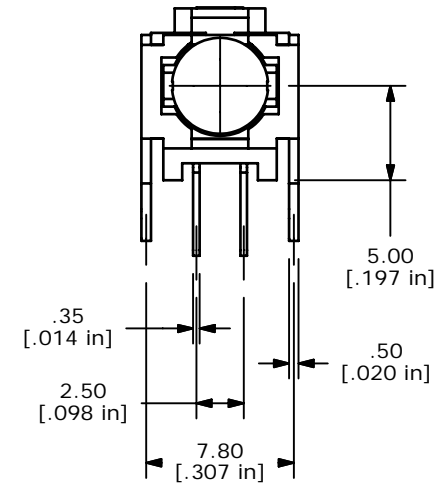
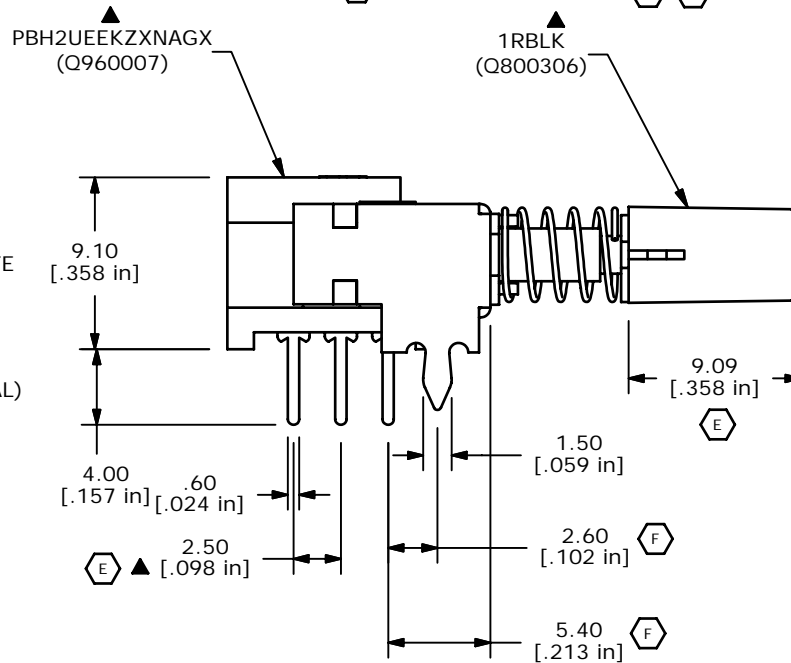

F	15942	MOVE KZX 0.45MM CLOSER TO SWITCH	4/4/06	BK
E	15681	CHAGNES NOTED	1/16/06	PH
D	15336	ADDED ROHS NOTE, EDIT PC MOUNT.	9/27/05	PH
C	15260	REVISED CAP DESCRIPTION, NOTE 5	9/8/05	PH
B	15213	CHANGES TO NOTE 9	8/29/05	PH
A	15108	RELEASED FOR PRODUCTION	8/4/05	BK
REV	PCR NO	DESCRIPTION	DATE	BY

THE INFORMATION CONTAINED IN THIS DOCUMENT IS PROPRIETARY TO E-SWITCH AND IS NOT TO BE COPIED OR TRANSFERRED

E-SWITCH®

TITLE PBH2UEEKZXNAG1RBLK

SCALE	DATE	DR	DWG	REV
2.5:1	08/04/05	BK	XQ0010P	F



Компания «ЭлектроПласт» предлагает заключение долгосрочных отношений при поставках импортных электронных компонентов на взаимовыгодных условиях!

Наши преимущества:

- Оперативные поставки широкого спектра электронных компонентов отечественного и импортного производства напрямую от производителей и с крупнейших мировых складов;
- Поставка более 17-ти миллионов наименований электронных компонентов;
- Поставка сложных, дефицитных, либо снятых с производства позиций;
- Оперативные сроки поставки под заказ (от 5 рабочих дней);
- Экспресс доставка в любую точку России;
- Техническая поддержка проекта, помощь в подборе аналогов, поставка прототипов;
- Система менеджмента качества сертифицирована по Международному стандарту ISO 9001;
- Лицензия ФСБ на осуществление работ с использованием сведений, составляющих государственную тайну;
- Поставка специализированных компонентов (Xilinx, Altera, Analog Devices, Intersil, Interpoint, Microsemi, Aeroflex, Peregrine, Syfer, Eurofarad, Texas Instrument, Miteq, Cobham, E2V, MA-COM, Hittite, Mini-Circuits, General Dynamics и др.);

Помимо этого, одним из направлений компании «ЭлектроПласт» является направление «Источники питания». Мы предлагаем Вам помощь Конструкторского отдела:

- Подбор оптимального решения, техническое обоснование при выборе компонента;
- Подбор аналогов;
- Консультации по применению компонента;
- Поставка образцов и прототипов;
- Техническая поддержка проекта;
- Защита от снятия компонента с производства.



Как с нами связаться

Телефон: 8 (812) 309 58 32 (многоканальный)

Факс: 8 (812) 320-02-42

Электронная почта: org@eplast1.ru

Адрес: 198099, г. Санкт-Петербург, ул. Калинина, дом 2, корпус 4, литера А.