

features

- Monolithic structure provides high reliability in a wide temperature and humidity range
- High quality ceramic material and unique manufacturing process provides high Q at high frequency
- Nickel barrier with solder overcoat for excellent solderability
- Marking: Brown body color with no marking (1E)
White body color with with black stripe and no marking (1J)
- Products with lead-free terminations meet EU RoHS requirements

dimensions and construction

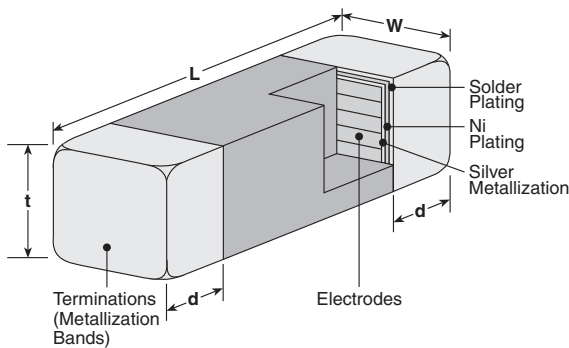

Size Code	Dimensions inches (mm)			
	L	W	t	d
1E (0402)	.039±.004 (1.0±0.1)	.02±.004 (0.5±0.1)	.02±.004 (0.5±0.1)	.01±.004 (0.25±0.1)
1J (0603)	.063±.006 (1.6±0.15)	.031±.006 (0.8±0.15)	.031±.006 (0.8±0.15)	.014±.006 (0.36±0.15)

ordering information

New Part #	MHL	1E	C	T	TE	3N9	S
	Type	Size Code	Material	Termination Material	Packaging	Nominal Inductance	Tolerance
		1E 1J	Permeability Code: C T	T: Sn	TP: 7" paper tape 2 mm pitch (1E only - 10,000 pieces/reel) TD: 7" paper tape (1J - 4,000 pieces/reel)	3N9 = 3.9nH R10 = 100nH	S: ±0.3nH J: ±5%

For further information on packaging, please refer to Appendix A.

applications and ratings

Part Designation	Inductance L (nH)	Inductance Tolerance	Q			Self Resonant Frequency Typical (MHz)	DC Resistance Maximum (Ω)	Allowable DC Current Maximum (mA)	Operating Temperature Range
			Minimum (100MHz)	Typical (100MHz)	Typical (800MHz)				
MHL1ECTTP1N0*	1.0	S: ±0.3nH	8	11	42	10000	0.12	-55°C to +125°C	
MHL1ECTTP1N2*	1.2				40	8000	0.13		
MHL1ECTTP1N5*	1.5				6000	35	0.14		
MHL1ECTTP1N8*	1.8						0.16		
MHL1ECTTP2N2*	2.2						0.17		
MHL1ECTTP2N7*	2.7				4000	32	0.19		0.22
MHL1ECTTP3N3*	3.3								0.24
MHL1ECTTP3N9*	3.9								0.27
MHL1ECTTP4N7*	4.7								
MHL1ECTTP5N6*	5.6								

Specifications given herein may be changed at any time without prior notice. Please confirm technical specifications before you order and/or use.

1/13/11

applications and ratings (continued)

Part Designation	Inductance L (nH)	Inductance Tolerance	Q			Self Resonant Frequency Typical (MHz)	DC Resistance Maximum (Ω)	Allowable DC Current Maximum (mA)	Operating Temperature Range			
			Minimum (100MHz)	Typical (100MHz)	Typical (800MHz)							
MHL1ECTTP6N8*	6.8	J: ±5%	8	11	32	3900	0.32	-55°C to +125°C				
MHL1ECTTP8N2*	8.2					3500	0.37					
MHL1ECTTP10N*	10					31	3200		0.42			
MHL1ECTTP12N*	12						2600		0.50			
MHL1ECTTP15N*	15					30	2300		0.55			
MHL1ECTTP18N*	18						2000		0.65			
MHL1ECTTP22N*	22					1600	0.8					
MHL1ECTTP27N*	27					28	1400		0.9			
MHL1ECTTP33N*	33					26	1200		1.0			
MHL1ECTTP39N*	39					24	1100		1.2			
MHL1ECTTP47N*	47					23	900		1.3			
MHL1ECTTP56N*	56					21	750		1.4			
MHL1ECTTP68N*	68					19						
MHL1ECTTP82N*	82					10	16		1.6			
MHL1ECTTPR10*	100						—					
NEW MHL1ECTTPR12*	120					—	—		600	1.6	100	
MHL1JCTTD1N5*	1.5					S: ±0.3nH	8		14	6000	0.10	1000
MHL1JCTTD1N8*	1.8											
MHL1JCTTD2N2*	2.2											
MHL1JCTTD2N7*	2.7											
MHL1JCTTD3N3*	3.3											
MHL1JCTTD3N9*	3.9											
MHL1JCTTD4N7*	4.7											
MHL1JCTTD5N6*	5.6	10	46	4000	0.20							
MHL1JCTTD6N8*	6.8					0.23						
MHL1JCTTD8N2*	8.2	J: ±5%	12	15	3500	0.28	600					
MHL1JCTTD10N*	10							3200	0.30			
MHL1JCTTD12N*	12									2600	0.35	
MHL1JCTTD15N*	15							2300	0.40			
MHL1JCTTD18N*	18									2000	0.45	
MHL1JCTTD22N*	22							18	1600	0.50		
MHL1JCTTD27N*	27										1400	0.55
MHL1JCTTD33N*	33							17	1200	0.60		
MHL1JCTTD39N*	39										1100	0.65
MHL1JCTTD47N*	47							15	39	900	0.70	
MHL1JCTTD56N*	56	37	0.75									
MHL1JCTTD68N*	68	15	36	700	0.80							
MHL1JCTTD82N*	82					29	0.85					
MHL1JCTTDR10*	100	8	13	16	600	0.90						
MHL1JCTTDR12*	120						1.0					
MHL1JCTTDR15*	150	8	13	—	500	1.2						
MHL1JCTTDR18*	180						1.3					
MHL1JCTTDR22*	220	400	1.5	300								

*Add tolerance character (S, J)

For complete environmental specifications, please refer to www.koaspeer.com



Компания «ЭлектроПласт» предлагает заключение долгосрочных отношений при поставках импортных электронных компонентов на взаимовыгодных условиях!

Наши преимущества:

- Оперативные поставки широкого спектра электронных компонентов отечественного и импортного производства напрямую от производителей и с крупнейших мировых складов;
- Поставка более 17-ти миллионов наименований электронных компонентов;
- Поставка сложных, дефицитных, либо снятых с производства позиций;
- Оперативные сроки поставки под заказ (от 5 рабочих дней);
- Экспресс доставка в любую точку России;
- Техническая поддержка проекта, помощь в подборе аналогов, поставка прототипов;
- Система менеджмента качества сертифицирована по Международному стандарту ISO 9001;
- Лицензия ФСБ на осуществление работ с использованием сведений, составляющих государственную тайну;
- Поставка специализированных компонентов (Xilinx, Altera, Analog Devices, Intersil, Interpoint, Microsemi, Aeroflex, Peregrine, Syfer, Eurofarad, Texas Instrument, Miteq, Cobham, E2V, MA-COM, Hittite, Mini-Circuits, General Dynamics и др.);

Помимо этого, одним из направлений компании «ЭлектроПласт» является направление «Источники питания». Мы предлагаем Вам помощь Конструкторского отдела:

- Подбор оптимального решения, техническое обоснование при выборе компонента;
- Подбор аналогов;
- Консультации по применению компонента;
- Поставка образцов и прототипов;
- Техническая поддержка проекта;
- Защита от снятия компонента с производства.



Как с нами связаться

Телефон: 8 (812) 309 58 32 (многоканальный)

Факс: 8 (812) 320-02-42

Электронная почта: org@eplast1.ru

Адрес: 198099, г. Санкт-Петербург, ул. Калинина, дом 2, корпус 4, литера А.