

PCB LAYOUT: COMPONENT SIDE
RECOMMEND PCB THICKNESS: .062/157

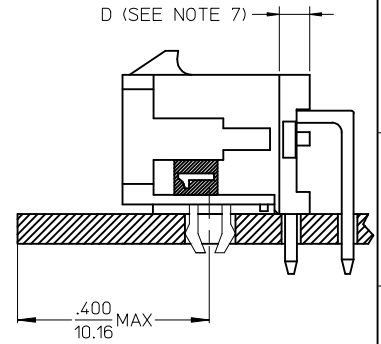

| CKTS | A | B | C |
|------|-------|-------|-------|
| 04 | .380 | .118 | .287 |
| | 9.65 | 3.00 | 7.30 |
| 06 | .498 | .236 | .405 |
| | 12.65 | 6.00 | 10.30 |
| 08 | .616 | .354 | .524 |
| | 15.65 | 9.00 | 13.30 |
| 10 | .734 | .472 | .642 |
| | 18.65 | 12.00 | 16.30 |
| 12 | .852 | .591 | .760 |
| | 21.65 | 15.00 | 19.30 |
| 16 | 1.088 | .827 | .996 |
| | 27.65 | 21.00 | 25.30 |
| 18 | 1.206 | .945 | 1.114 |
| | 30.65 | 24.00 | 28.30 |
| 24 | 1.561 | 1.299 | 1.469 |
| | 39.65 | 33.00 | 37.30 |

NOTES:

- HOUSING MATERIAL: GLASS FILLED LIQUID CRYSTAL POLYMER UL94V-0. COLOR: BLACK
TERMINAL MATERIAL: BRASS ALLOY
- FINISH: A = .000100/(0.00254) MIN. TIN OVER
.000050/(0.00127) MIN. NICKEL PLATE.
B = .000015/(0.00038) MIN. SELECT GOLD IN CONTACT AREA,
.000100/(0.00254) MIN. SELECT MATTE TIN ON SOLDER TAILS;
BOTH OVER .000050/(0.00127) MIN. NICKEL PLATE.
C = .000030/(0.00076) MIN. SELECT GOLD IN CONTACT AREA,
.000100/(0.00254) MIN. SELECT MATTE TIN ON SOLDER TAILS;
BOTH OVER .000050/(0.00127) MIN. NICKEL PLATE.
- PRODUCT SPECIFICATION: PS-43045
- TRAY PACKAGED: SEE MOLEX DRAWING PK-70873-0313
- MATES WITH MICRO FIT (3.0) RECEPTACLE SERIES 43025
- THE PRIMARY SHIPPING CARTON WILL BE LABELED, "COMPLIANT TO RoHS DIRECTIVE 2002/95/EC AND ELV ANNEX II OF DIRECTIVE 2000/53/EC." ASSEMBLIES WILL BE COMPLIANT TO THE RoHS AND ELV (LEAD-FREE) DIRECTIVES.
- CIRCUIT SIZES 2-6: "D" IS .265/6.74 FOR .010/0.25 STEP
CIRCUIT SIZES 8-24: "D" IS .063/1.60 FOR .010/0.25 STEP.
- TO AVOID INTERFERENCE BETWEEN RECEPTACLE AND PCB, HEADER MUST BE PLACED WITHIN .400/(10.16) MAX. FROM EDGE OF PCB, AS SHOWN IN LOCATION DETAIL.
- METAL TAB MAY BE FLUSH WITH PCB.
- THIS PART CONFORMS TO CLASS B REQUIREMENTS OF COSMETIC SPECIFICATION PS-45499-002.

| FINISH A | | FINISH B | | FINISH C | |
|----------|--------------|----------|--------------|----------|--------------|
| CKTS | MATERIAL NO: | CKTS | MATERIAL NO: | CKTS | MATERIAL NO: |
| 04 | 43045-5421 | | | | |
| 06 | 43045-5621 | 06 | 43045-5622 | 06 | 43045-5623 |
| 08 | 43045-5821 | | | | |
| | | 10 | 43045-6022 | | |
| | | | | 12 | 43045-6223 |
| | | | | 16 | 43045-6623 |
| 18 | 43045-6821 | | | 18 | 43045-6823 |
| | | | | 24 | 43045-7423 |

| | | |
|--|-----------------|-------------|
| FIX CLIP GEOMETRY EC NO: UCP2015-4159 DRWN: JDOX 2015/05/20 CHKD: SSOUSEK 2015/05/20 APPR: FSMITH 2015/06/02 | QUALITY SYMBOLS | DESCRIPTION |
| | ▽=0 | |
| | ▽=0 | |
| | ▽=0 | |
| C1 | REV | |

| GENERAL TOLERANCES (UNLESS SPECIFIED) | |
|--|---------|
| mm | INCH |
| 4 PLACES ± .010 | ± .0004 |
| 3 PLACES ± .010 | ± .0004 |
| 2 PLACES ± 0.25 | ± .010 |
| 1 PLACE ± 0.36 | ± .014 |
| 0 PLACE ± | ± |
| ANGULAR ±1/2° | |
| DRAFT WHERE APPLICABLE MUST REMAIN WITHIN DIMENSIONS | |

| DIMENSION STYLE | |
|-----------------|------------|
| IN/MM | |
| DRAWN BY | DATE |
| RHOLTS | 2004/07/16 |
| CHECKED BY | DATE |
| LSCHMIDT | 2004/07/16 |
| APPROVED BY | DATE |
| FSMITH | 2004/07/16 |

| | | |
|--|--------------|------------------------|
| SCALE | DESIGN UNITS | THIRD ANGLE PROJECTION |
| --- | METRIC | |
| TITLE | | |
| MICRO FIT (3.0) DUAL ROW RIGHT ANGLE THRU HOLE HEADER W/CLIPS, LEADFREE | | |
| molex | | |
| MATERIAL NO. | DOCUMENT NO. | SHEET NO. |
| SEE CHART | SD-43045-022 | 1 OF 1 |
| THIS DRAWING CONTAINS INFORMATION THAT IS PROPRIETARY TO MOLEX INCORPORATED AND SHOULD NOT BE USED WITHOUT WRITTEN PERMISSION | | |



Компания «ЭлектроПласт» предлагает заключение долгосрочных отношений при поставках импортных электронных компонентов на взаимовыгодных условиях!

Наши преимущества:

- Оперативные поставки широкого спектра электронных компонентов отечественного и импортного производства напрямую от производителей и с крупнейших мировых складов;
- Поставка более 17-ти миллионов наименований электронных компонентов;
- Поставка сложных, дефицитных, либо снятых с производства позиций;
- Оперативные сроки поставки под заказ (от 5 рабочих дней);
- Экспресс доставка в любую точку России;
- Техническая поддержка проекта, помощь в подборе аналогов, поставка прототипов;
- Система менеджмента качества сертифицирована по Международному стандарту ISO 9001;
- Лицензия ФСБ на осуществление работ с использованием сведений, составляющих государственную тайну;
- Поставка специализированных компонентов (Xilinx, Altera, Analog Devices, Intersil, Interpoint, Microsemi, Aeroflex, Peregrine, Syfer, Eurofarad, Texas Instrument, Miteq, Cobham, E2V, MA-COM, Hittite, Mini-Circuits, General Dynamics и др.);

Помимо этого, одним из направлений компании «ЭлектроПласт» является направление «Источники питания». Мы предлагаем Вам помощь Конструкторского отдела:

- Подбор оптимального решения, техническое обоснование при выборе компонента;
- Подбор аналогов;
- Консультации по применению компонента;
- Поставка образцов и прототипов;
- Техническая поддержка проекта;
- Защита от снятия компонента с производства.



Как с нами связаться

Телефон: 8 (812) 309 58 32 (многоканальный)

Факс: 8 (812) 320-02-42

Электронная почта: org@eplast1.ru

Адрес: 198099, г. Санкт-Петербург, ул. Калинина, дом 2, корпус 4, литера А.