

2xØ3.10±0.12x11.18 DP  
 RECOMMENDED SCREW: 6-19 [M3.63 x 1.34]  
 THREAD-FORMING SCREW,  
 TORQUE: 11-15 IN-LB [1.24-1.70 NM]

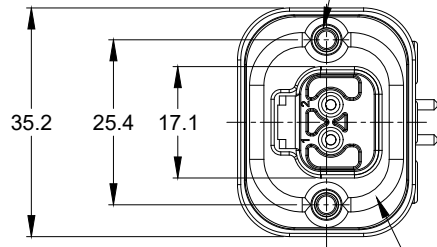

FLANGE SEAL

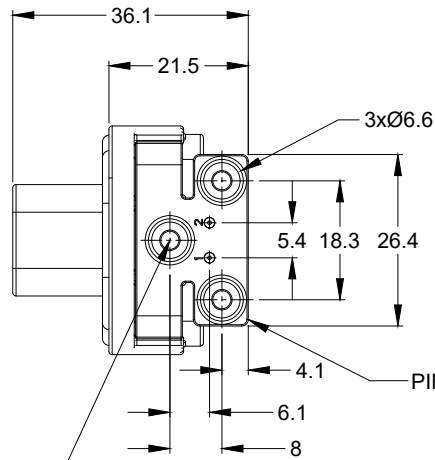

3xØ6.6  
 PIN SPACER

| REVISIONS |     |                     |         |      |       |
|-----------|-----|---------------------|---------|------|-------|
| REV       | ECO | DESCRIPTION         | DATE    | BY   | APPR  |
| A1        | --  | RELEASE NEW DRAWING | 20JUN18 | JONY | TOMMY |

RESERVOIR

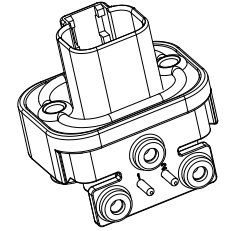
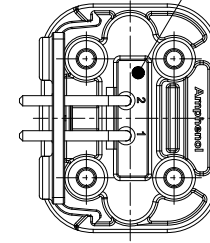

3xØ2.79±0.12  
 RECOMMENDED SCREW: 4-20 [M3.12 x 1.27]  
 THREAD-FORMING SCREW,  
 TORQUE: 6-10 IN-LB [0.68-1.13 NM]

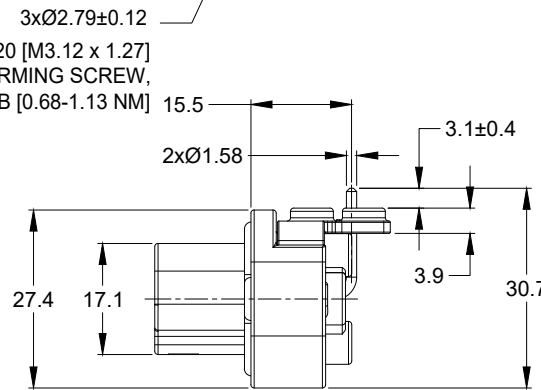

INTERNAL SEALING SURFACE  
 FINISH TO BE 3.2 OR BETTER  $\sqrt{0.13}$

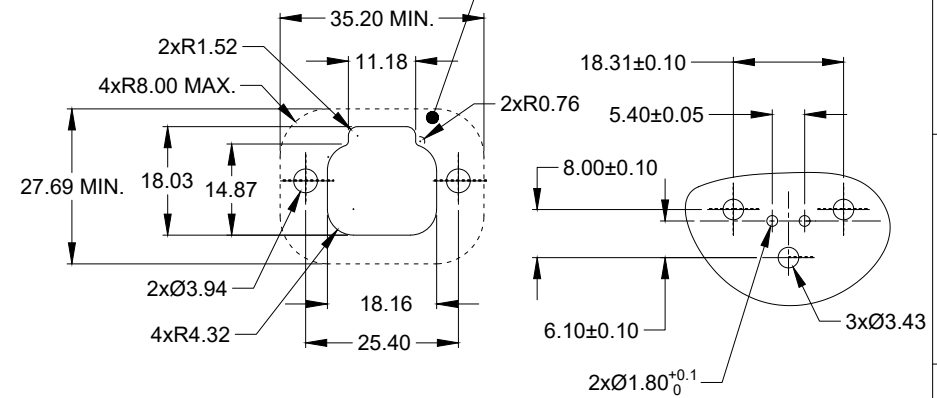

RECOMMENDED PANEL CUTOUT

RECOMMENDED PCB LAYOUT

NOTES: UNLESS OTHERWISE SPECIFIED

1. MATERIAL:

HOUSING: THERMOPLASTIC  
 SEAL: SILICONE RUBBER  
 CONTACT: COPPER ALLOY

2. MODIFICATIONS: FLANGE, PCB MOUNT RIGHT ANGLE

3. SPECIFICATIONS:

- 3.1 CURRENT RATING: 13 AMPS
- 3.2 OPERATING TEMPERATURE: -55°C TO +125°C
- 3.3 DIELECTRIC WITHSTANDING VOLTAGE: LESS THAN 2 MILLIAMPS CURRENT LEAKAGE @ 1500 VOLTS AC.
- 3.4 INSULATION RESISTANCE: 1000 MEGOHMS MIN @ 25°C.
- 3.5 MOISTURE RESISTANCE: IP67 ( MATED CONDITION )
- 3.6 MATING CYCLE DURABILITY: 100 CYCLES
- 3.7 RoHS COMPLIANT

4. MATING PART: AT06-2S\* PLUG  
 (\* = MODIFICATIONS)

5. ALL DIMENSIONS ARE FOR REFERENCE USE ONLY.

| AT13-2P-BMXX VARIANTS |                             |              |
|-----------------------|-----------------------------|--------------|
| CONTACT PLATING       | POTTING OR NOT IN RESERVOIR | PART NUMBER  |
| GOLD                  | NO POTTING                  | AT13-2P-BM01 |
| GOLD                  | POTTING                     | AT13-2P-BM02 |
| TIN                   | NO POTTING                  | AT13-2P-BM03 |
| TIN                   | POTTING                     | AT13-2P-BM04 |

| AT13-2P-BMXX                          |             | DESCRIPTION  |  | ITEM         |
|---------------------------------------|-------------|--|--|--------------|
| QUANTITY                              | PART NUMBER | MATERIALS LIST   |  |              |
| UNLESS OTHERWISE SPECIFIED            |             |  |  |              |
| 1) All dimensions are in metric (mm). |             |  |  |              |
| 2) Tolerances are as follows:         |             |  |  |              |
| 1 PL DEC ±0.30   Fractions ±1/64      |             |  |  |              |
| 2 PL DEC ±0.15   Angles ±1°           |             |  |  |              |
| 3 PL DEC ±0.08                        |             |  |  |              |
| 3) Note reference = $\Delta$          |             |  |  |              |
| SIGNATURES                            |             | DATE   |  |              |
| DRAWN: JONY.XIE                       |             | 20JUN18  |  |              |
| CHECKED: ORION.LI                     |             | 20JUN18  |  |              |
| ENGINEER:                             |             |  |  |              |
| APPROVAL: TOMMY.XIE                   |             | 20JUN18  |  |              |
| MATERIAL SPECIFICATIONS:              |             | CUSTOMER:  |  |              |
| PROCESS SPECIFICATIONS:               |             | THIS DRAWING IS SUPPLIED FOR INFORMATION ONLY. DESIGN FEATURES, SPECIFICATIONS AND PERFORMANCE DATA SHOWN HEREON ARE THE PROPERTY OF THE AMPHENOL CORPORATION. NO RIGHTS OF REPRODUCTION ARE IMPLIED. ALL DIMENSIONS ARE SUBJECT TO NORMAL MANUFACTURING VARIATIONS. |  |              |
| NEXT ASSY:                            |             | SCALE: NONE  |  |              |
| SIZE: B C-                            |             | DWG NO: AT13-2P-BMXX   |  | REVISION: A1 |
| SCALE: NONE                           |             | SHEET 1 OF 1   |  |              |

TITLE: PCB MOUNT RECEPTACLE 2PIN RA FLANGE, AT SERIES  
 DWG NO: AT13-2P-BMXX  
 REV: A1  
 SH: 1  
 OF: 1



Компания «ЭлектроПласт» предлагает заключение долгосрочных отношений при поставках импортных электронных компонентов на взаимовыгодных условиях!

Наши преимущества:

- Оперативные поставки широкого спектра электронных компонентов отечественного и импортного производства напрямую от производителей и с крупнейших мировых складов;
- Поставка более 17-ти миллионов наименований электронных компонентов;
- Поставка сложных, дефицитных, либо снятых с производства позиций;
- Оперативные сроки поставки под заказ (от 5 рабочих дней);
- Экспресс доставка в любую точку России;
- Техническая поддержка проекта, помощь в подборе аналогов, поставка прототипов;
- Система менеджмента качества сертифицирована по Международному стандарту ISO 9001;
- Лицензия ФСБ на осуществление работ с использованием сведений, составляющих государственную тайну;
- Поставка специализированных компонентов (Xilinx, Altera, Analog Devices, Intersil, Interpoint, Microsemi, Aeroflex, Peregrine, Syfer, Eurofarad, Texas Instrument, Miteq, Cobham, E2V, MA-COM, Hittite, Mini-Circuits, General Dynamics и др.);

Помимо этого, одним из направлений компании «ЭлектроПласт» является направление «Источники питания». Мы предлагаем Вам помощь Конструкторского отдела:

- Подбор оптимального решения, техническое обоснование при выборе компонента;
- Подбор аналогов;
- Консультации по применению компонента;
- Поставка образцов и прототипов;
- Техническая поддержка проекта;
- Защита от снятия компонента с производства.



#### Как с нами связаться

**Телефон:** 8 (812) 309 58 32 (многоканальный)

**Факс:** 8 (812) 320-02-42

**Электронная почта:** [org@eplast1.ru](mailto:org@eplast1.ru)

**Адрес:** 198099, г. Санкт-Петербург, ул. Калинина, дом 2, корпус 4, литера А.