

448.9MHz SMD SAW FILTER

AFS449.0W03-NS3

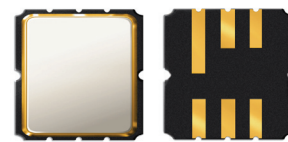

RoHS
Compliant



3.8 X 3.8 X 1.5mm

FEATURES:

- 3.8 x 3.8 x 1.5mm SMD package
- Low pass band insertion loss, 4.0dB max
- Input/output 50ohm terminated
- Suitable for RoHS reflow profile

APPLICATIONS:

- CDMA
- RF SAW filter for Telecommunication
- PDA

MAXIMUM RATINGS

Item	Value
Operation Temperature Range	-20°C to + 60°C
Storage Temperature Range	-40°C to + 85°C
DC Permissible Voltage	10V DC max.
Maximum Input Power	0 dBm

Item Specification

Item	Specification
Center Frequency (f_0)	448.9MHz
Insertion Loss ($f_0 \pm 3.0$ MHz)	4.0 dB max.
Passband Ripple ($f_0 \pm 3.0$ MHz)	2.0dB max.
Stopband Attenuation $f_0 - 45.8$ MHz ~ $f_0 - 39.8$ MHz	50 dB min.
$f_0 + 39.8$ MHz ~ $f_0 + 45.8$ MHz	50 dB min.
Terminating Impedance	50Ω/ 0pF

TEST CIRCUIT

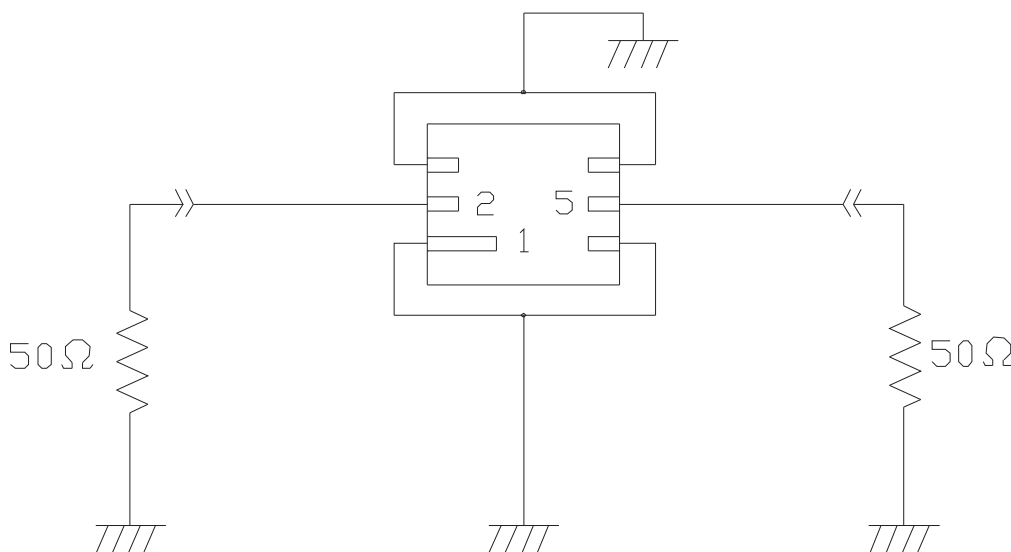

448.9MHz SMD SAW FILTER



3.8 X 3.8 X 1.5mm

AFS449.0W03-NS3



OUTLINE DRAWING:

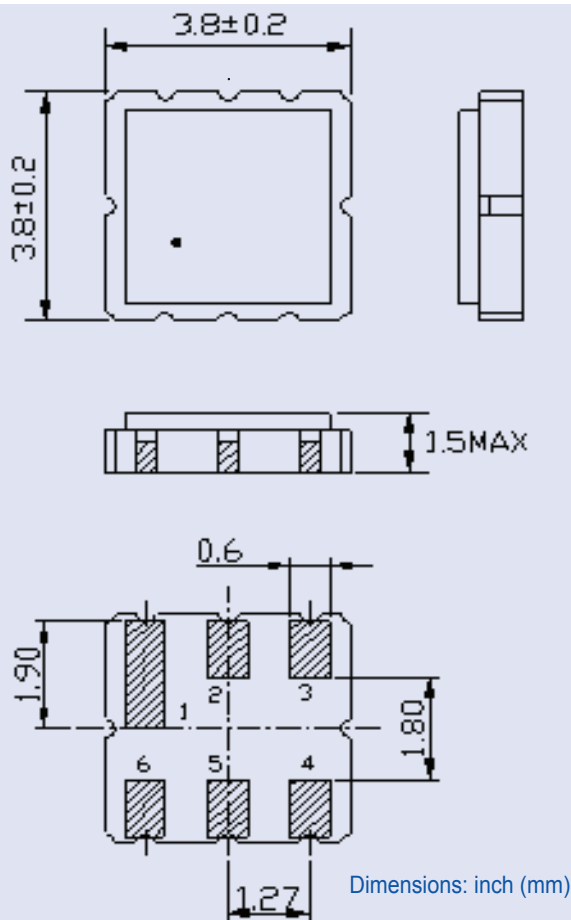

PIN ASSIGNMENTS:

Pin No.	
Pin 2	Input
Pin 5	Output
Other	Ground

FREQUENCY CHARACTERISTIC

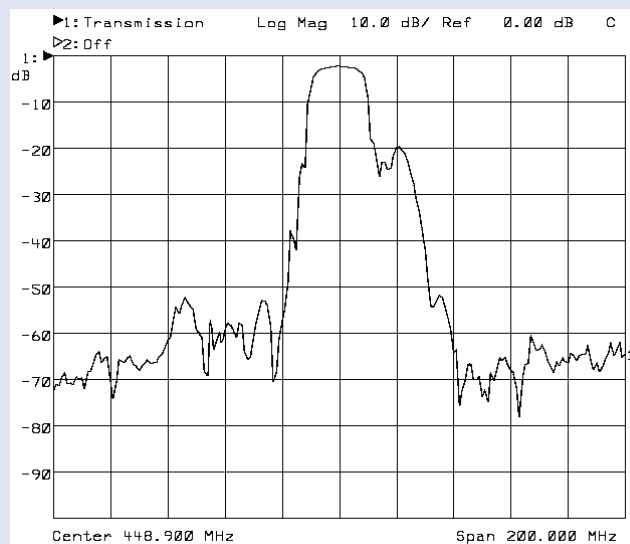

PACKING:

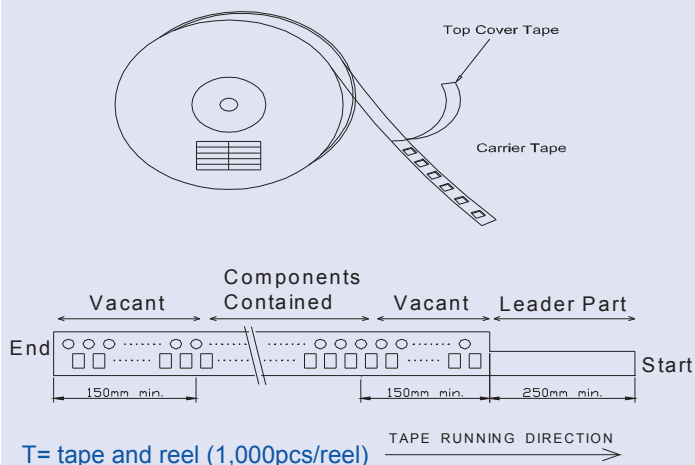

TAPE & REEL DIMENSION AND PARTS DIRECTION

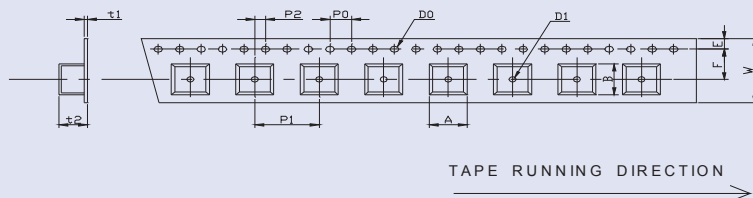

W	F	E	P0	P1	P2	D0	D1	t1	t2	A	B
12.0	5.5	1.75	4.0	8.0	2.0	Φ1.5	Φ1.5	0.31	1.95	4.1	4.1
±0.3	±0.1	±0.1	±0.2	±0.1	±0.2	±0.1	±0.25	max.	max.	max.	max.

Need a test socket for the AFS449.0W03-NS3 Series? To view compatible **PRECISION TEST & BURN-IN SOCKETS** for these parts, [click here](#).
P/N AXS-AXS-3838-06-01

ATTENTION: Abracon Corporation's products are COTS – Commercial-Off-The-Shelf products; suitable for Commercial, Industrial and, where designated, Automotive Applications. Abracon's products are not specifically designed for Military, Aviation, Aerospace, Life-dependant Medical applications or any application requiring high reliability where component failure could result in loss of life and/or property. For applications requiring high reliability and/or presenting an extreme operating environment, written consent and authorization from Abracon Corporation is required. Please contact Abracon Corporation for more information.

ABRACON IS
ISO 9001 / QS 9000
CERTIFIED



Visit www.abracon.com for Terms & Conditions of Sale **Revised: 07.26.10**
30332 Esperanza, Rancho Santa Margarita, California 92688
tel 949-546-8000 | fax 949-546-8001 | www.abracon.com



Компания «ЭлектроПласт» предлагает заключение долгосрочных отношений при поставках импортных электронных компонентов на взаимовыгодных условиях!

Наши преимущества:

- Оперативные поставки широкого спектра электронных компонентов отечественного и импортного производства напрямую от производителей и с крупнейших мировых складов;
- Поставка более 17-ти миллионов наименований электронных компонентов;
- Поставка сложных, дефицитных, либо снятых с производства позиций;
- Оперативные сроки поставки под заказ (от 5 рабочих дней);
- Экспресс доставка в любую точку России;
- Техническая поддержка проекта, помощь в подборе аналогов, поставка прототипов;
- Система менеджмента качества сертифицирована по Международному стандарту ISO 9001;
- Лицензия ФСБ на осуществление работ с использованием сведений, составляющих государственную тайну;
- Поставка специализированных компонентов (Xilinx, Altera, Analog Devices, Intersil, Interpoint, Microsemi, Aeroflex, Peregrine, Syfer, Eurofarad, Texas Instrument, Miteq, Cobham, E2V, MA-COM, Hittite, Mini-Circuits, General Dynamics и др.);

Помимо этого, одним из направлений компании «ЭлектроПласт» является направление «Источники питания». Мы предлагаем Вам помощь Конструкторского отдела:

- Подбор оптимального решения, техническое обоснование при выборе компонента;
- Подбор аналогов;
- Консультации по применению компонента;
- Поставка образцов и прототипов;
- Техническая поддержка проекта;
- Защита от снятия компонента с производства.



Как с нами связаться

Телефон: 8 (812) 309 58 32 (многоканальный)

Факс: 8 (812) 320-02-42

Электронная почта: org@eplast1.ru

Адрес: 198099, г. Санкт-Петербург, ул. Калинина, дом 2, корпус 4, литера А.