

PROG 4092 CODE	LOC DF	DIST 50	P	F	REVISIONS				
					ZONE	LTR	DESCRIPTION	DATE	APPD
					0		RELEASED PER NPR 92-137 CT	5-92	DE
					A		REVIESED PER DF-6397 CT	7-92	DE
					B		REVIESED PER DF-6480 CT	7-92	DE
					C		REVIESED PER DF-6527 CT	7-92	CS

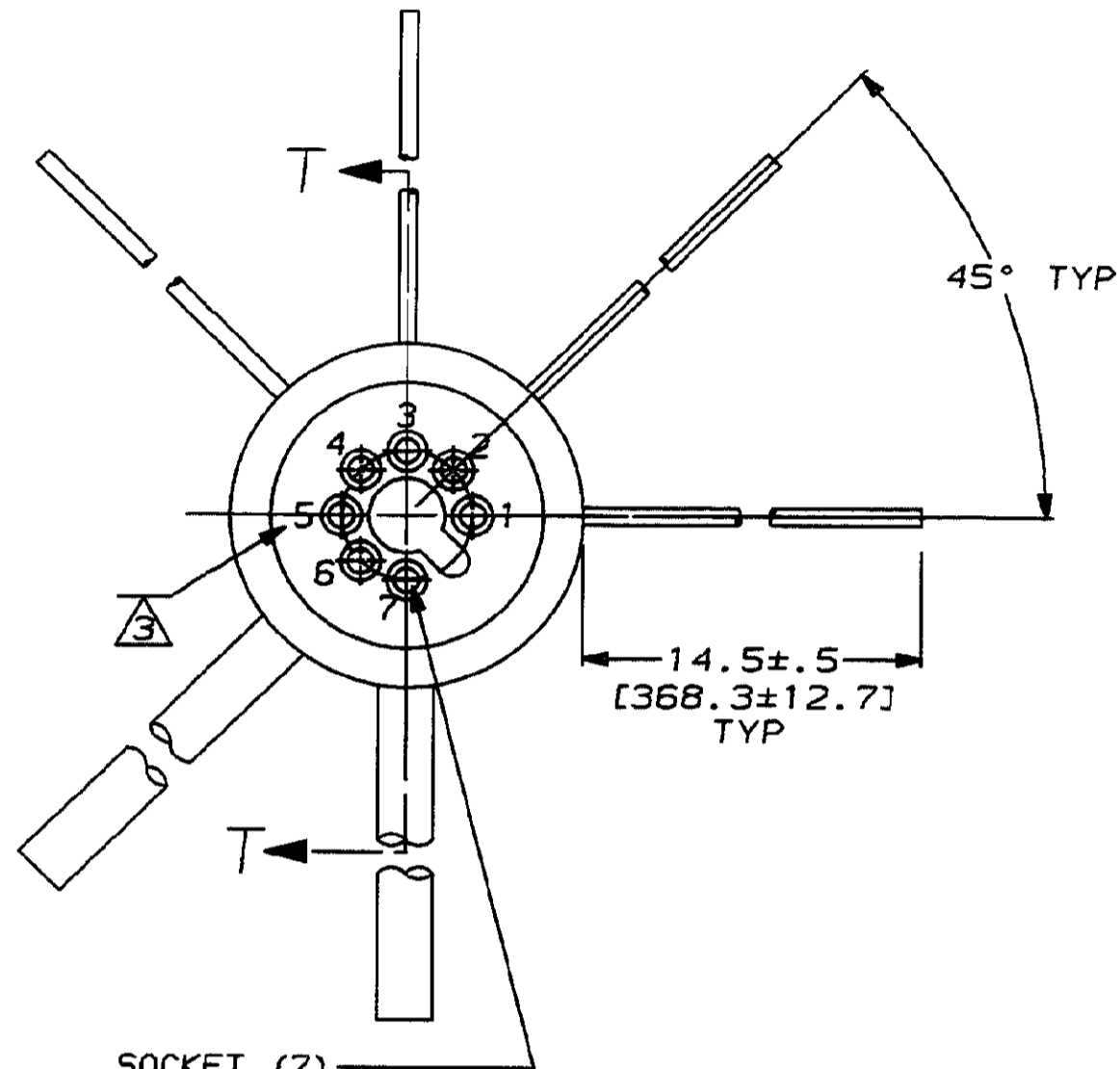

SOCKET (7)
 MAT'L: COPPER ALLOY APPROVED
 PER MIL-C-39029
 FINISH: GOLD PER MIL-G-45204

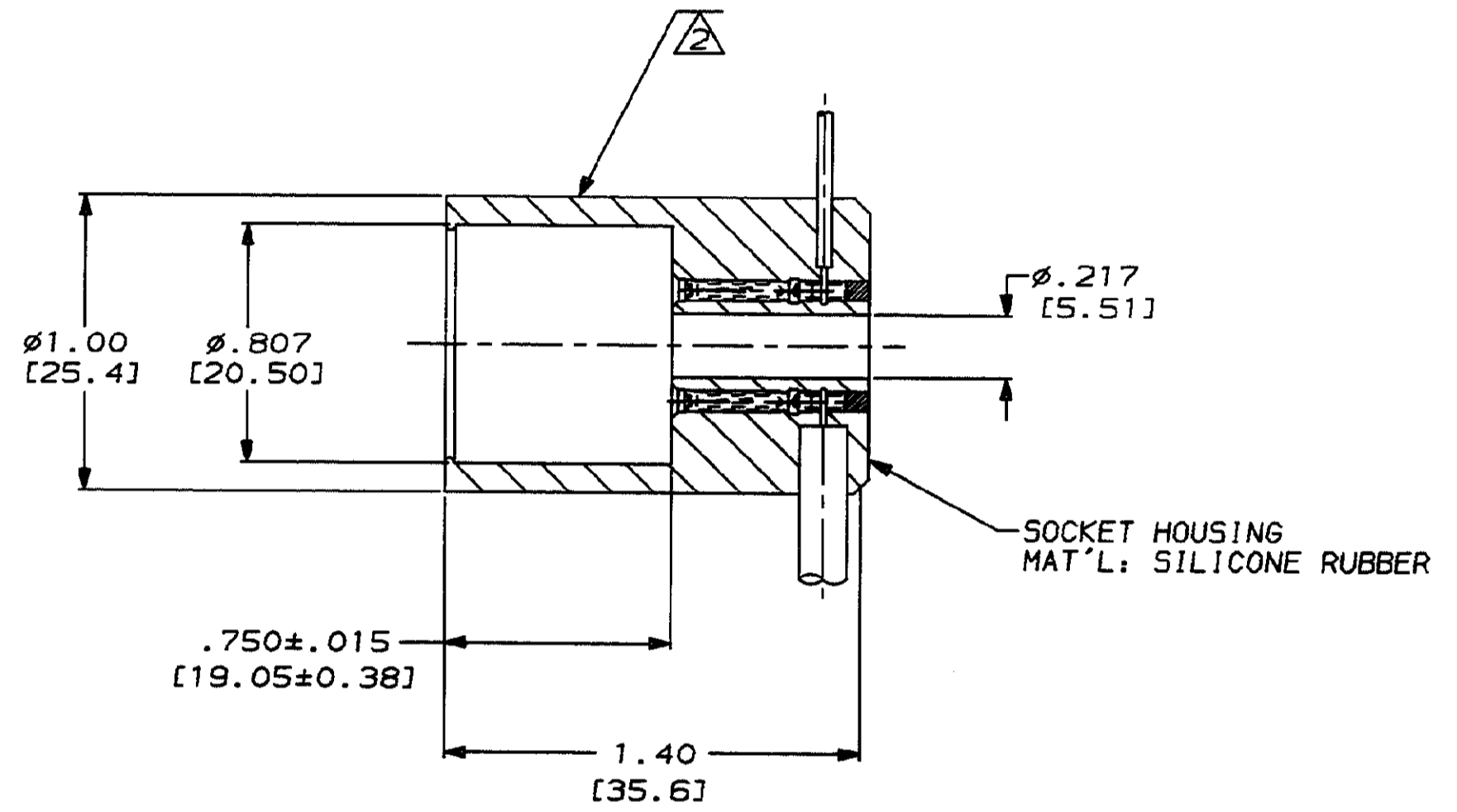

SECTION T-T

- ① TEFLON INSULATED WIRE PER MIL-W-16878/5
- ② AMP INFORMATION MARKED PER MIL-STD-130.
- ③ NUMBERS SHOWN FOR REFERANCE ONLY.

448335-1
 PART NO.

PIN	COLOR	AWG	INSULATION	O.D.
7	BLUE	#20 AWG	SILICONE	.161
6	RED	#20 AWG	SILICONE	.161
5	-	-	-	-
4	BLACK	#22 AWG	TEFLON ①	.050
3	BROWN	#22 AWG	TEFLON ①	.050
2	YELLOW	#22 AWG	TEFLON ①	.050
1	GREEN	#22 AWG	TEFLON ①	.050

THIS DRAWING IS A CONTROLLED DOCUMENT FOR AMP INCORPORATED. IT IS SUBJECT TO CHANGE AND THE CONTROLLING ENGINEERING ORGANIZATION SHOULD BE CONTACTED FOR THE LATEST REVISION.

DO NOT SCALE PRINT. UNLESS SPECIFIED DIMENSIONS IN INCHES [mm] TOLERANCES ON: 2 PLC DEC ± .01 [0.3] 3 PLC DEC ± .005 [0.13] ANGLES ± 0°30'	DR 5-20-92 C.C.THOMAS	AMP Incorporated Harrisburg, PA 17105-3608
	CHK 5-27-92 D.EABY	
MATERIAL SEE CALLOUTS	APPD 5-27-92 D.EABY	NAME TUBE BASE, LGH, 7 POSN. EIA E7-91
FINISH SEE CALLOUTS	APPD 5-27-92 C.C.THOMAS	SIZE C
	PRODUCT SPEC	CAGE CODE 00779
	APPLICATION SPEC	DRAWING NO C-448335
	WEIGHT	SCALE 2:1
		SHEET 1 OF 1

CUSTOMER DRAWING



Компания «ЭлектроПласт» предлагает заключение долгосрочных отношений при поставках импортных электронных компонентов на взаимовыгодных условиях!

Наши преимущества:

- Оперативные поставки широкого спектра электронных компонентов отечественного и импортного производства напрямую от производителей и с крупнейших мировых складов;
- Поставка более 17-ти миллионов наименований электронных компонентов;
- Поставка сложных, дефицитных, либо снятых с производства позиций;
- Оперативные сроки поставки под заказ (от 5 рабочих дней);
- Экспресс доставка в любую точку России;
- Техническая поддержка проекта, помощь в подборе аналогов, поставка прототипов;
- Система менеджмента качества сертифицирована по Международному стандарту ISO 9001;
- Лицензия ФСБ на осуществление работ с использованием сведений, составляющих государственную тайну;
- Поставка специализированных компонентов (Xilinx, Altera, Analog Devices, Intersil, Interpoint, Microsemi, Aeroflex, Peregrine, Syfer, Eurofarad, Texas Instrument, Miteq, Cobham, E2V, MA-COM, Hittite, Mini-Circuits, General Dynamics и др.);

Помимо этого, одним из направлений компании «ЭлектроПласт» является направление «Источники питания». Мы предлагаем Вам помощь Конструкторского отдела:

- Подбор оптимального решения, техническое обоснование при выборе компонента;
- Подбор аналогов;
- Консультации по применению компонента;
- Поставка образцов и прототипов;
- Техническая поддержка проекта;
- Защита от снятия компонента с производства.



Как с нами связаться

Телефон: 8 (812) 309 58 32 (многоканальный)

Факс: 8 (812) 320-02-42

Электронная почта: org@eplast1.ru

Адрес: 198099, г. Санкт-Петербург, ул. Калинина, дом 2, корпус 4, литера А.