



# Rigid-730

## Extreme Rugged, Intel® Core™ 2 Duo P8400, Fanless Embedded Controller



### Features

- **Wide Operating Temperature (-40 ~ 70°C)**
- **Fanless Design**
- Wide Range DC Power Input (10 ~ 28V)
- Various Video Interfaces (Analog RGB, DVI, DisplayPort, TV-out)
- 1 x Outside Accessible CF Slot
- Support Optional WiFi Connection
- Rugged Design for Shock/Vibration Protection
- Easy Installation/Maintenance
- Intel® SSD Compatible

### System

<b>CPU</b>	Intel® Core™ 2 Duo P8400 2.26GHz processor
<b>Memory</b>	2 x 200-pin DDR2 SO-DIMM sockets, supporting 667/800MHz SDRAM up to 4GB 2GB WT DDR2 memory module installed
<b>Chipset</b>	Intel® GM45 + ICH9M
<b>Graphics</b>	Intel® GM45 integrated GMA X4500, supporting DirectX 10, Shader Model 4.0
<b>ATA</b>	2 x Serial ATA ports with 300MB/s HDD transfer rate
<b>LAN Chipset</b>	2 x Realtek 8111 GbE controllers
<b>Watchdog Timer</b>	1~255 levels reset

### I/O

<b>Serial Port</b>	1 x DB-44 female connector 3 x RS-232 ports 1 x RS-232/422/485 selectable port
<b>USB Port</b>	8 x USB 2.0 ports
<b>LAN</b>	2 x RJ-45 ports for GbE
<b>Video Port</b>	1 x DB-15 female connector for Analog RGB 1 x DisplayPort
<b>TV-out</b>	1 x 6-pin Mini-DIN connector for S-Video output, or Composite output via external cable DVI-D by default, can be changed to DIO or LPT
<b>Selectable Port</b>	1 x DVI-D female connector for Digital Video output 1 x 16-bit digital I/O, 8 in/8 out SPP/EPP/ECP mode selectable for LPT
<b>Audio</b>	Mic-in/Line-out (6W pre-amplified)
<b>KB/MS</b>	1 x 6-pin Mini-DIN for keyboard and mouse
<b>Expansion Bus</b>	1 x PCI slot 1 x Mini-card slot for optional WiFi module

### Environmental

<b>Operating Temp.</b>	-40 ~ 70°C (-40 ~ 158°F), ambient w/ air flow
<b>Storage Temp.</b>	-40 ~ 85°C (-40 ~ 185°F)
<b>Operating Humidity</b>	10 ~ 95% @ 70°C (non-condensing)
<b>Vibration</b>	3 Grms/5~500Hz/random operation
<b>Shock</b>	Operating 40G (11ms), Non-operating 60G with CF/SSD

### Qualification

<b>Certification</b>	CE, FCC Class A
----------------------	-----------------

### Power Requirement

<b>Power Input</b>	DC 10~28V input (4-pin DC input terminal block with remote power on/off switch)
<b>Power Consumption</b>	Max. 50W (w/o I/O card)

### Storage

<b>Type</b>	1 x 2.5" drive bay for HDD/SSD 1 x CompactFlash Type II socket (outside accessible)
-------------	--

### Mechanical

<b>Construction</b>	Aluminum alloy
<b>Mounting</b>	Wall-mount (default is integrated)
<b>Weight</b>	3.9 kg (8.6 lb), w/o storage device
<b>Dimensions (W x D x H)</b>	195 x 268 x 80 mm (7.68" x 10.55" x 3.15")

### OS Support

Windows XP Embedded / Windows XP Professional / Windows Embedded 7 Professional / Windows Embedded 7 Standard

### Ordering Information

<b>Rigid-730</b>	Fanless embedded controller
------------------	-----------------------------

# Dimensions

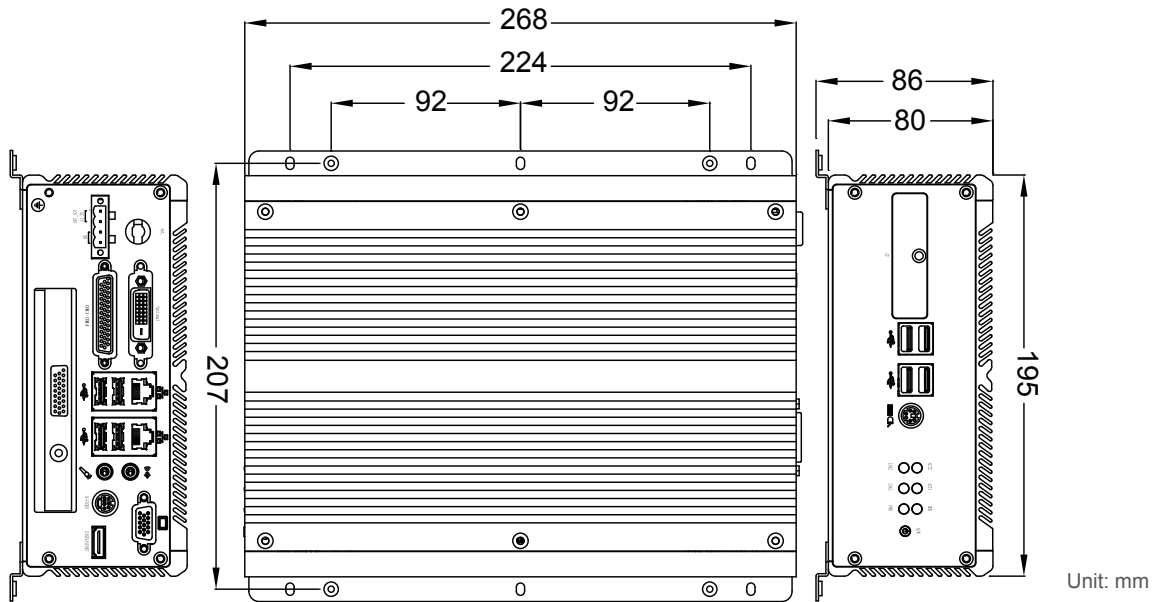

## Standard Accessories

**PAC-B120W-FSP** 19V/6.32A 120W AC/DC adapter kit



**CBL-7100-COM** 4 x COM ports converter cable



**WMK-7000** Wall-mount kit for FPC-7XXX Series



## Optional Configuration (CTOS\* Kit)

**SSD-25040** Intel® 2.5" 40GB SATAII SSD kit

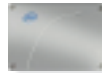

**WIFI-IN1300** Intel® Centrino® Advanced-N 6205 WiFi module w/ 20cm internal wiring



**ANT-D11** 1 x WiFi Dual-band 2.4G/5G antenna



**MK-2I-2G-2** Industrial 2GB DDR2 SDRAM DIMM2 kit



\*CTOS means Configure to Order Service.

### » Front-access CF for Easy Maintenance



Unscrew and pull down the door



Insert CF card



Компания «ЭлектроПласт» предлагает заключение долгосрочных отношений при поставках импортных электронных компонентов на взаимовыгодных условиях!

Наши преимущества:

- Оперативные поставки широкого спектра электронных компонентов отечественного и импортного производства напрямую от производителей и с крупнейших мировых складов;
- Поставка более 17-ти миллионов наименований электронных компонентов;
- Поставка сложных, дефицитных, либо снятых с производства позиций;
- Оперативные сроки поставки под заказ (от 5 рабочих дней);
- Экспресс доставка в любую точку России;
- Техническая поддержка проекта, помощь в подборе аналогов, поставка прототипов;
- Система менеджмента качества сертифицирована по Международному стандарту ISO 9001;
- Лицензия ФСБ на осуществление работ с использованием сведений, составляющих государственную тайну;
- Поставка специализированных компонентов (Xilinx, Altera, Analog Devices, Intersil, Interpoint, Microsemi, Aeroflex, Peregrine, Syfer, Eurofarad, Texas Instrument, Miteq, Cobham, E2V, MA-COM, Hittite, Mini-Circuits, General Dynamics и др.);

Помимо этого, одним из направлений компании «ЭлектроПласт» является направление «Источники питания». Мы предлагаем Вам помощь Конструкторского отдела:

- Подбор оптимального решения, техническое обоснование при выборе компонента;
- Подбор аналогов;
- Консультации по применению компонента;
- Поставка образцов и прототипов;
- Техническая поддержка проекта;
- Защита от снятия компонента с производства.



#### Как с нами связаться

**Телефон:** 8 (812) 309 58 32 (многоканальный)

**Факс:** 8 (812) 320-02-42

**Электронная почта:** [org@eplast1.ru](mailto:org@eplast1.ru)

**Адрес:** 198099, г. Санкт-Петербург, ул. Калинина, дом 2, корпус 4, литера А.