

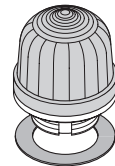

- Ⓓ Anschluss **ausschließlich** durch ausgebildete Elektro-Fachkräfte.
- ⒼⒷ Electrical connection is to be made by trained electrical specialists **only**.
- Ⓕ Le branchement doit **uniquement** être effectué par des professionnels.
- Ⓘ Il collegamento deve essere eseguito **solo** da elettricisti specializzati.
- Ⓔ La conexión **sólo** debe ser realizada por electricistas debidamente formados.
- Ⓟ A ligação deve ser feita **exclusivamente** por profissional eléctrico especializado.
- ⒸⓏ Připojení smí **provádět** pouze kvalifikovaný personál.
- Ⓟ Podłączenie **wyłącznie** przez specjalistów-elektryków.
- Ⓕ Liittäminen kuuluu **ainoastaan** koulutettujen sähköalan ammattilaisten tehtäviin.
- ⓇⓊⓈ Подключение проводится только специалистом-электриком.
- ⓉⓇ Bağlantı **sadece** eğitimli elektrik teknisyenleri tarafından yapılmalıdır.
- ⒸⓃ 布线需由专业电工执行

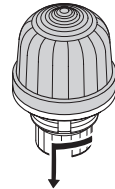

800 x00 00	12 – 240 V \approx , \leq 7 W
815 x00 00	12 – 240 V \approx , \leq 10 W
801	
816	
xxx x00 55	24 V \approx , 45 mA, $I_0 < 500$ mA
xxx x00 67	115 V \sim , 25 mA, $I_0 < 500$ mA
xxx x00 68	230 V \sim , 25 mA, $I_0 < 500$ mA
816 x10 55	24 V \approx , 40 mA
816 x10 67	115 V \sim , 40 mA
816 x10 68	230 V \sim , 40 mA
816 x30 55	24 V \approx , 70 mA
816 x30 67	115 V \sim , 70 mA
816 x30 68	230 V \sim , 70 mA
	$I_0 < 500$ mA (817)
802 x00 55	24 V \approx , 100 mA, \sim 0,75 Hz
817 x00 55	24 V \approx , 125 mA, \sim 1 Hz
802 x00 67	115 V \sim , 20 mA, \sim 0,75 Hz
817 x00 67	115 V \sim , 20 mA, \sim 1 Hz
802 x00 68	230 V \sim , 15 mA, \sim 0,75 Hz
817 x00 68	230 V \sim , 15 mA, \sim 1 Hz
	800 x00 00 BA 15 d, \leq 42 mm (1.65"), 5 W
955 840 34	12 V
955 840 35	24 V
955 840 57	115 V
955 840 38	230 V
	815 x00 00 BA 15 d, \leq 52 mm (2.05"), 7 W
955 015 34	12 V
955 015 35	24 V
955 015 37	115 V
955 015 38	230 V



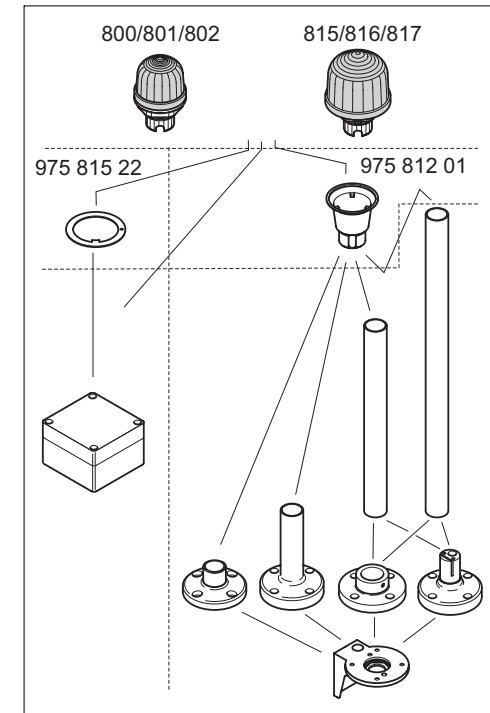



Компания «ЭлектроПласт» предлагает заключение долгосрочных отношений при поставках импортных электронных компонентов на взаимовыгодных условиях!

Наши преимущества:

- Оперативные поставки широкого спектра электронных компонентов отечественного и импортного производства напрямую от производителей и с крупнейших мировых складов;
- Поставка более 17-ти миллионов наименований электронных компонентов;
- Поставка сложных, дефицитных, либо снятых с производства позиций;
- Оперативные сроки поставки под заказ (от 5 рабочих дней);
- Экспресс доставка в любую точку России;
- Техническая поддержка проекта, помощь в подборе аналогов, поставка прототипов;
- Система менеджмента качества сертифицирована по Международному стандарту ISO 9001;
- Лицензия ФСБ на осуществление работ с использованием сведений, составляющих государственную тайну;
- Поставка специализированных компонентов (Xilinx, Altera, Analog Devices, Intersil, Interpoint, Microsemi, Aeroflex, Peregrine, Syfer, Eurofarad, Texas Instrument, Miteq, Cobham, E2V, MA-COM, Hittite, Mini-Circuits, General Dynamics и др.);

Помимо этого, одним из направлений компании «ЭлектроПласт» является направление «Источники питания». Мы предлагаем Вам помощь Конструкторского отдела:

- Подбор оптимального решения, техническое обоснование при выборе компонента;
- Подбор аналогов;
- Консультации по применению компонента;
- Поставка образцов и прототипов;
- Техническая поддержка проекта;
- Защита от снятия компонента с производства.



Как с нами связаться

Телефон: 8 (812) 309 58 32 (многоканальный)

Факс: 8 (812) 320-02-42

Электронная почта: org@eplast1.ru

Адрес: 198099, г. Санкт-Петербург, ул. Калинина, дом 2, корпус 4, литера А.